

De Boomkroon

FLOOR SKRABANJA

Portiekflats Kralingen
Frits Ruysstraat, Rotterdam

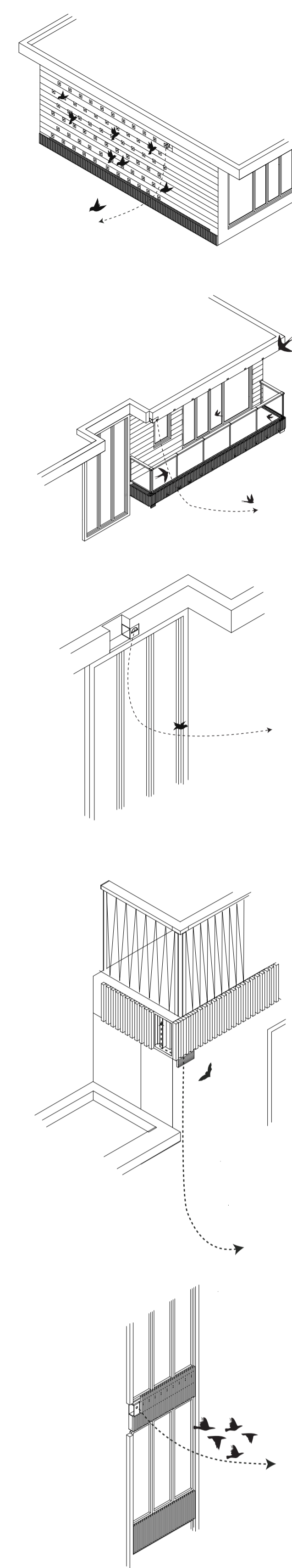
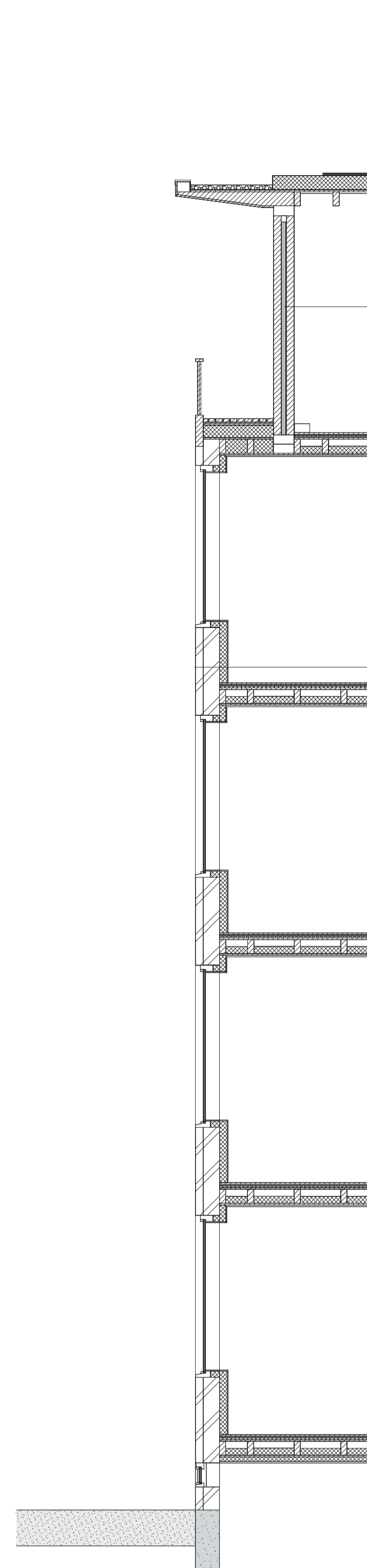

AFMETINGEN HUISKAST	HABITAT VOORWAARDEN
	Oriëntatie: noorden, oosten, noord-oosten Hoogte: 3 - 15 meter Locatie: dakgedeelte of in gevel Aantal raamvlakken: 5 Tuurnummer: 1000 mm
	Oriëntatie: noorden, oosten, noord-oosten Hoogte: 6 - 45 meter Aantal raamvlakken: 4 raamvlakken (maximaal 4) Locatie: dakgedeelte of in gevel Aantal raamvlakken: 5 Tuurnummer: 1000 mm
	Oriëntatie: noorden of oosten Hoogte: 2 - 25 meter Locatie: dakgedeelte of in gevel Aantal raamvlakken: 3
	Oriëntatie: alle oriëntaties Hoogte: 4 - 20 meter Aantal raamvlakken: 1 raamvlakken, 16,20 x 300 mm
	Oriëntatie: noorden, oosten of noord-oosten Hoogte: 2 - 8 meter Locatie: dakgedeelte of in gevel Aantal raamvlakken: 5 Tuurnummer: 1000 mm

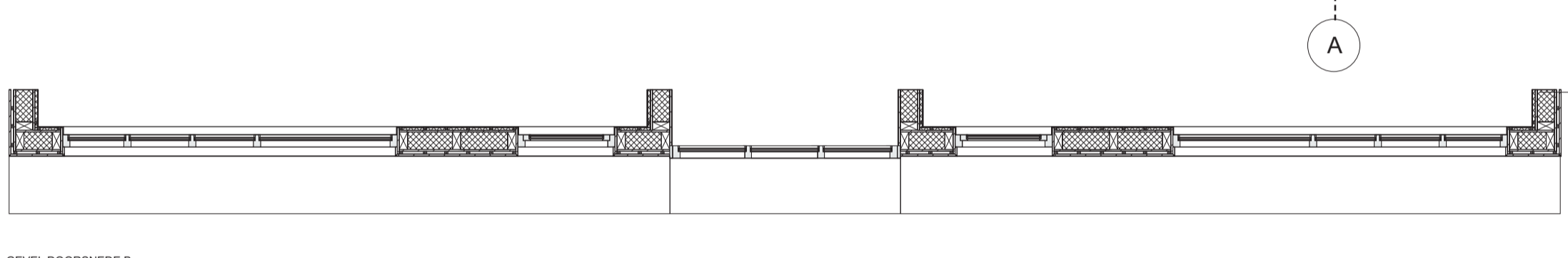

DEVEL DOORSNEDEN A
NIEUWE SITUATIE
SCHALF 1:50

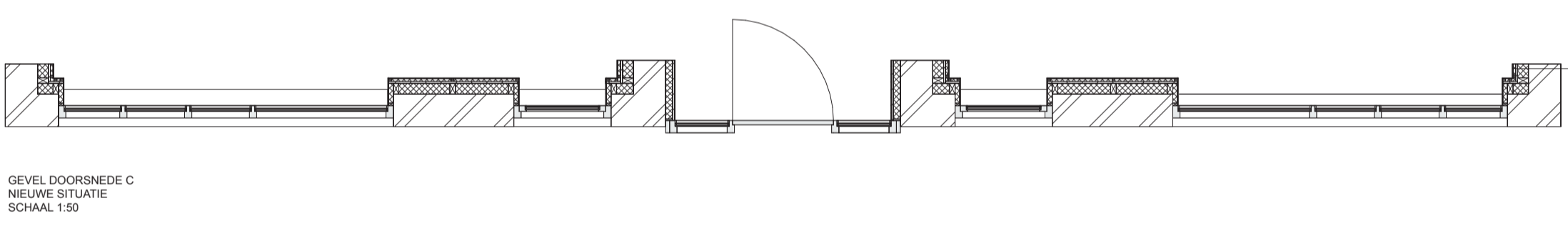

DEVEL DOORSNEDEN B
NIEUWE SITUATIE
SCHALF 1:50



DEVEL DOORSNEDEN C
NIEUWE SITUATIE
SCHALF 1:50

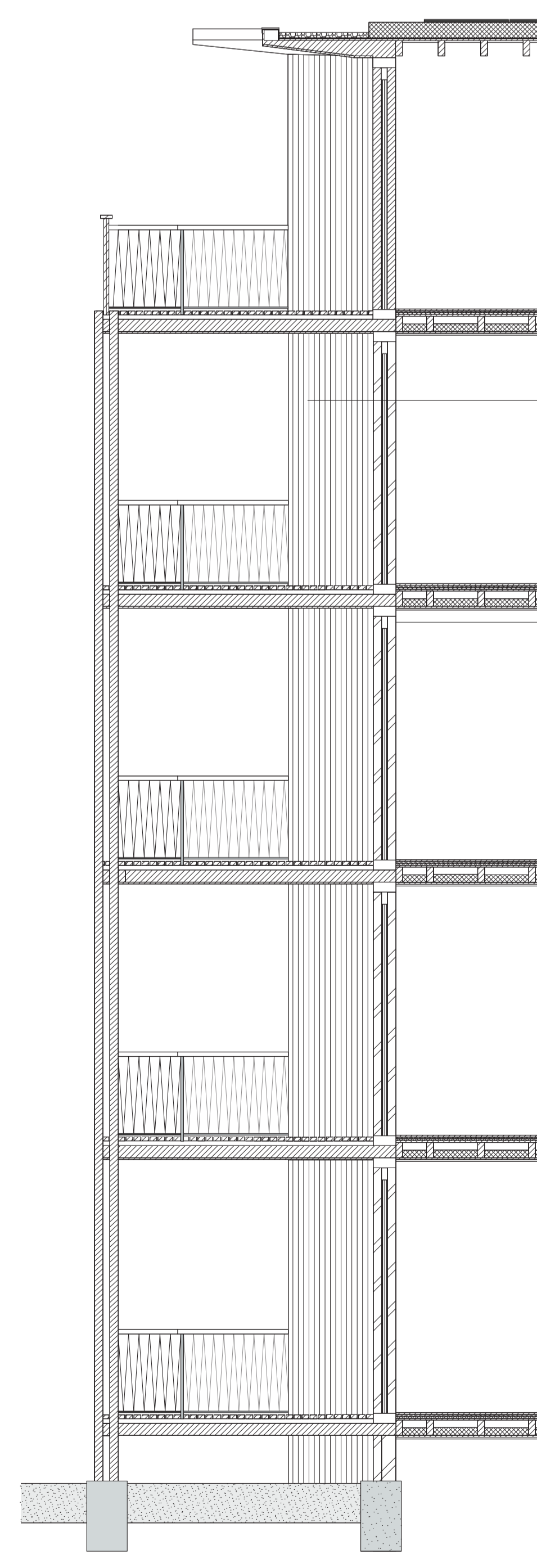
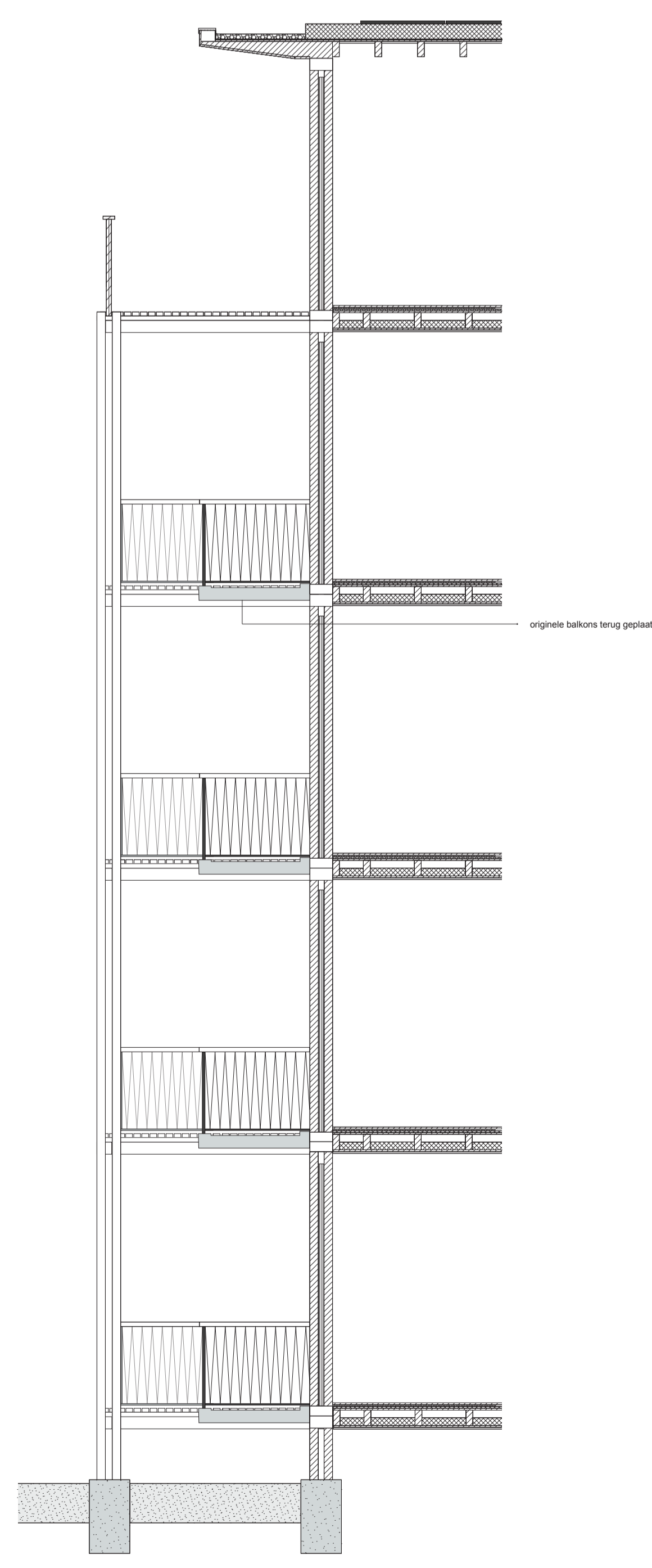

	Oriëntatie: noorden, oosten, noord-oosten Hoogte: 2 - 8 meter Locatie: dakgedeelte of in gevel Aantal raamvlakken: 5 Tuurnummer: 1000 mm
	Oriëntatie: noorden, oosten, noord-oosten Hoogte: 6 - 45 meter Aantal raamvlakken: 4 raamvlakken (maximaal 4) Locatie: dakgedeelte of in gevel Aantal raamvlakken: 5 Tuurnummer: 1000 mm
	Oriëntatie: noorden of oosten Hoogte: 2 - 25 meter Locatie: dakgedeelte of in gevel Aantal raamvlakken: 3
	Oriëntatie: alle oriëntaties Hoogte: 4 - 20 meter Aantal raamvlakken: 1 raamvlakken, 16,20 x 300 mm
	Oriëntatie: noorden, oosten of noord-oosten Hoogte: 2 - 8 meter Locatie: dakgedeelte of in gevel Aantal raamvlakken: 5 Tuurnummer: 1000 mm

DEVEL DOORSNEDEN D
NIEUWE SITUATIE
SCHALF 1:50

DEVEL DOORSNEDEN E
NIEUWE SITUATIE
SCHALF 1:50

De Boomkroon

FLOOR SKRABANJA

Portiekflats Kralingen
Frits Ruysstraat, Rotterdam

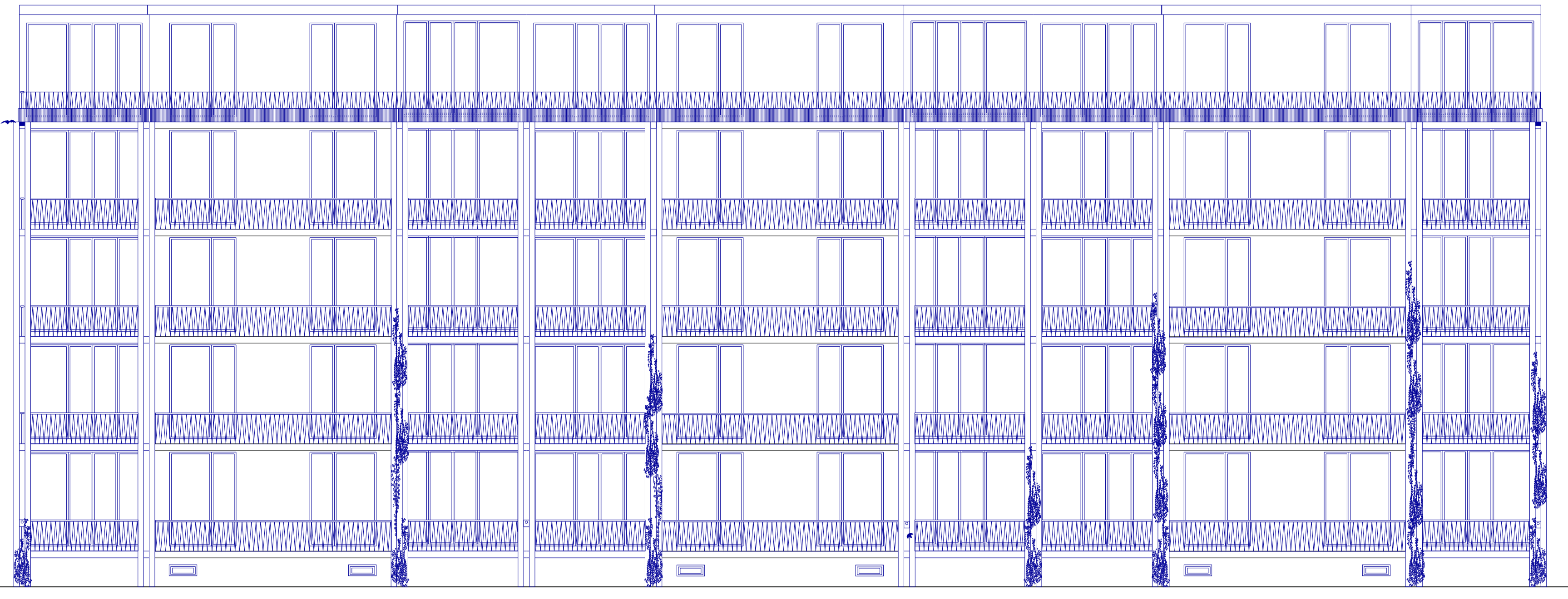

WEST GEVEL
NIEUWE SITUATIE
SCHAL 1:100



OOST GEVEL
NIEUWE SITUATIE
SCHAL 1:100

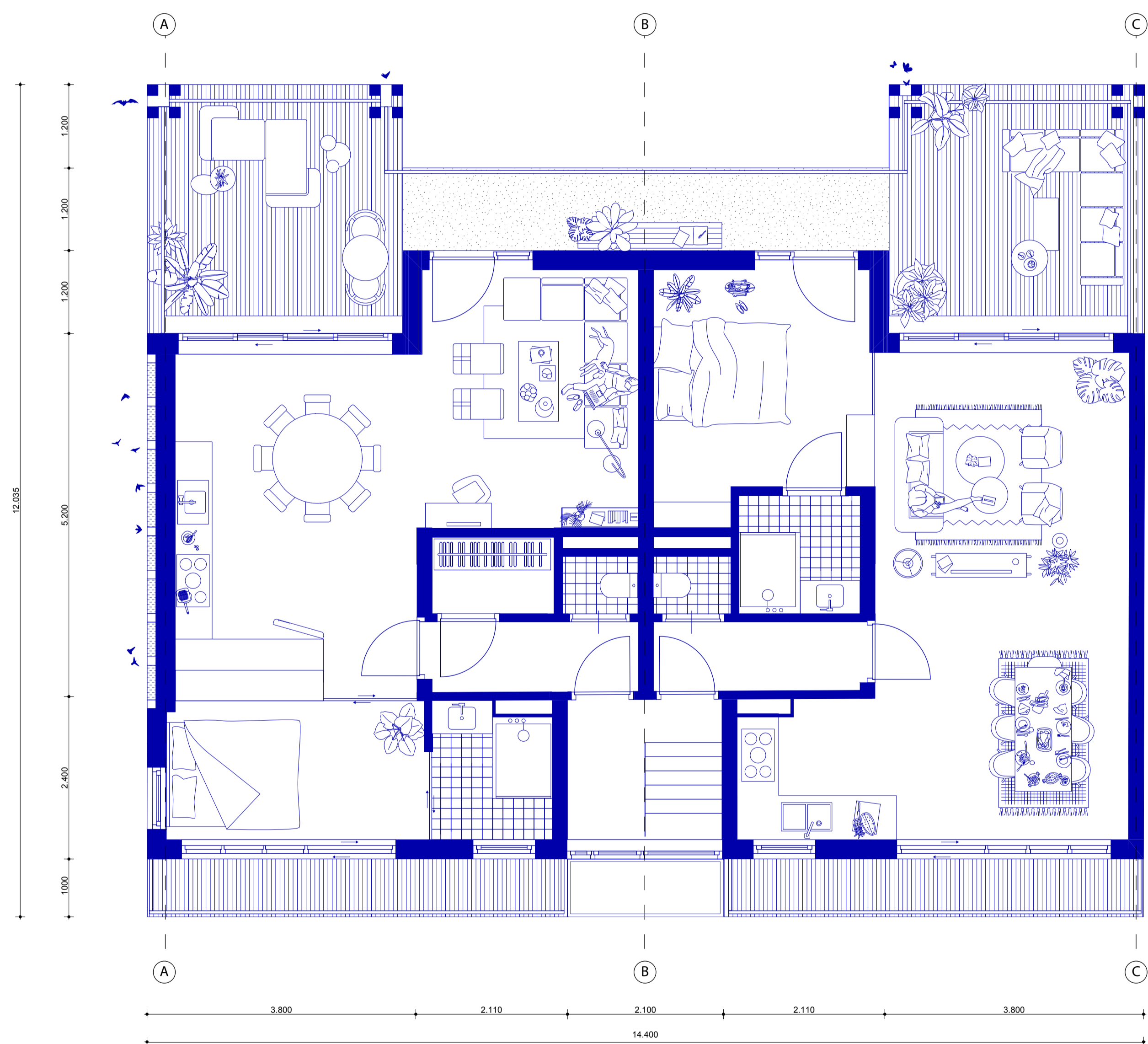

PLATTEGROND OPLOSSING
NIEUWE SITUATIE
SCHAL 1:50

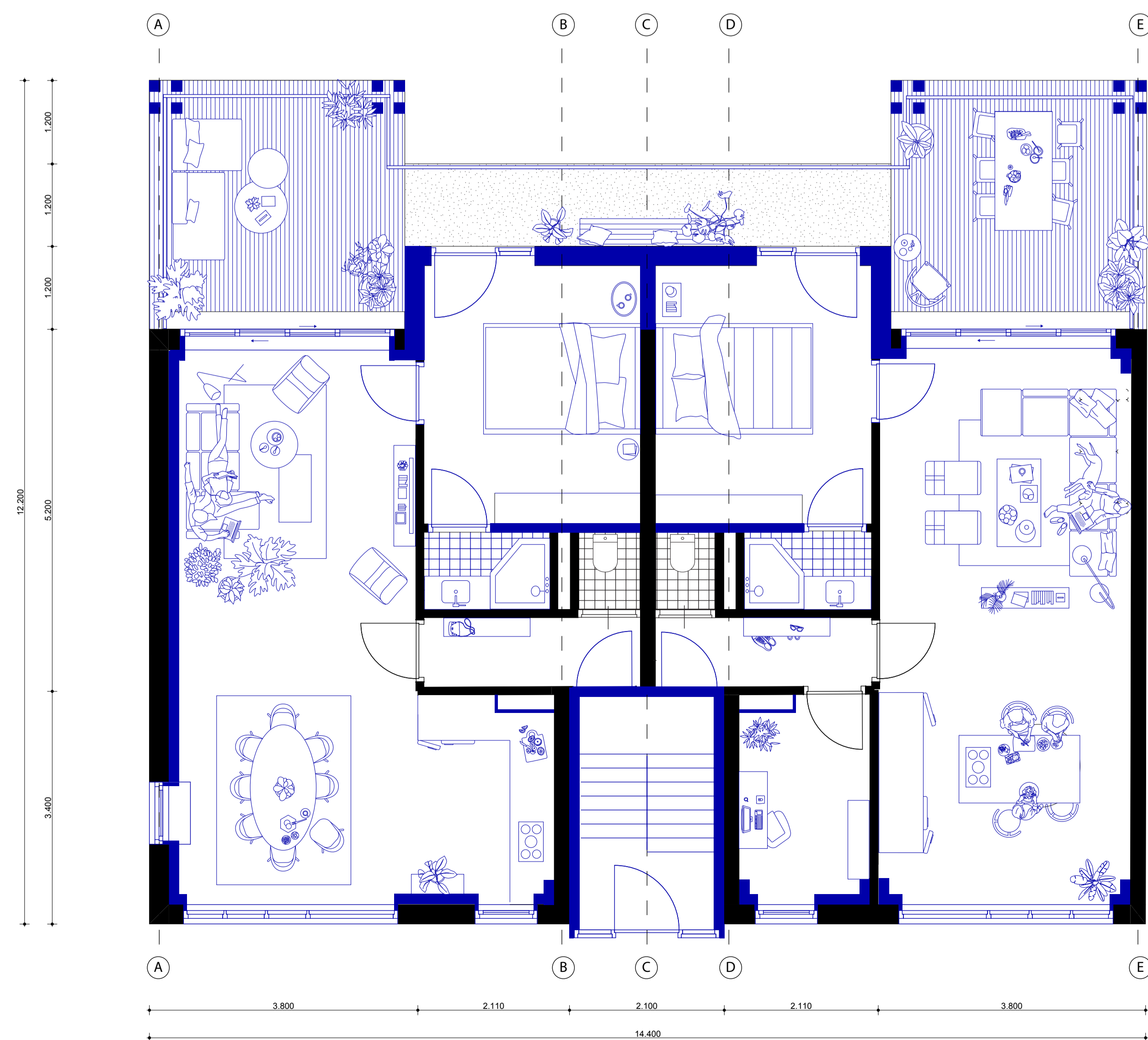

PLATTEGROND BIJ T.M. # VERBODING
NIEUWE SITUATIE
SCHAL 1:50

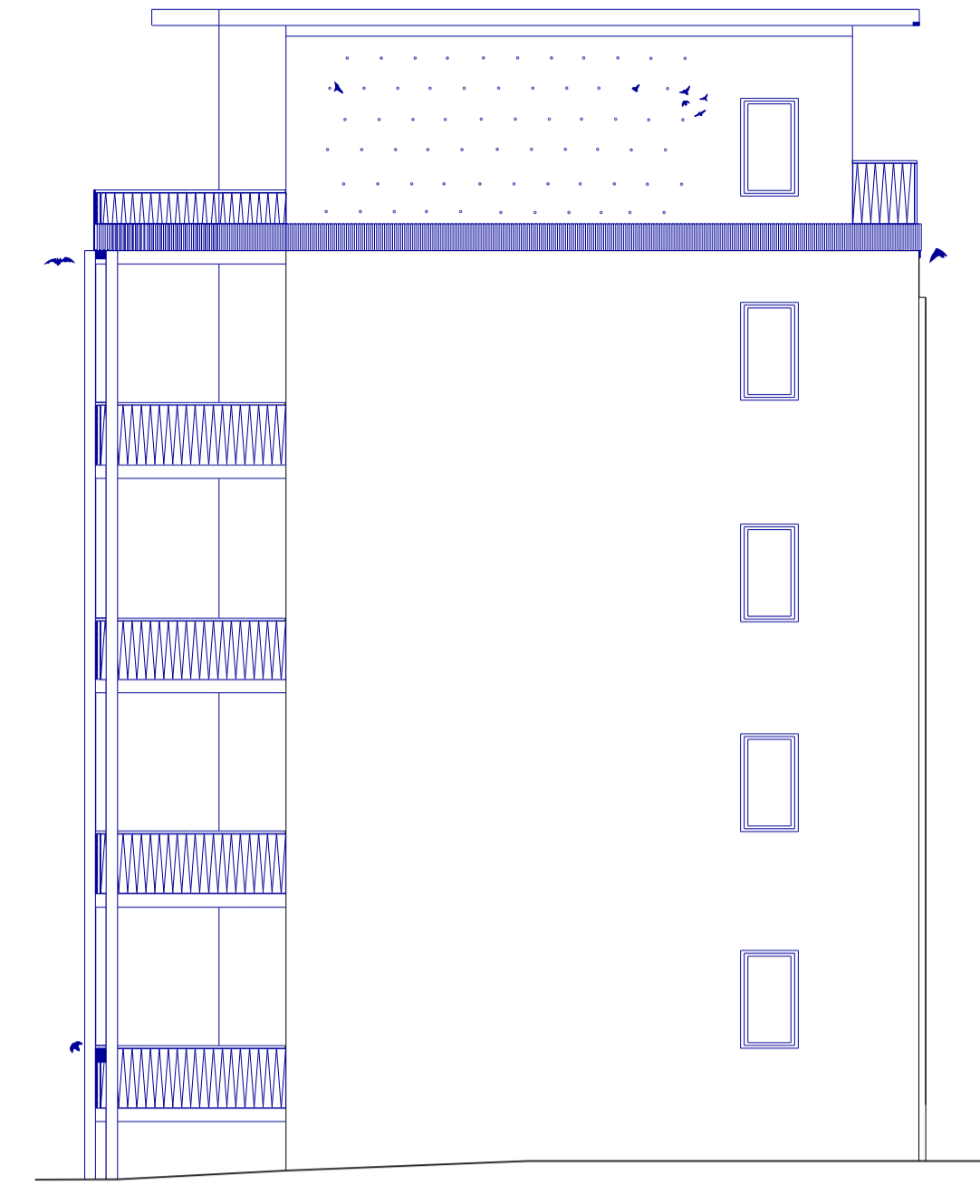

ZUID GEVEL
NIEUWE SITUATIE
SCHAL 1:100

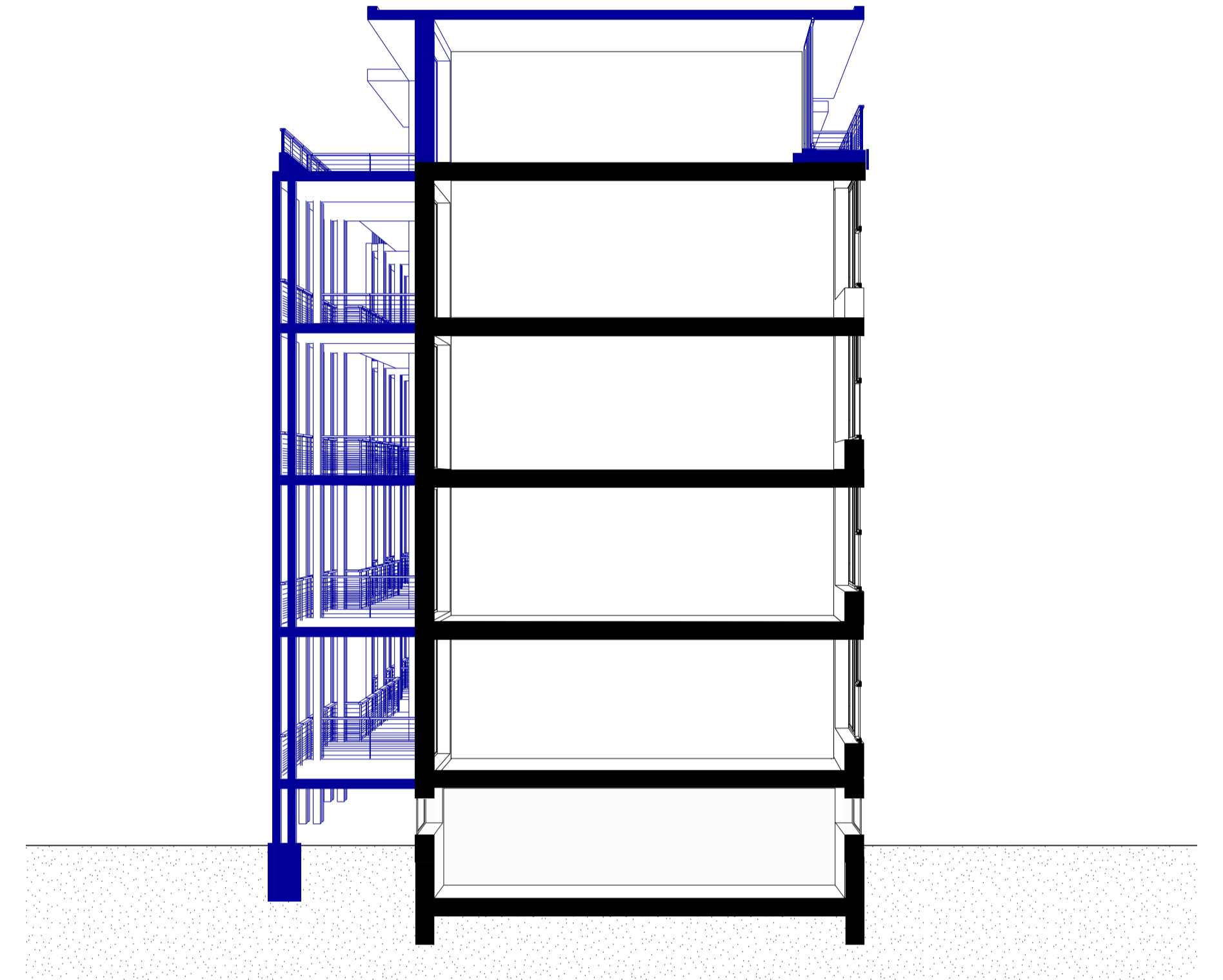

DOORSNED
NIEUWE SITUATIE
SCHAL 1:100

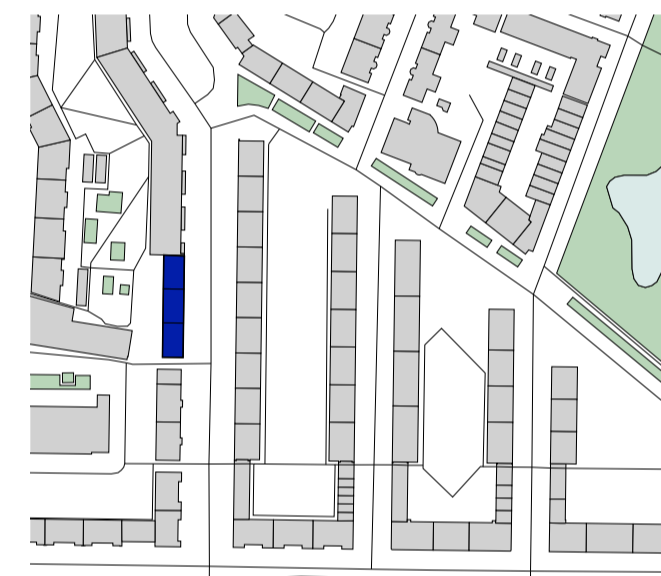

FRTS DE RUYSTRAAT
SITUATIE

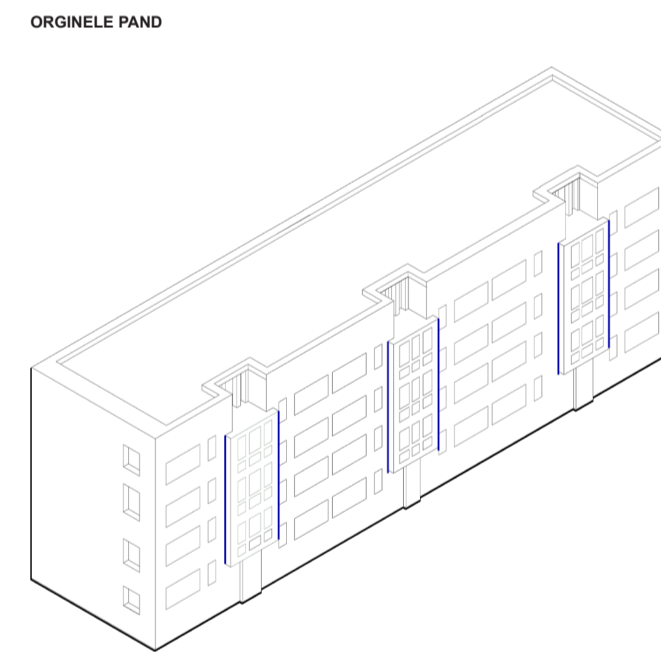

ORIGINELE FASAD

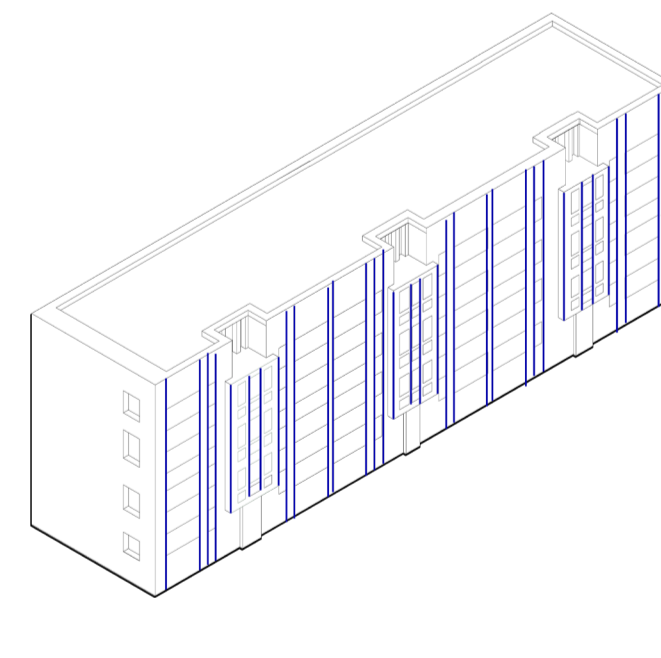

VERTICAAL SNED
- toont de relatie met de omgeving
- toont de relatie met de omgeving

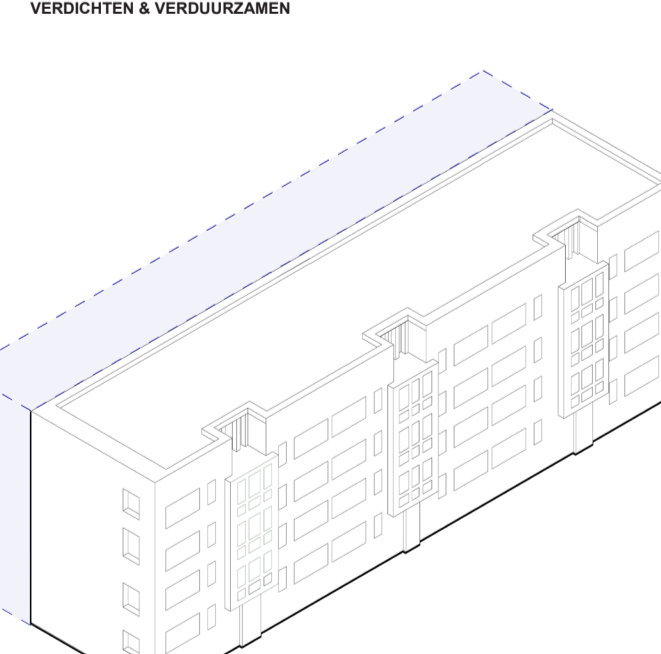

VERBODEN & VERBODEN
- toont de relatie met de omgeving
- toont de relatie met de omgeving

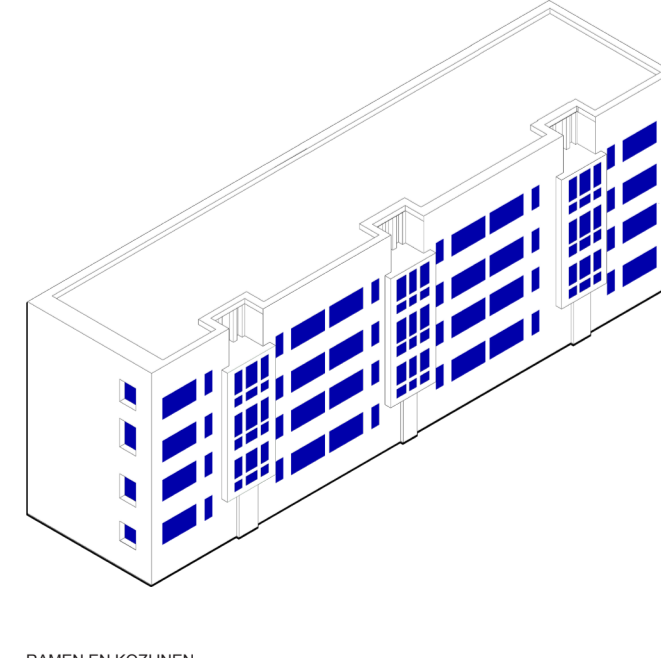

RAMEN EN KOZIJNEN
- toont de relatie met de omgeving
- toont de relatie met de omgeving

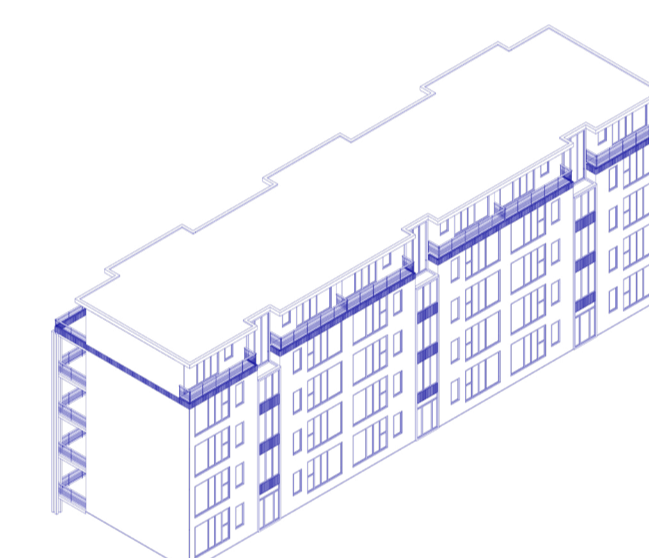

NIEUWE SITUATIE VOOR

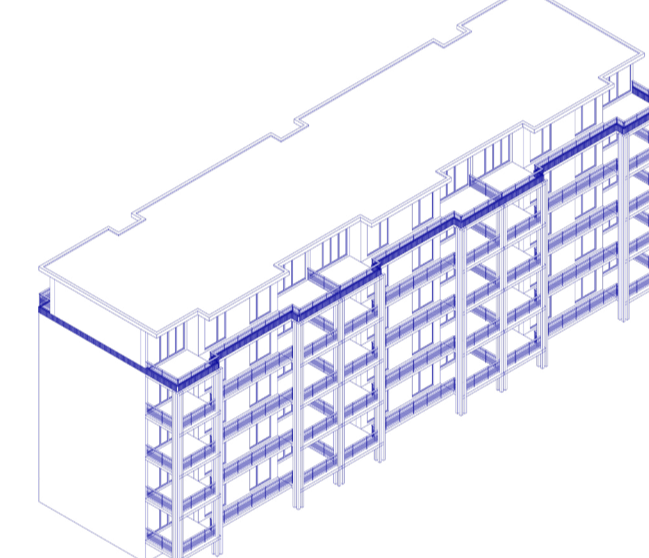

NIEUWE SITUATIE ACHTER

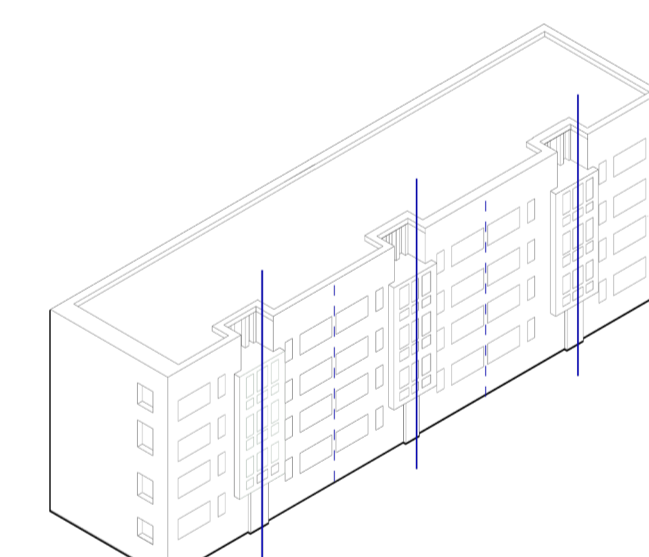

SYMMETRIE + LOGICA VERDELING WONDINGEN
- toont de relatie met de omgeving
- toont de relatie met de omgeving

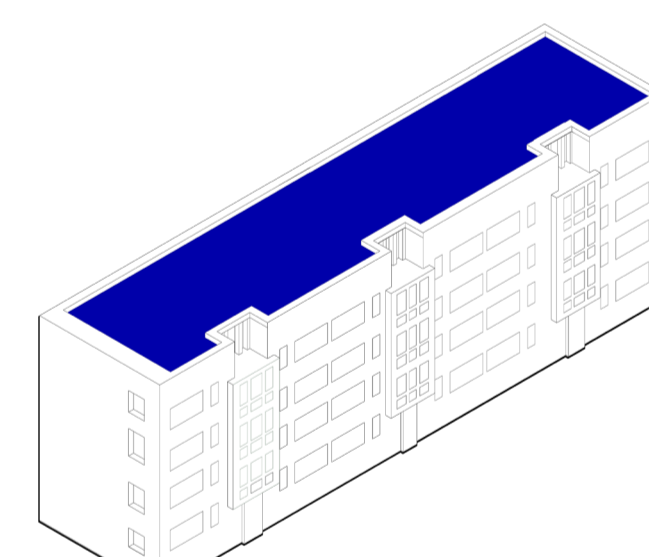

PLATDAK
- toont de relatie met de omgeving
- toont de relatie met de omgeving

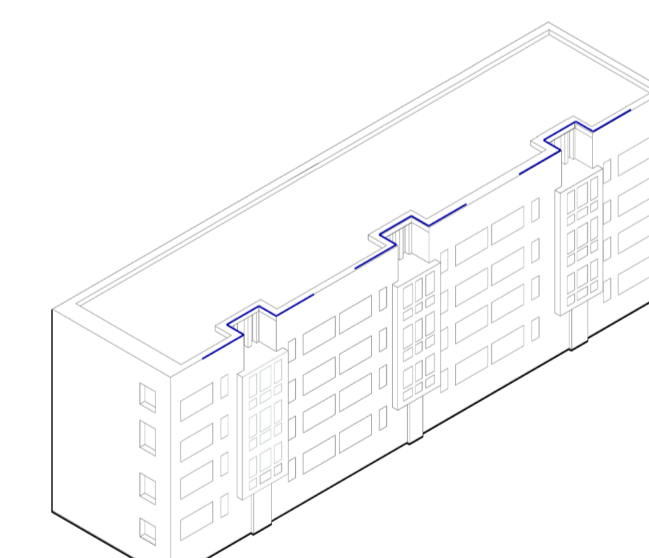

TERUG LUIGENDE HOEK
- toont de relatie met de omgeving
- toont de relatie met de omgeving

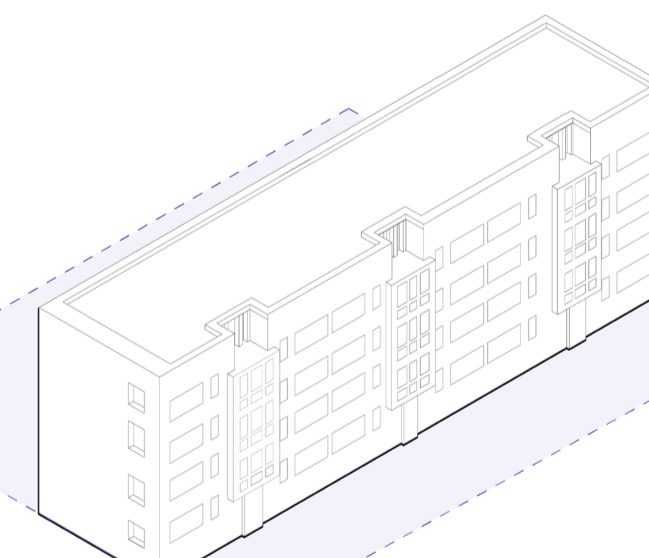

STRAAT - TUINEN - PARK
- toont de relatie met de omgeving
- toont de relatie met de omgeving

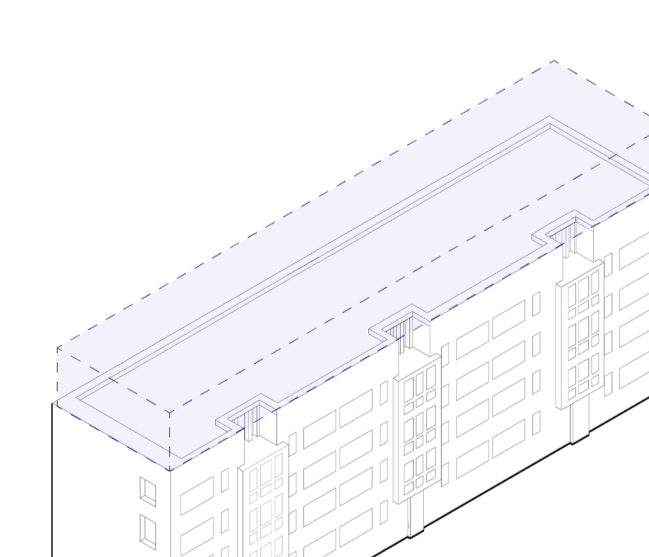

OPLOSSING
- toont de relatie met de omgeving
- toont de relatie met de omgeving

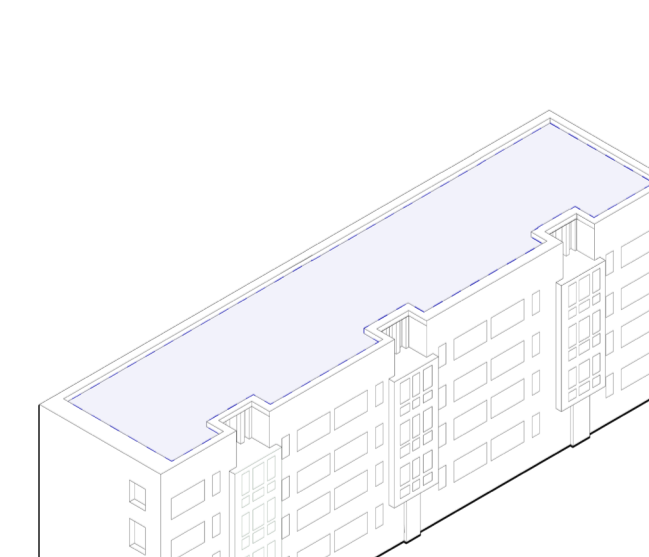

ENERGIE
- toont de relatie met de omgeving
- toont de relatie met de omgeving

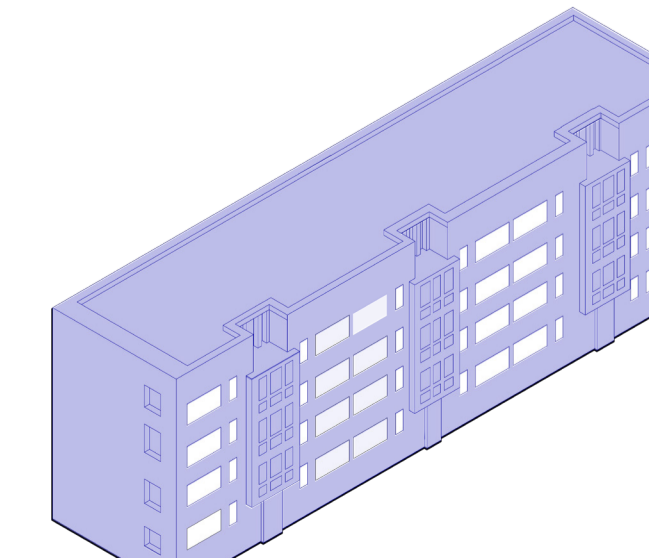

SOUDEN DEEL
- toont de relatie met de omgeving
- toont de relatie met de omgeving

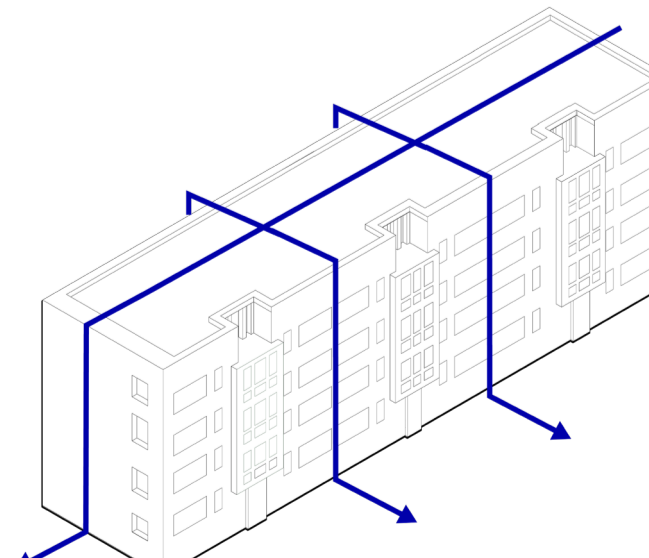

ANNEKELLEN OVER DE WONDINGEN
- toont de relatie met de omgeving
- toont de relatie met de omgeving