

In de drukke en *bruisende hart* van de stad, waar mensen haastig voorbijgaan en auto's constant zoemen. Jij hebt je thuis gevonden tussen de *betonnen gebouwen, stenen straten* en de bloemrijke balkons. Jij mag dan klein zijn in zo'n grote de stad, maar je dagelijkse routine is van *onschatbare waarde* voor de *natuur*. De stad is hectisch, maar jij bent thuis op de plek waar jij je belangrijke rol met trots vervult. Beeld je in dat er een plek bestaat waar de *gevel* er alleen is om jou te *beschermen*?

# Esthétique de la naturalisation

## Esthetiek van de verwildering

Naam: Pien Schiphorst  
 Datum: 15-12-2023  
 Plaats: Heyvaertwijk, Brussel  
 Studio: Ceci n'est pas Bruxelles  
 Perspectief: Bij  
 Exactie locatie: Dauwstraat 14

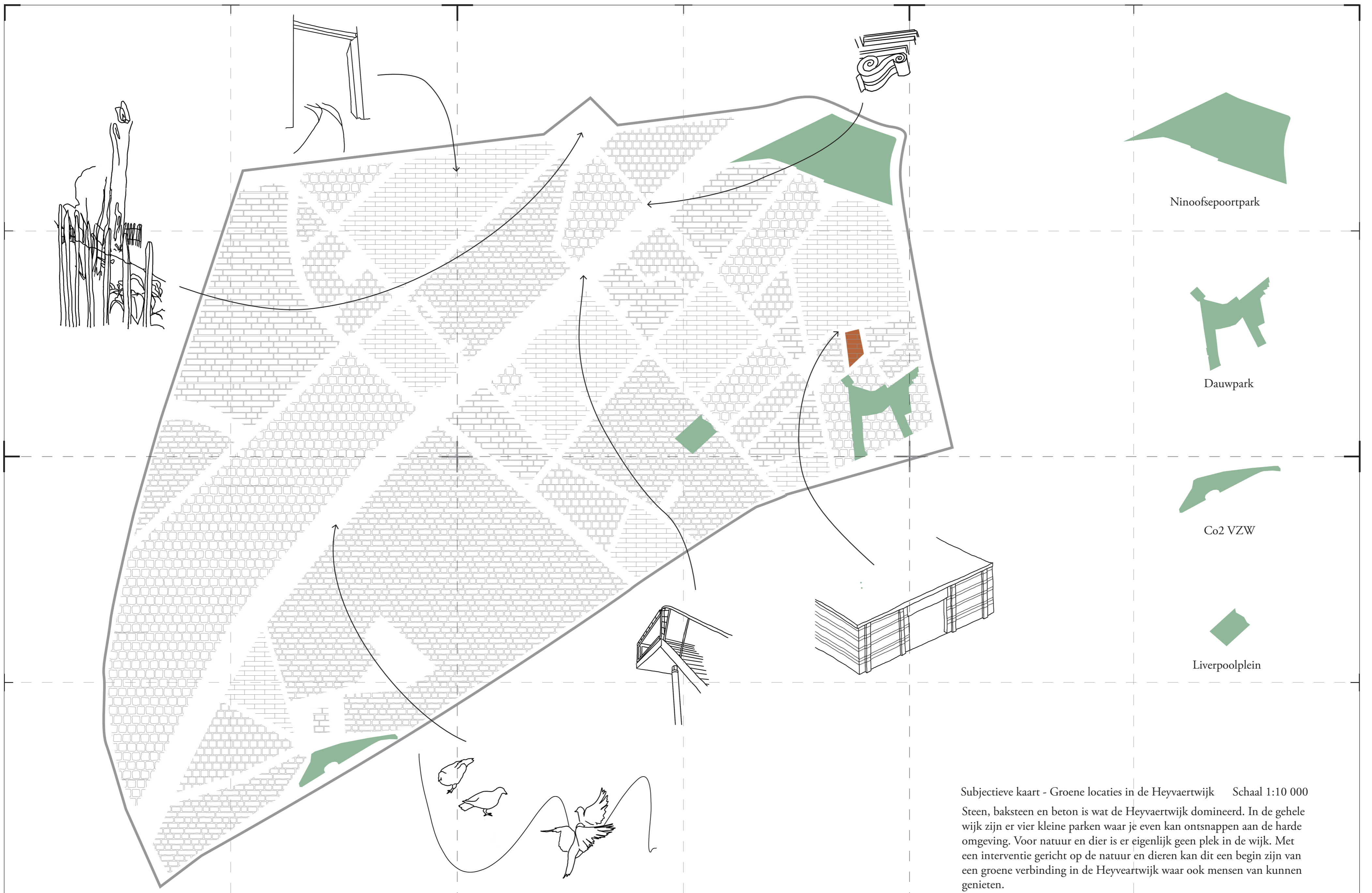
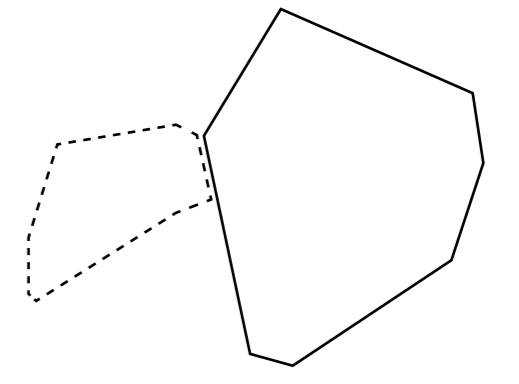

Subjectieve kaart - Groene locaties in de Heyvaertwijk Schaal 1:10 000  
 Steen, baksteen en beton is wat de Heyvaertwijk domineert. In de gehele wijk zijn er vier kleine parken waar je even kan ontsnappen aan de harde omgeving. Voor natuur en dier is er eigenlijk geen plek in de wijk. Met een interventie gericht op de natuur en dieren kan dit een begin zijn van een groene verbinding in de Heyvaertwijk waar ook mensen van kunnen genieten.

Bijen ruiken met hun antennes. Dankzij de beweeglijkheid van de antennes kunnen ze ook ruimtelijk ruiken, waardoor ze kunnen bepalen uit welke richting de geur komt, zodat ze direct op de bloeiende plant af kunnen gaan. Zo ook de weg van de bij in de Heyvaertwijk. Opzoek naar bloemen zodat ze deze kunnen bestuiven en de nectar kunnen verzamelen.

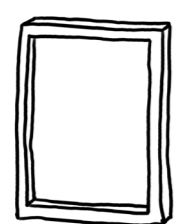
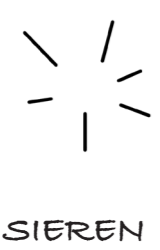
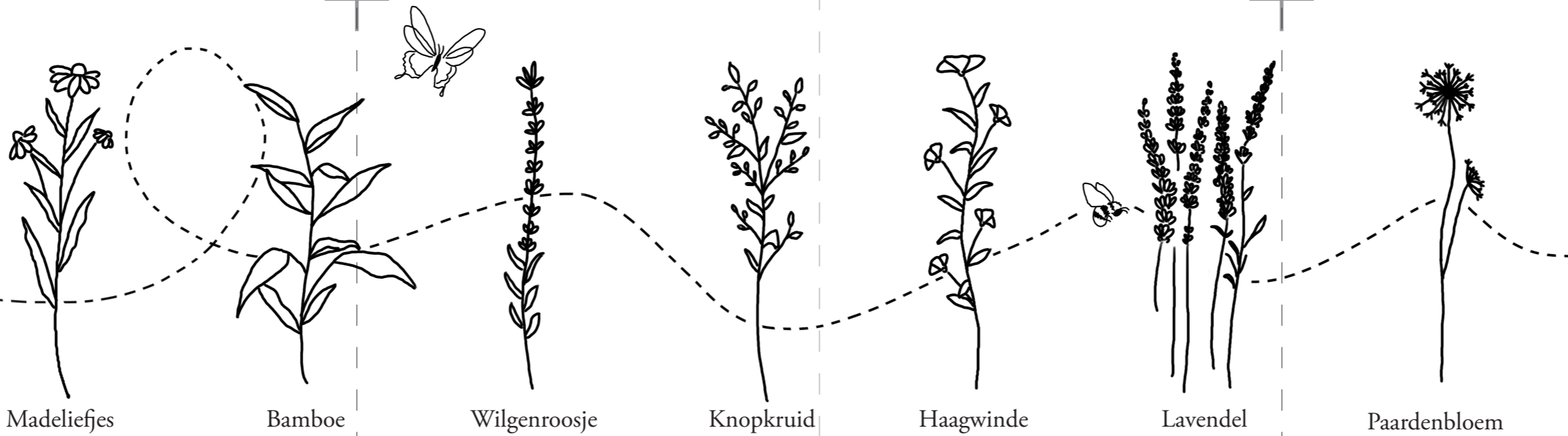

Ontwerp principe

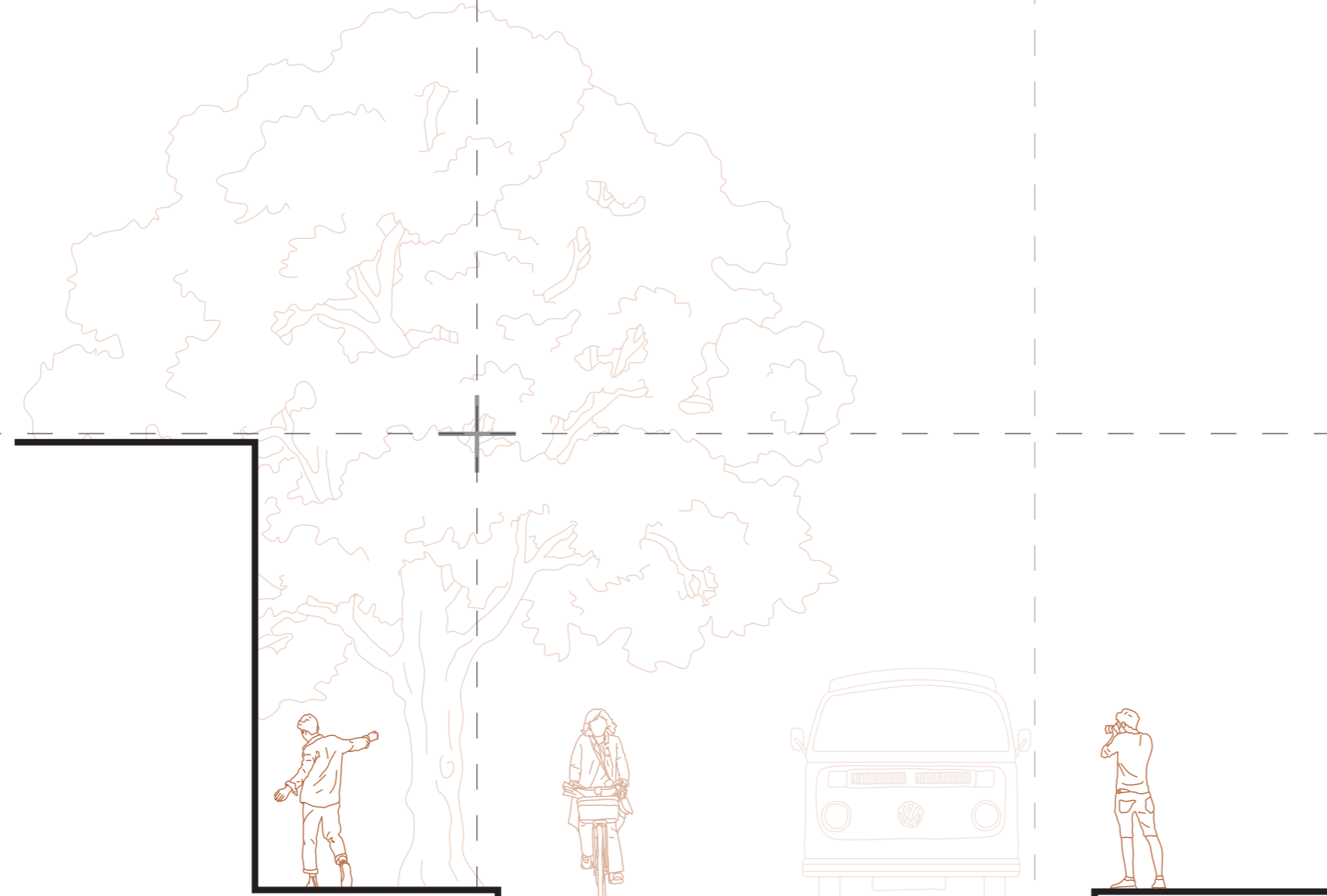

Bestaande toestand

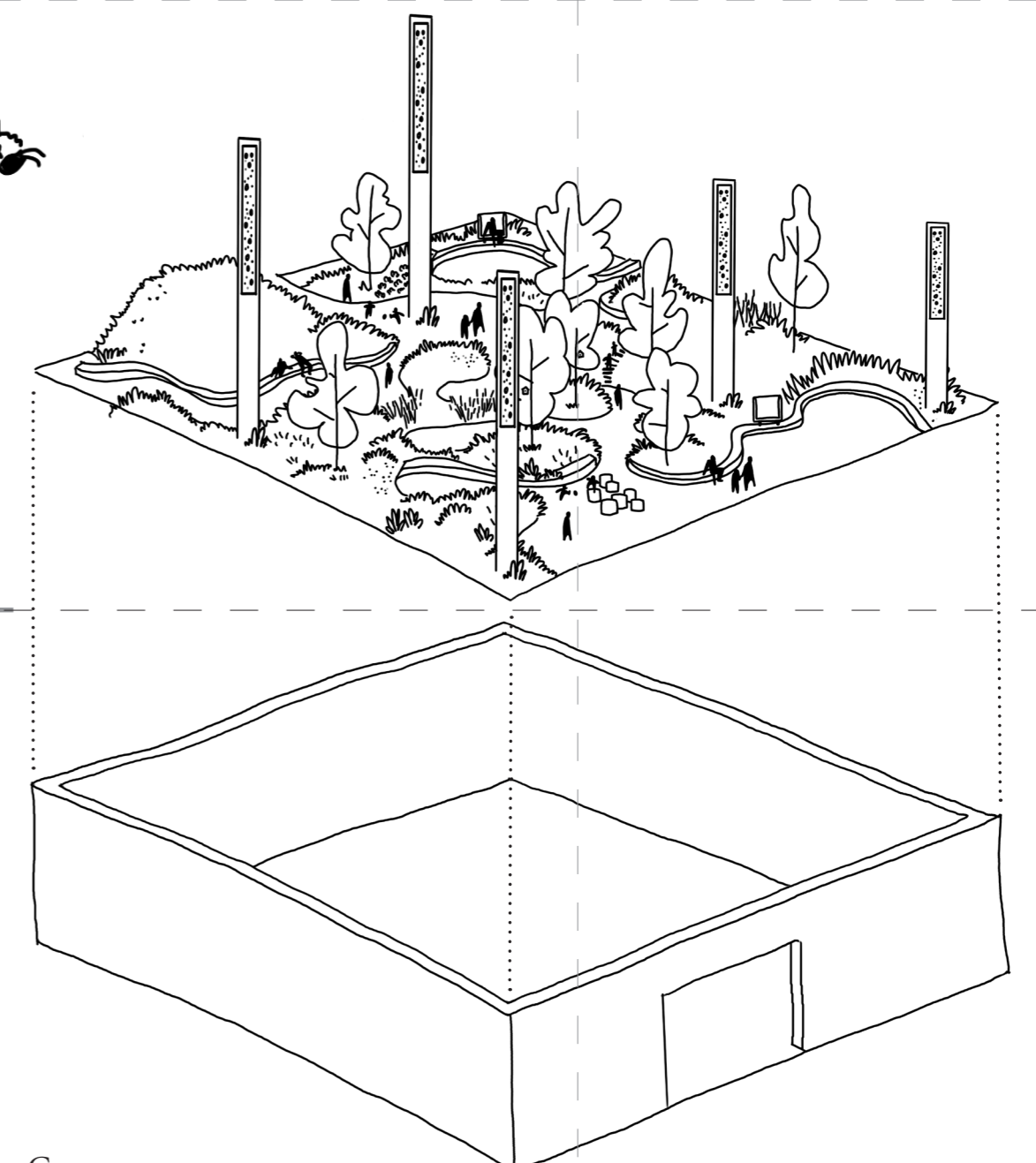

Concept

