



# Recollections

Structuren van het moment

Margot van Bekkum



Recollections - structuren van het moment is een onderzoek naar de invloed van architectuur op onze tijdservaring. Het is een kritisch project waarin ik onze relatie met tijd bevroeg. In een wereld waarin de toekomst steeds schaarser lijkt te worden zouden we meer aandacht kunnen schenken aan de dingen die er zijn of zijn geweest. Het project stelt de vraag wat de invloed van architectuur is op onze tijdservaring. Een exploratie die heeft geleid tot de ontwikkeling van een persoonlijke werkmethodek parallel aan een ruimtelijke ontwerp-opgave.

*Met dank aan mijn commissie voor hun bijdrage aan het project; Bart Hollanders, Willemijn Lofvers, Jacob Voorthuis en Tomas Dirrix. Daarnaast wil ik Wout Krijer en Martijn Feenstra bedanken voor hun feedback.*

*Margot van Bekkum  
RAVB - Januari 2023*

Geachte lezer,

Het proces van mijn afstudeeropgave is niet chronologisch verlopen zoals dit naslagwerk suggereert, maar voor uw gemak is het opgedeeld in vier delen.

Hoogachtend,

Margot van Bekkum

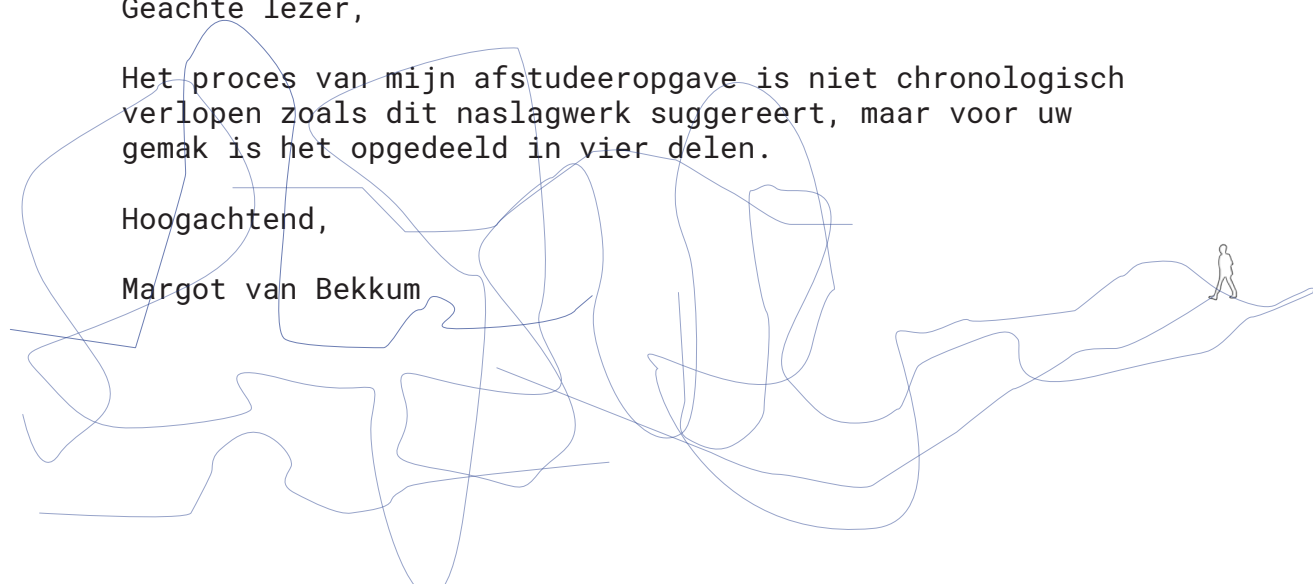

1. Onderzoek naar tijd	p. 07 - 19
2. Aandachtigheid	p. 20 - 27
3. Werkmethodiek Anamnesis	p. 28 - 31
4. The Amazing	p. 32 - 123



# Hoe kan architectuur onze tijdservaring beïnvloeden?

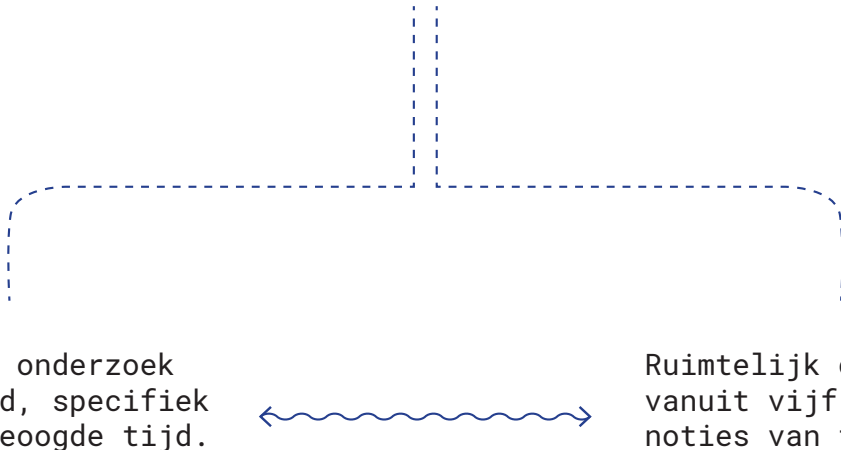

Theoretisch onderzoek  
concept tijd, specifiek  
maken van beoogde tijd.

Ruimtelijk onderzoek  
vanuit vijf ruimtelijke  
noties van tijd.



*Chronos; de vader van Zeus ging over de alledaagse en chronologische tijd.*



*Kairos; De jongste zoon van Zeus. Hij ging over het geschikte moment en de creativiteit.*



**CHRONOS**; de vader van Zeus ging over de alledaagse en chronologische tijd.

Taalkundig verwant aan het begrip voor ruimte (choros). Het Griekse woord voor tijd, chronos, is verwant met choros, ruimte, plaats, en beide komen van **choreoo, plaats maken, zich terugtrekken, wijken**. Hij staat symbool voor de lineair tijd

Tijdens de Renaissance werd hij wijdt verspreid en geïdentificeerd met meetbare kloktijd, het alledaagse wat aanleiding gaf tot de iconografie van Vadertje Tijd die de oogstzeis hanteerde.

**KAIRSOS**; De jongste zoon van Zeus. Hij ging over het geschikte moment en de creativiteit.

Hij ging zowel over de juiste plaats als de juiste tijd. Het woord kairos voert ook terug tot de oorlog. Het betekent eigenlijk de juiste tijd en plaats (op het lichaam) om een tegenstander te raken. Zo betekent het verwante woord 'kairios' o.a. 'dodelijk', hij staat dan voor "dat korte, beslissende ogenblik waarin iemands fortuin kan omslaan".

Afgebeeld met een weegschaal stond hij symbool voor het precaire balans tussen Chronos en Kairos. Kairos wordt vaak naakt en kaal afgebeeld afgezien van een zijn haarlok waaraan je hem vast kunt grijpen als hij je voorbij vliegt.

# Panta rhei 'alles stroomt'

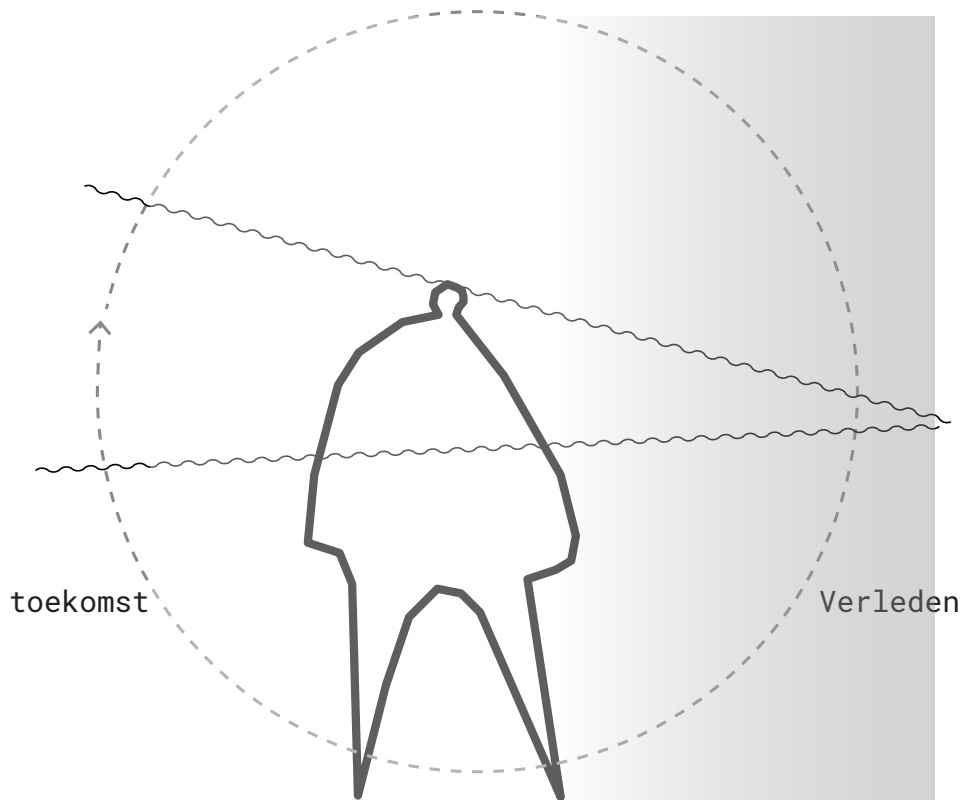

De filosoof Heraclitus<sup>1</sup> stelde dat tijd door ons heen beweegt als een rivier; we staan met ons rug naar de toekomst gekeerd en zien slechts het verleden. Evenementen zijn van een terugkerende aard, door het verleden te begrijpen kan er een beeld van de toekomst worden gemaakt.

## **noties van tijd**

*Dit zijn manifestatie van tijd in de architectuur, ruimtes die een onderbreking bieden van de dagelijkse ritme. Om een beter idee te krijgen wat voor ruimtes deze tijdservaring teweeg kunnen brengen.*

## **afstand**

*Afstand en de ervaring van tijd zijn nauw met elkaar verbonden. In de landschapsarchitectuur is tijd een factor waar rekening mee moet worden gehouden. Dit is terug te vinden in de groei van de planten, de seizoenen en transformatie. Bijvoorbeeld in de Italiaanse tuinen, waarbij de tuin steeds gecultiveerde wordt richting het paleis.*

## **cyclisch**

*Architectuur die reageert op een cyclische tijd, deze voelbaar maakt. Dit heeft vaak verband met de het planetaire stelsel, de zon en de maan, getijden, dag en nacht. Hierdoor is het verbonden met een meer natuurlijke tijd*

## **temporaal**

*Tijdelijke architectuur, een evenement of ritueel. Deze werken vervreemdend door het temporale karakter, uit plaats binnen de bestaande structuren. Ook het eerder genoemde MA-space valt hieronder, waarbij ruimtes een temporale toestand kunnen innemen en weer getransformeerd worden naar een nieuwe toestand.*

## **palimpsest**

*Een palimpsest is een hergebruikt stuk perkament, omdat het zeer kostbaar was werd de bovenste laag er vanaf geschraapt zodat het perkament opnieuw beschreven kon worden. De (tijds)lagen blijven zichtbaar op het papier. Dit komt ook voort in de architectuur waar meerdere architectuurstijlen, gebruiken of materialen zichtbaar zijn. Ook kan dit ingezet worden als ontwerp methode waarbij steeds nieuwe elementen worden toegevoegd aan het geheel.*

## **oneindig**

*Een gebeurtenis die bevroren wordt in ruimtelijke vorm, zoals een monument of een verhaal wat vertaald wordt in ruimte en atmosfeer. Onder deze notie valt ook de ervaring van tijdloosheid een groot thema binnen sacrale architectuur en architecten als Louis Kahn of Peter Zumthor*

# Tijd

opeenvolging van ogenblikken

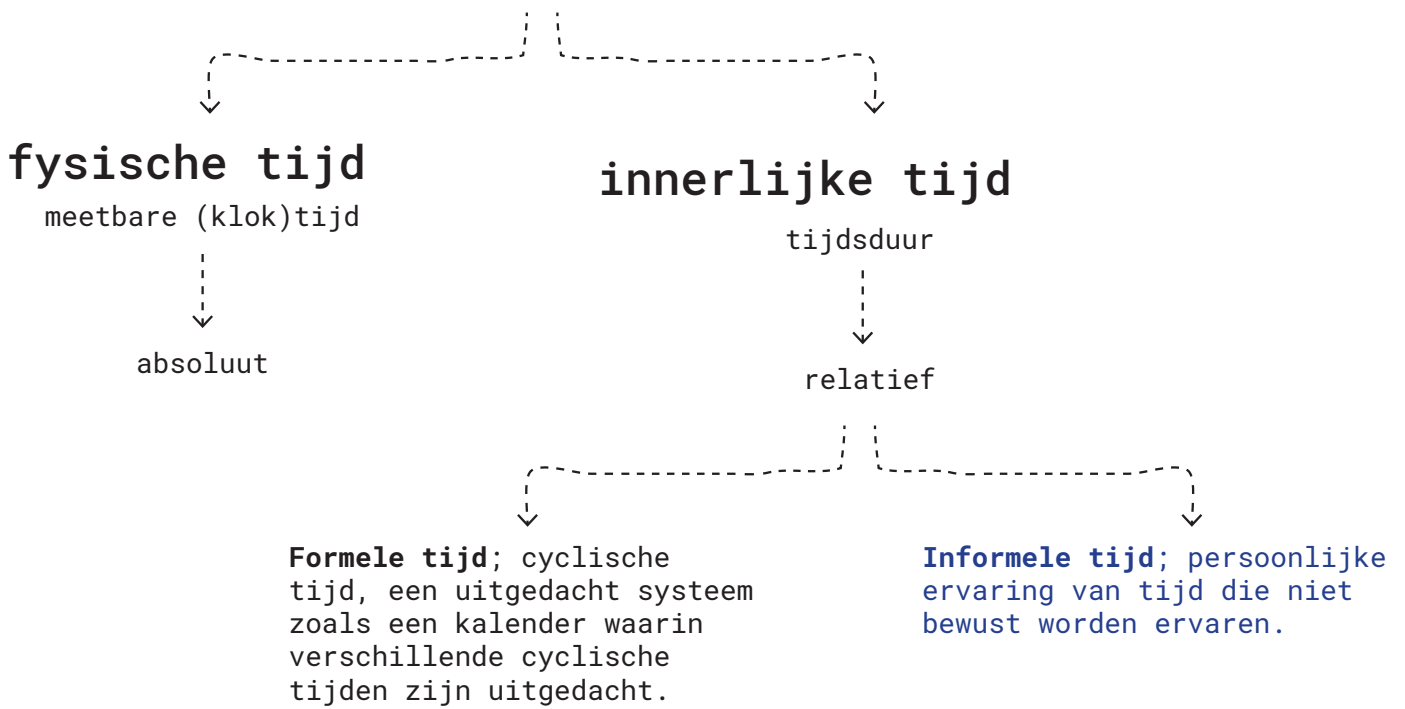

## Femenologie<sup>2</sup>

De ervaring van ruimte is hierbij belangrijk, de filosofische studie hiervan wordt binnen de architectuur ook wel fenomenologie<sup>1</sup> genoemd. Hierbij wordt de ruimte benaderd vanuit atmosfeer, beleving en emoties.



Villa Medici, Florenence  
Michelozzo Michelozzi  
1458 n.Chr

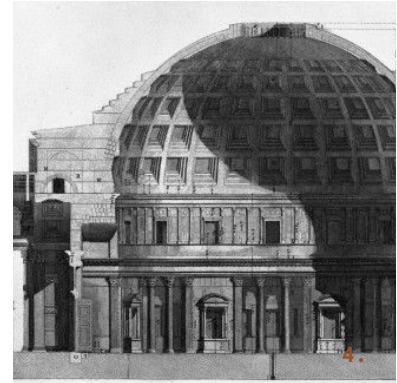

Pantheon Agrippa, Rome  
Marcus Agrippa/ Hadrianus  
113-125 n.Chr



Theatro del Mundo, Venetië  
Aldo Rossi,  
1980



Victems, Berlin  
John Hedjuk  
1986



Kolumba, Keulen  
Petr Zuhmthor  
2007

<sup>2</sup> "Fenomenologie is een benadering in de filosofie die is opgekomen op de grens van de 19de en 20ste eeuw en als doel heeft het bestuderen en beschrijven van de werkelijkheid zoals ze verschijnt in de concrete ervaring[...] Het woord 'fenomenologie' is ouder, maar krijgt pas aan het eind van de 19de eeuw bij Franz Brentano een betekenis die de eerste adem blaast in wat wij tegenwoordig fenomenologie noemen. Brentano presenteert een systematische psychologie die de basis moet vormen van de wetenschap van de ziel en die de aandacht verlegt van de inhouden naar de activiteiten van de geest' Ciano Aydin (red.) "De vele gezichten van de fenomenologie", Klement/Pelckmans 2007 (p.7)

# noties van tijd

## project

## verschijning

hoe het eruit ziet - eigenschappen

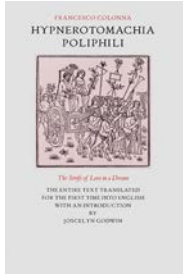

### AFTSTAND

Afstand en de ervaring van tijd zijn nauw met elkaar verbonden. In de landschaps architectuur is tijd een factor waar rekening mee moet worden gehouden. Dit is terug te vinden in de groei van de planten, de seizoenen en transformatie. Bijvoorbeeld in de Italiaanse tuinen, waarbij de tuin steeds gecultiveerde wordt richting het paleis.

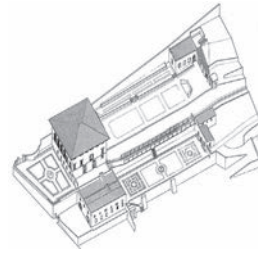

Villa Medici  
Florence



### CYCLISCH

Architectuur die reageert op een cyclische tijd, deze voelbaar maakt. Dit heeft vaak verband met de het planetaire stelsel, de zon en de maan, getijden, dag en nacht. Hierdoor is het verbonden met een meer natuurlijke tijd.



Pantheon van Agrippa  
Rome



Time collapse  
Pantheon. Whi  
architectural  
are meant to  
the civilizati  
over nature,  
maintains a d  
to it, to the  
elements of 1

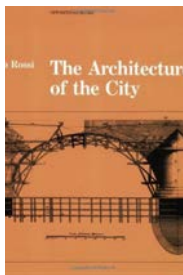

### TEMPORAAL

Tijdelijke architectuur, een evenement of ritueel. Deze werken vervreemden door het temporale karakter, uit plaats binnen de bestaande structuren. Ook het eerder genoemde MA-space valt hieronder, waarbij ruimtes een temporale toestand kunnen innemen en weer getransformeerd worden naar een nieuwe toestand.

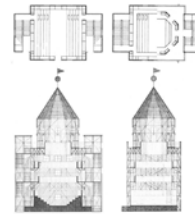

Theatro del Mondo  
Aldo Rossi

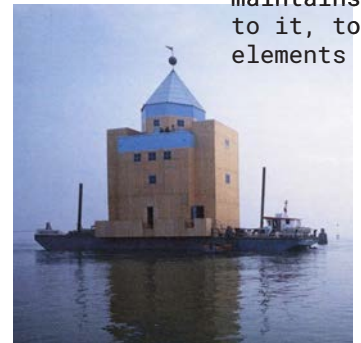

### PALIMPSET <sup>3</sup>

Een palimpsest is een hergebruikt stuk perkament, omdat het zeer kostbaar was werd de bovenste laag er vanaf geschraapt zodat het perkament opnieuw beschreven kon worden. De (tijds)lagen blijven zichtbaar op het papier. Dit komt ook voort in de architectuur waar meerdere architectuurstijlen, gebruiken of materialen zichtbaar zijn. Ook kan dit ingezet worden als ontwerpmethode waarbij steeds nieuwe elementen worden toegevoegd aan het geheel.



Victims  
John Hedjuk

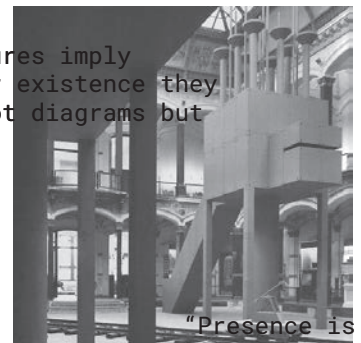

"erasures imply former existence they are not diagrams but ghost"

"Presence is like flow of history, [a] sudden it is not future."



### ONEINDIG

Een gebeurtenis die bevroren wordt in ruimtelijke vorm, zoals een monument of een verhaal wat vertaald wordt in ruimte en atmosfeer. Onder deze notie valt ook de ervaring van tijdloosheid een groot thema binnen sacrale architectuur en architecten als Louis Kahn of Peter Zumthor

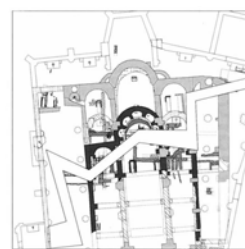

kolumba  
Peter Zumthor



# geschiedenis

het is ontstaan en de ontwikkeling



# kenmerken

ruimtelijke opbouw en elementen



Typisch voor de tuincultuur in deze periode zijn: Alle paden zijn gelijkwaardig aan elkaar, er is geen hoofdas; Vierzijdige symmetrie met vierkante perken; Er is geen direct verband met het gebouw; Het plaatsen van beelden in het centrum van de perken; Zowel hoog als laag strak geschoren hagen.

# context

de relatie met de plek



# elementen

zie catalogus ruimtelijke tijd- principes en elementen

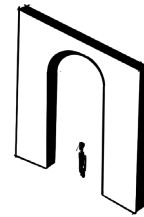

poort

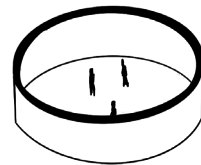

Ronde ruimtes



podium

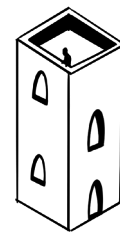

toren

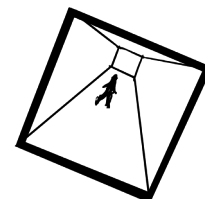

verticaal

...inside the  
...le most Roman  
...achievements  
...communicate  
...ion's mastery  
...the Pantheon  
...eep connection  
...essential  
...ight and sky."

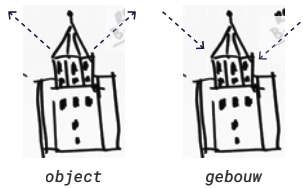

"like an eclipse the present of one time takes the form of a shadow in another time. Each victim is inhabiting both worlds at the same time"

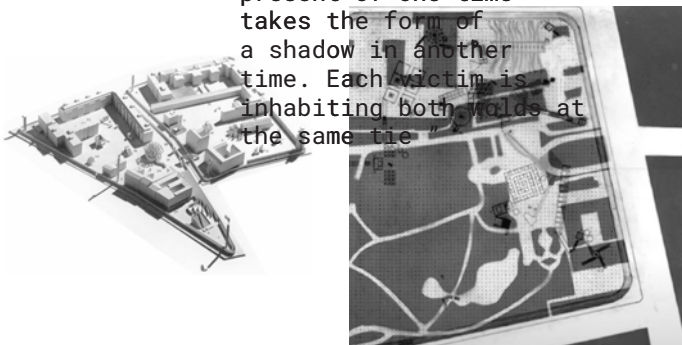

...a gap in the  
...where all of  
...not past and

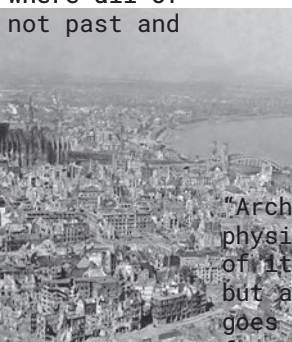

"Architecture has its own realm. It has a special physical relationship with life. I do not think of it primarily as either a message or a symbol, but as a envelope and background for life which goes on in and around it. A sensitive container for the rhythm of footsteps on the floor, for the concentration of work, for the silence of sleep."



**Attention is the rarest and purest form of generosity <sup>4</sup>**

SIMONE WEILL

tijd - theoretisch onderzoek

Tijd is iets wat we niet kunnen vatten, we doen ons best om het te structureren en beschrijven maar tijd is vooral iets wat wordt ervaren. Tijd en plek zijn relationeel want iedere ruimte of positie is ver, dichtbij, voor of na iets anders. Vaak zijn we niet echt bewust van de omgeving waarin we ons bevinden - alsof ze sluimerend op ons wacht tot

het onze aandacht weet te grijpen - in dat moment wordt je in het nu getrokken. Het nu is van een korte duur, een tijdsspanne waarin we voelen dat toekomst en verleden bij elkaar komen en we het verstrijken van de tijd beleven. Deze momenten zitten overal verstopt en kunnen van grote- en kleine aard zijn.



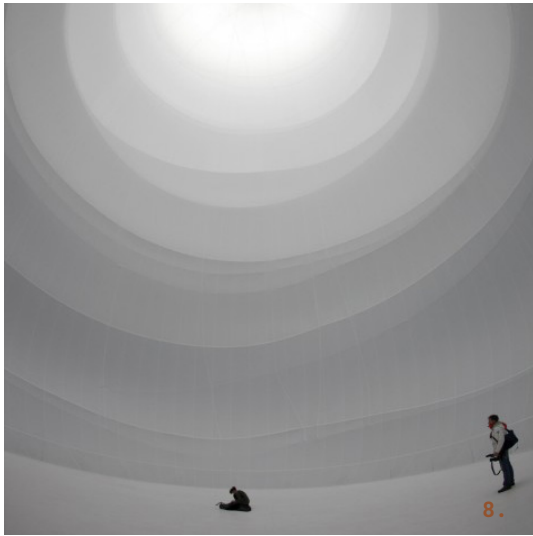

**(On)eindig 1). (zonder) een einde; = begrensd.**

*De ervaring van (on)eindigheid kan gelden voor zowel tijd als een ruimte. Een plek kan inspelen op het tijdsbesef van onze eigen sterfelijkheid, geestelijke begrenzing of verruiming. Dit is vaak te ervaren in Spirituele en sacrale architectuur.*

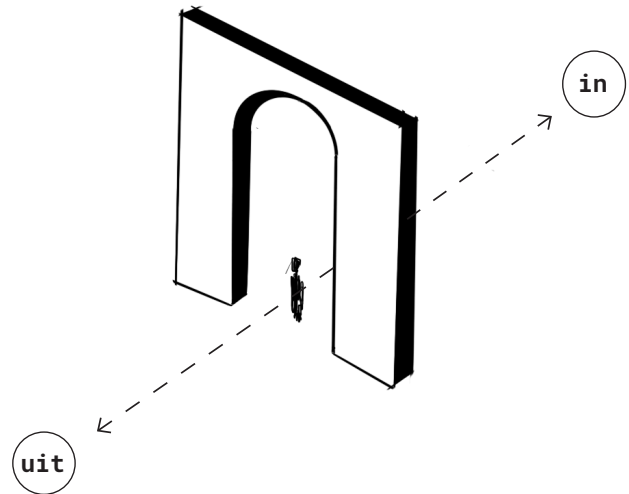

**Poort 1) Afsluitbare doorgang in een muur.**

*Een poort is een ruimtelijke markering van een overgang, het is zowel een begin en einde van een plek. Daarmee verkondigt het de overgang naar een andere tijds-ervaring van de plek die men betreedt.*

Uit de onderzoeks-matrix zijn principes en elementen voortgekomen, deze zijn verder omschreven in een catalogus. Een visuele opsomming, verzameling van objecten of elementen die vergelijkbaar zijn.

In het eerste gedeelte worden de ruimtelijke tijd-principes toegelicht. Abstracte noties van kairotische tijd die later in het ontwerpproces toegepast kunnen worden. Per principe wordt beschreven hoe de ruimtelijke kenmerken invloed hebben op tijdsbeleving.

In het tweede gedeelte worden de elementen toegelicht; ruimtelijke archetypes<sup>1</sup> die meerdere verschijningsvormen kunnen aannemen en invloed hebben op de tijdsbeleving.

Dit document is niet bedoeld als een af geheel, maar kan over de tijd veranderen en aangevuld worden. Deze inventarisatie is opgesteld ter ondersteuning van het latere ontwerpproces en te vinden als bijlage. (zie bijlages)

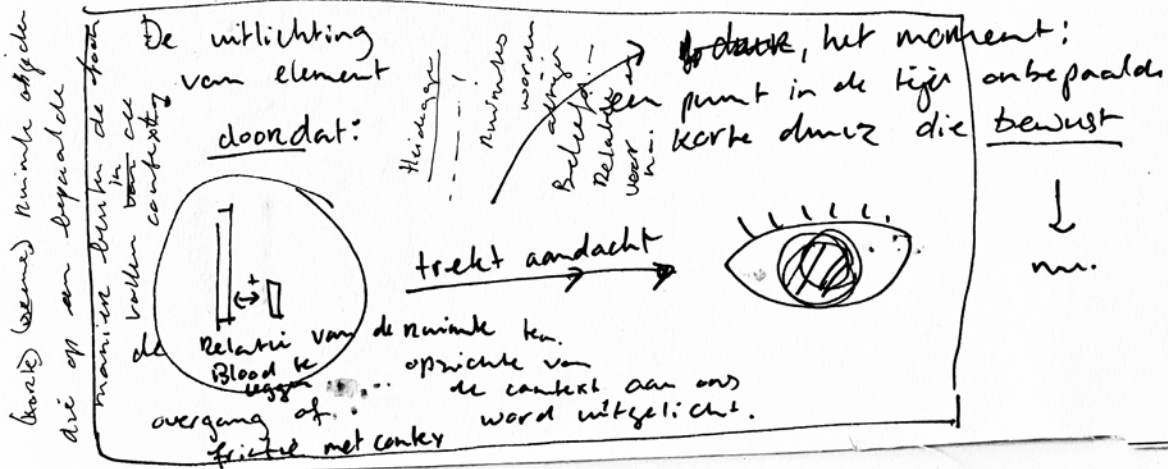

## het moment

We kunnen momenten ook intentioneel ontwerpen door het uitlichten en in scene plaatsen van condities en relaties. Aandacht wordt immers gevangen door elementen die uit de toon vallen, tegenpolen die samenkomen, in elkaar overgaan of botsen. Het zijn de plekken waar het schuurt die het sterkst ervaren worden en daarmee in herinnering worden geplaatst.



De relaties die de elementen aangaan met de directe context hebben enorm veel invloed op de aard van het element en daarmee de ervaring. Bijvoorbeeld een Stadspoort heeft een compleet andere invloed op onze tijdservaring dan een Japanse tori-gate. Deze omschrijvingen zijn vast gelegd in een catalogus. "ruimtelijke tijd-principes en elementen. (zie bijlage)



# Aandachtigheid

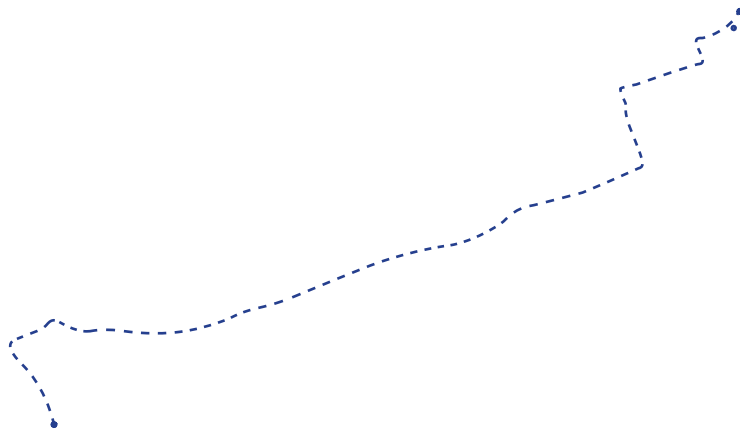

Ruimtelijk onderzoek  
vanuit vijf ruimtelijke  
noties van tijd.

## Wandeling

*Mathenesserdijk (huis) - Delfsestraat (werk)*

Elke week dezelfde wandeling maken, wat trekt mijn aandacht? Door de herhaling van de route komen steeds nieuwe momenten naar voren.

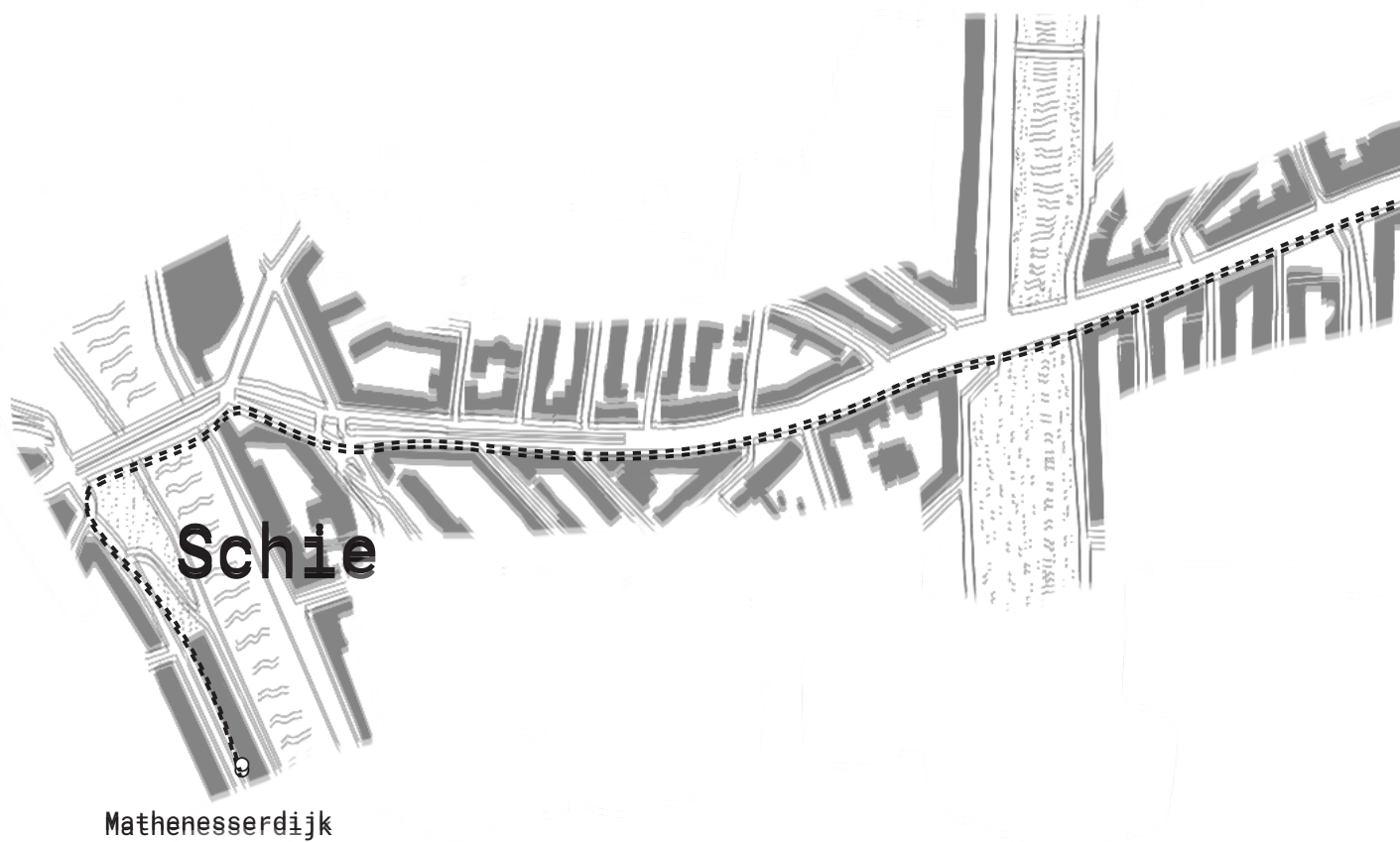

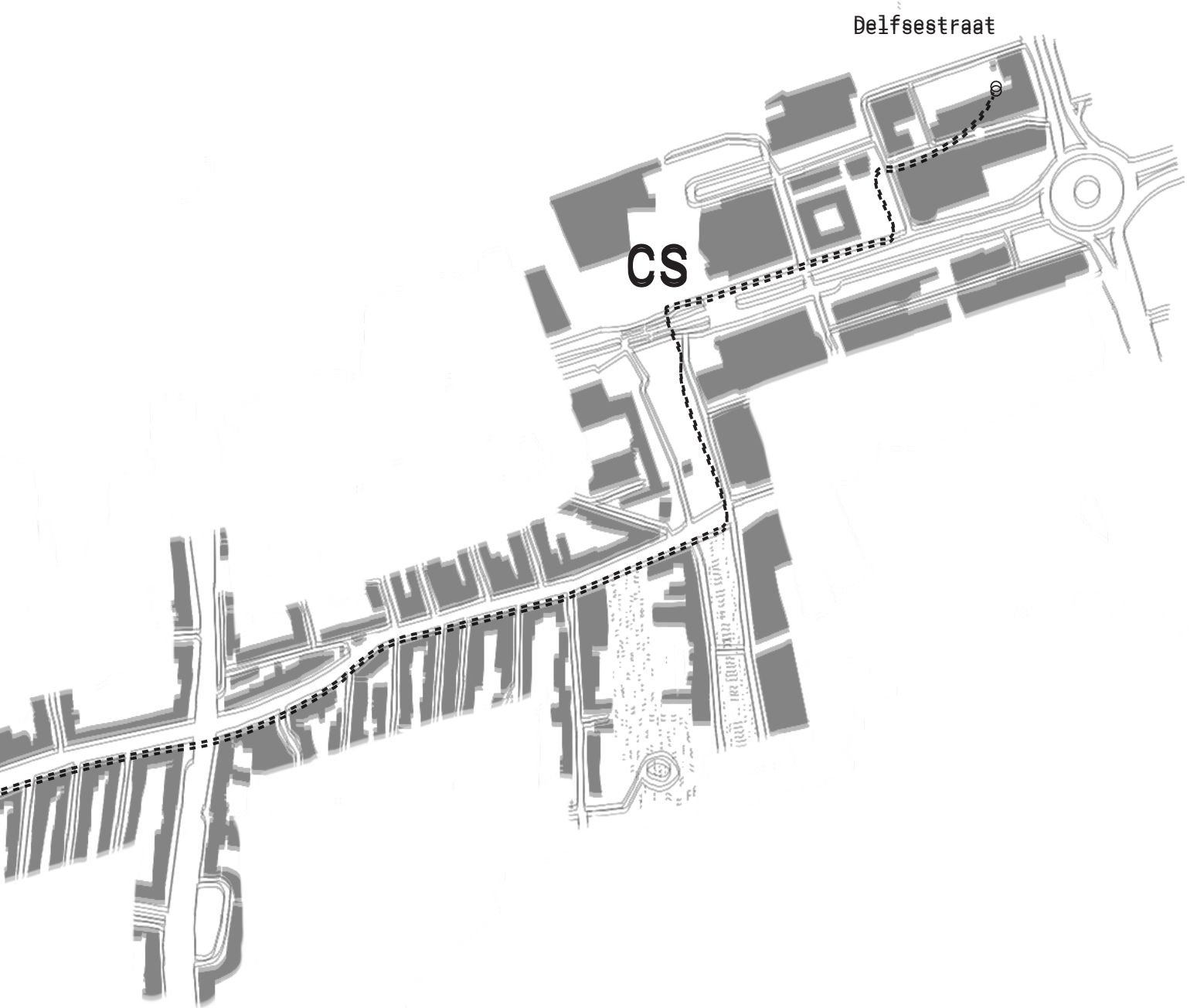

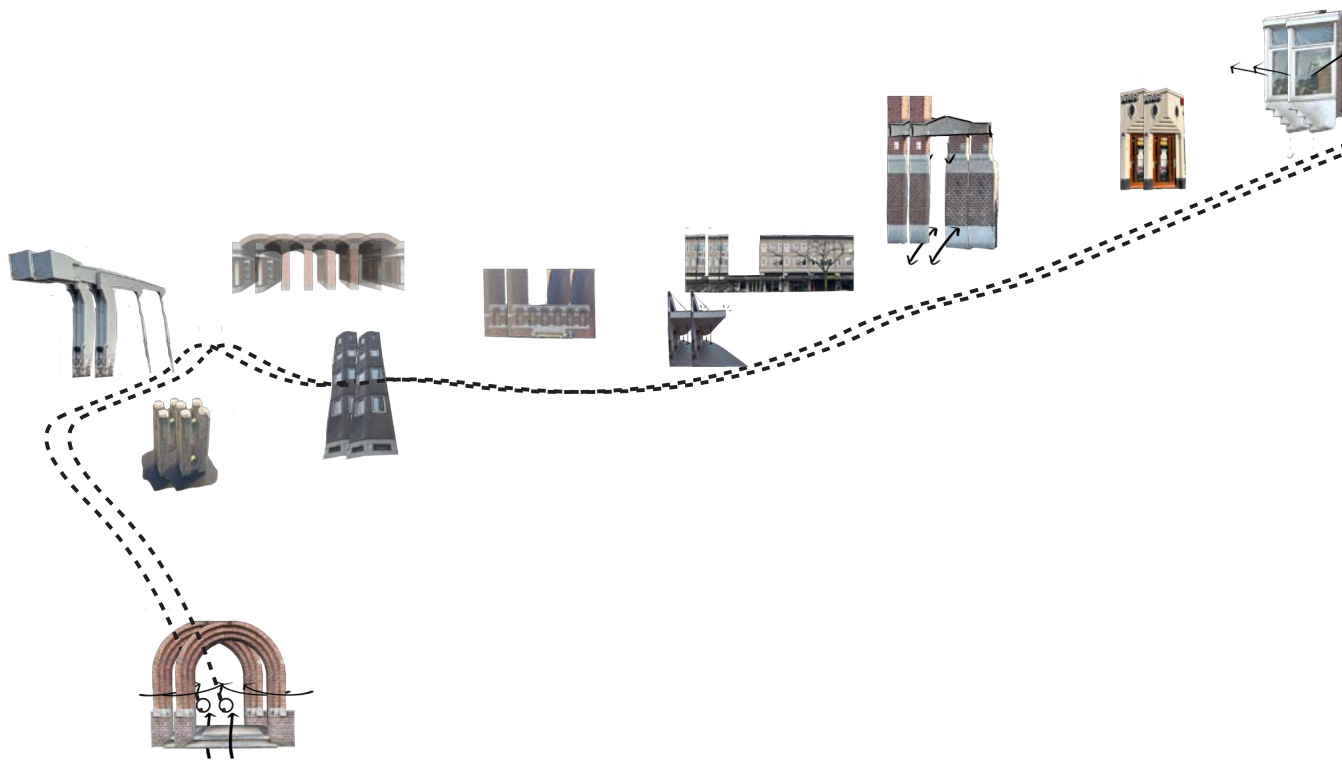



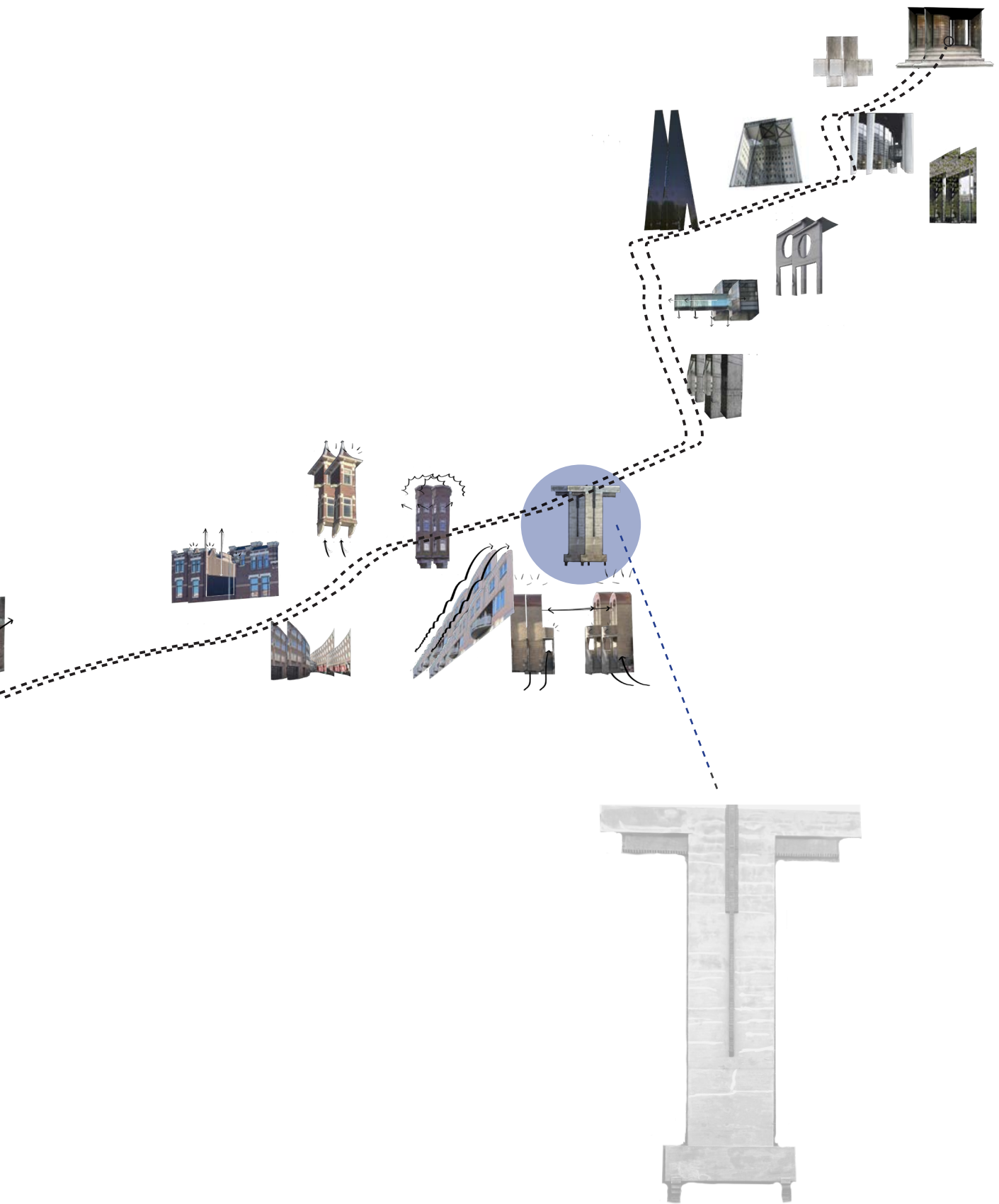



*De gevel in de Gouvernestraat, schaal en symmetrie geven het een theatrale verschijning.*



*De markering van een verstopte deur, dubbelzinnigheid trekt mijn aandacht.*



## Anamnesis

Het woord anamnese is herkomstig uit het Grieks en betekent letterlijk terugroepen in de herinnering. Het project is vertrokken vanuit de anamnese van het gebouw en omliggende context. Het gebouw wordt gezien als een personage, niet als een autonome entiteit die enkel perfect is bij oplevering. Nee, zij is net zoals wij onderhevig aan de stromen van tijd en spreekt met ons en haar omgeving.

'To recollect the old, to produce the new: that is the task of Anamnesis.'<sup>5</sup>

Het ontwerpproces, wat tijdens dit project ontwikkeld is het beste te omschrijven met de analogie van Anamnese. Het woord anamnese is herkomstig uit het Grieks en betekend letterlijk terugroepen in de herinnering. In de geneeskunde refereert het naar de medische geschiedenis geconstrueerd vanuit de herinneringen van de patiënt. Graham Harman, Amerikaanse filosoof, stelt dat Anamnese een proces is; het verzamelen van herinneringen, wat verloren is gegaan, vergeten of uitgewist. Het gaat om het zeer oude, om wat ons heeft gemaakt tot wie we zijn. Het proces is ook een werk, dat zijn onderwerp

transformeert en altijd iets nieuws voortbrengt. 'To recollect the old, to produce the new: that is the task of Anamnesis.'<sup>3</sup>

Deze uitspraak ligt aan de grondslag van het project en de ontwikkelde werkmethode. Het project is vertrokken vanuit de anamnese van het gebouw en omliggende context, en niet vanuit programma. Het engelse woord 'recollection' heeft voor mij een grotere betekenis dan het Nederlandse woord 'herinneren'. Re-collection staat voor herontdekken, het opnieuw verzamelen, dit omvat een persoonlijk interpretatie en een transformatie.

# Werkmethodiek

## 1. De plek - context

Waarom is deze zoals het nu is? Wat is de relatie tussen de context en het gebouw?

## 2. Het gebouw - de patiënt

Vanuit archieven en foto's de geschiedenis achterhalen. Welke momenten liggen er verborgen?

## 3. Recollections - herstructureren

De eerder gevonden momenten ruimtelijk uittekenen. Hier gaat een eigen interpretatie bij gepaard.

## 4. Terugplaatsen - relaties

Wat gebeurt er als de recollections in de huidige context staan? Ontstaan er nieuwe interessante momenten?

## 5. Transformeren - the new

De recollections tot nieuwe momenten vormen.

## 6. Het moment - Ervaring

de ervaring van de nieuwe momenten en wat doet deze met onze tijdservaring?





## The Amazing

Het gebouw aan de West-Kruiskade valt niet direct op. Ze valt wat uit de toon met haar moderne gevelbekleding en de hoge glazen puien. Ook verdient ze niet direct de schoonheidsprijs. Maar wie de tijd neemt om haar te leren kennen ziet dat ze zoveel meer te bieden heeft dan dat haar toegeschreven wordt. Gesitueerd aan het wijkpark, gelegen aan de drukte van de straat en verscholen in de wijk is het gebouw nu volledig naar binnen gekeerd.

# Het Oude Westen

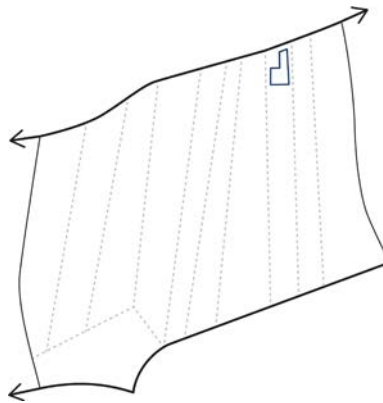

## polderstructuur

*Al voor de ontwikkeling van de wijk lagen er in het polderlandschap twee hoofdverbindingen; de West-Kruiskade en de Nieuwe Binnenweg.*

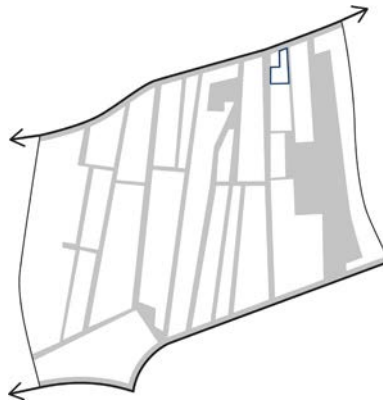

## eerste bebouwing

*Eind negentiende eeuw ontstond de wijk het Oude Westen. Het stratenpatroon volgde de bestaande polderstructuur die nog steeds de basis vormt van de wijk. Begin twintigste eeuw waren de straten vol bebouwd. Het voornamelijk noord-zuid georiënteerde stratenpatroon zorgde ervoor dat de wijk in zichzelf keerde.*

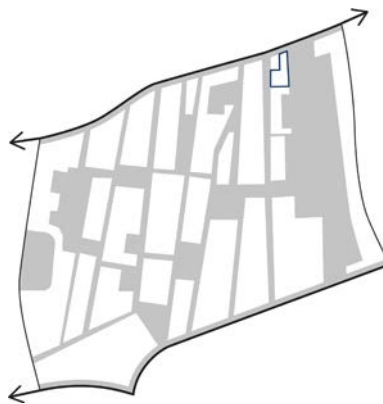

## na stadsvernieuwing

*Tijdens de stadsvernieuwing zijn er dwarsverbindingen gelegd en openingen gecreëerd. Zo is ook het wijkpark Oude Westen ontstaan met de sloop van het Simeon an Anna Weeshuis.*



## Weeshuis Simeon en Anna

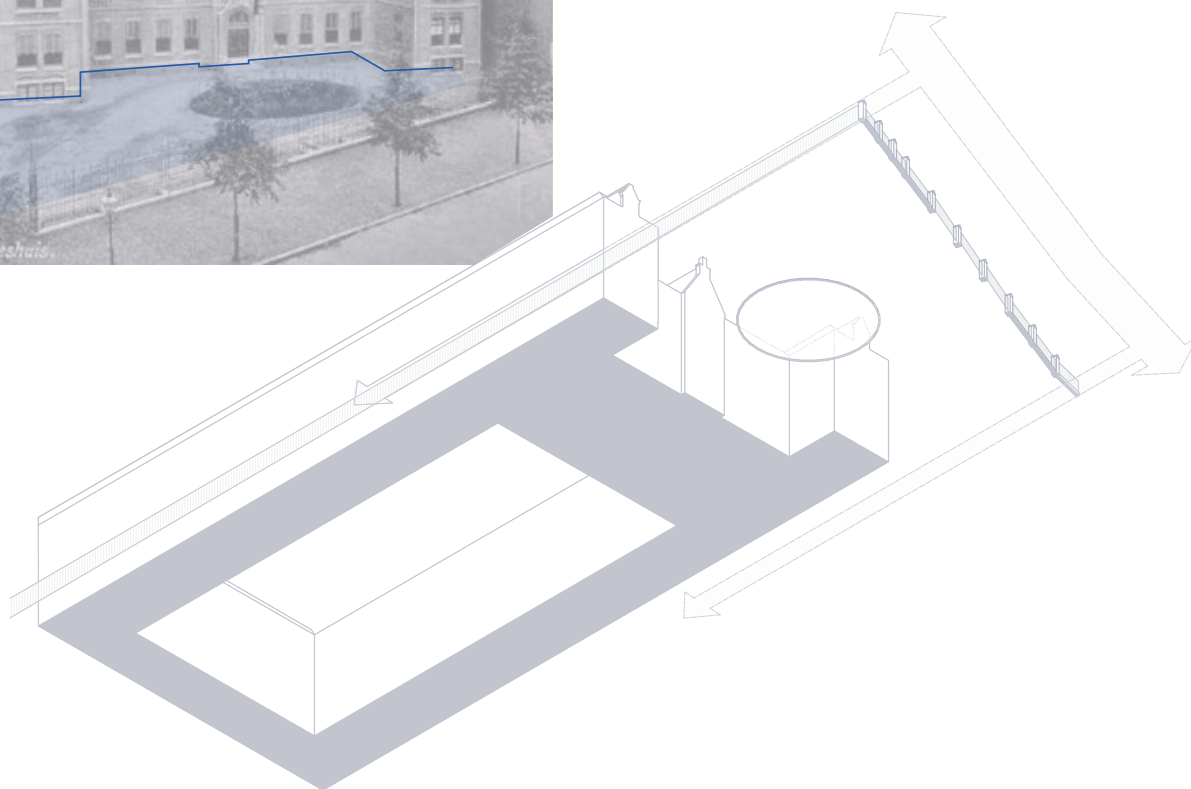
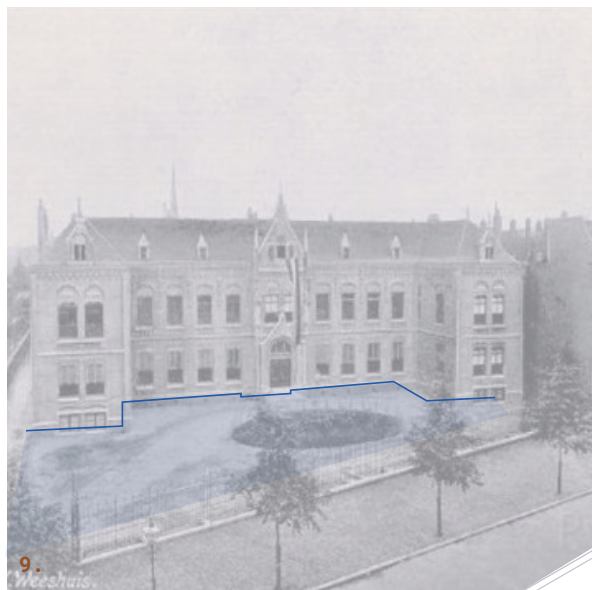

Op de West-Kruiskade, aan de rand van de stad, stond ooit een gebouw van imposante grandeur. Simeon & Anna, genoemd naar de heiligen van de kerk, was een weeshuis en een toevluchtsoord voor de armen, gebouwd in 1902. Het drielaagse, klassieke gebouw was een imposante verschijning, die zich trots verhief boven de straat. Met aan beide zijden steegjes die en doorgang boden naar de nieuwe binnenweg. De gevel stond enkele meters terug en niet parallel aan de weg, waardoor er een interessant voorplein ontstond, het creëerde ruimte, rust in de drukte van de stad.

Maar in 1988, was het gebouw verdwenen, afgebroken om plaats te maken voor een park, ontstaan door de inzet van actieve bewoners. Het park, een groene oase in de stad, is een poging om de leegte op te vullen die het weeshuis heeft achtergelaten.

*De West-Kruiskade met de sloop van het bejaardentehuis en weeshuis Simeon en Anna, 18 maart 1986. Rechts bioscoop Arena (het latere Nighttown en Watt). Uit het Vrije Volk van 10 november 1976: Simeon en Anna wordt gesloopt (Van een onzer verslaggevers)*

*- ROTTERDAM - Het pand van Simeon en Anna aan de Kruiskade wordt gesloopt Vanaf de Kruiskade komt, volgens het bestemmingsplan voor het Oude Westen, een wijkpark voor deze wijk dat loopt tot even voorbij het gebouw van Odeon.*

*Aan de kant van de Binnenweg blijft alleen het voorste gedeelte van het verpleegtehuis Antonius staan. De bebouwing erachter wordt ook gesloopt en gaat plaats maken voor nieuwbouw. In deze nieuwbouw wil de Stichting Katholieke Verpleegen Verzorgingshuizen ruimte maken voor 240 bedden voor verpleging en 150 bedden voor verzorging. Daarnaast worden in de Gouvemestraat, op de plaats van de voormalige V. en D. panden, 30 service woningen gebouwd.*

*De nieuwbouw van dit projekt Laurentius van de Kath. Stichting Katholieke Verpleeg- en verzorgingshuizen, wordt maximaal, in het midden van het complex, zes bouwlagen hoog.*

*Daaromheen loopt het trapsgewijs af tot twee verdiepingen.*

*Het wijkpark voor het Oude Westen, dat voor het grootste deel bestaat uit de patiëntentuin van Simeon en Anna, wordt toegankelijk vanaf de Kruiskade, de Gouvernestraat en de Westersingel. Omdat na de sloop van Simeon en Anna de niet afgewerkte blinde muur van de bioscoop Arena tevoorschijn komt, zal hier tegenaan gebouwd worden. Gedacht wordt aan bebouwing met een ruime bestemming maar ook woningbouw is mogelijk. Het kapelletje van het verzorgingshuis Simeon en Anna zal worden gehandhaafd. Het komt te staan in het wijkpark en krijgt mogelijk een bestemming als theatertje.*

*De sloop liet nog 10 jaar op zich wachten. De fotograaf is Lex de Herder en de foto komt uit het Stadsarchief Rotterdam. De informatie komt uit het Vrije Volk via delpher.nl*



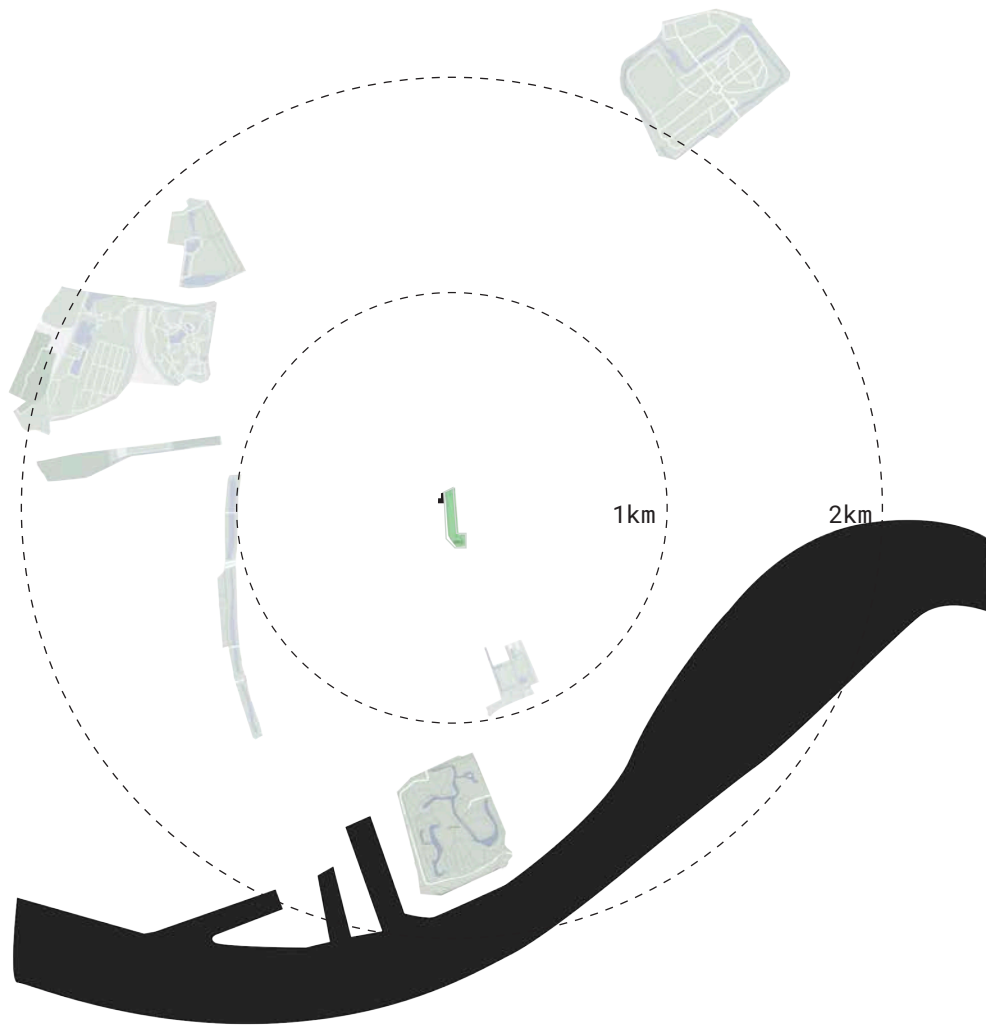

Een waardevol stukje groen nabij het centrum van Rotterdam.

## wijkpark, maar voor wie?

Hekwerk te dominant, scheiding i.p.v. een uitnodiging kan dit weg?



### Krantenkop "Wijkpark moet veiliger er komt een parkwachter"

Met zonsopgang gaat het park op slot. Gedurende de dag zijn er vrijwilligers die het park in de gaten houden maar als nog gaat het niet altijd goed. Is dit de oplossing?

Kans dat nieuwbouw een relatie aan gaat met het park, sociale controle



### Het voormalige Odeon complex aan de Gouvernestraat.

Het historische, bijna honderd jaar oude Odeon in de Gouvernestraat in Rotterdam-Centrum maakt plaats voor 113 nieuwe huurwoningen en een kinderdagverblijf.

Hou rekening met doelgroep, wijkpark dus niet alleen voor de rijke.



### Transformatie project Westerpoot aan de Westersingel.

Transformatie van een bestaand pand aan de Westersingel, deze luxe appartementen krijgen een eigen semi-openbare toegang richting het park.

## NYC Parks Commissioner talks policy, parks, and breaking down barriers

By Susannah Drake • October 22, 2018 • East, Landscape Architecture, Q+A



DLANDstudio's Susannah Drake interviews NYC Parks Commissioner Mitchell Silver on how urban design and policy helps parks shape cities. Shown here: Entrance to Prospect Park from Flatbush Avenue (Courtesy Prospect Park Alliance)

## Nieuwe aanpak?

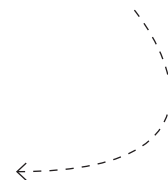

"Parks Without Borders focuses on three areas of the park: entrances, edges, and park-adjacent spaces. This new design approach will help unify park spaces with the neighborhoods they serve. It will make entrances more welcoming, convenient and easy to find. It will make park boundaries greener and more comfortable with furnishing and amenities and make parks safer by improving sight lines. It will also create new centers of community activity out of underused areas next to parks."

## West-kruiskade 26



A. Gouvernestraat



B. West-Kruiskade



C. Wijkpark - Het Oude Westen



D. alleen achtergevels rondom park





---- maquette outline

1:1000



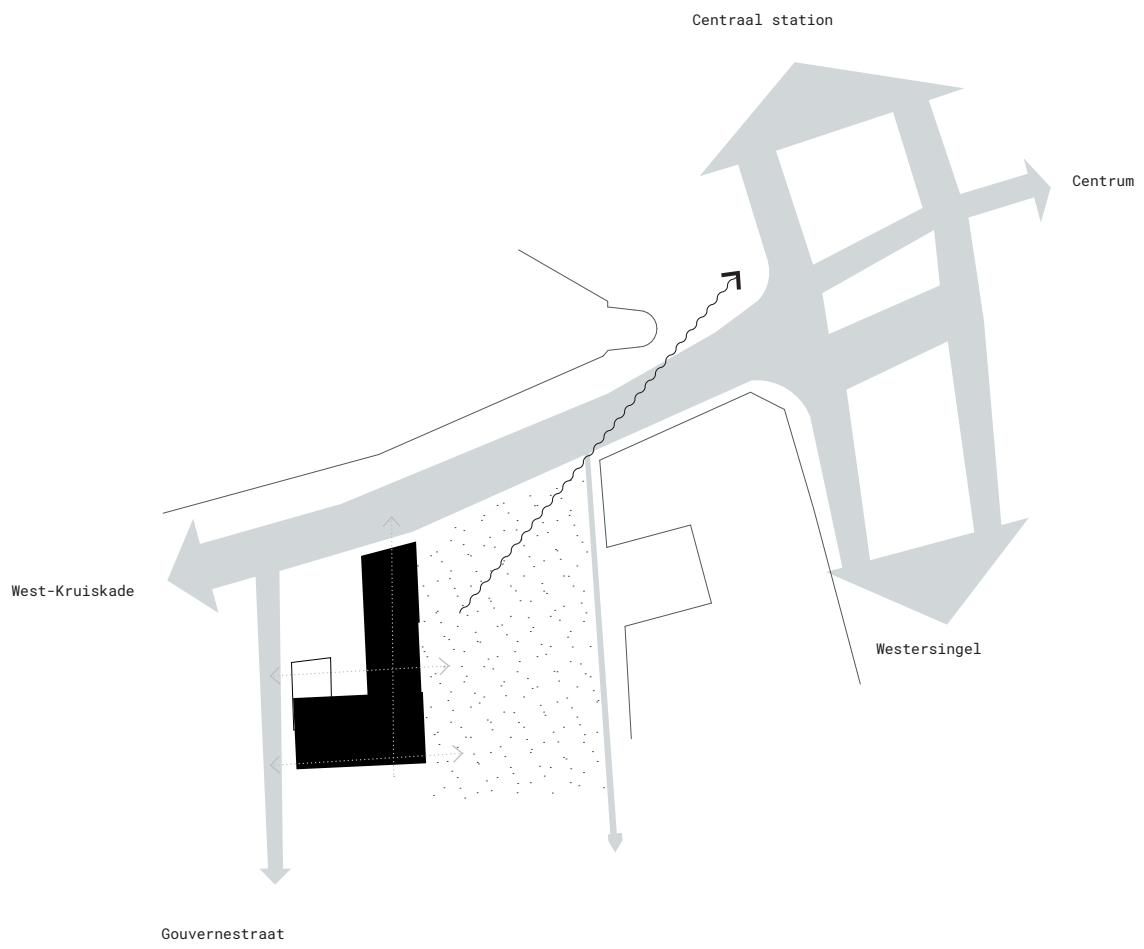

De plint en hal van het gebouw aan de West-Kruiskade 26 kunnen als een poort dienen. Zij kan een verbinding leggen tussen wijk, de stad en het park. Als een publiek interieur, die een wereld van sociale en culturele impulsen geeft en het park tot leven wekt. Het is een plek waar de stad even ademt, een plek waar de geschiedenis en de toekomst samensmelten.



## West-Kruiskade 26

Ze straalde ooit de mensen tegemoet, haar neonletters lokten de passanten naar binnen en zij was een plek van bestemming. Ooit was ze een prachtige verschijning, vol leven en energie. Maar de tijd heeft haar getekend, het is door haar heen bewogen met de oorlogen, een bombardementen en de stadsvernieuwing. Haar gevel is bekrast, haar neonletters zijn gedoofd, maar ze heeft standgehouden. Ze heeft meerdere van haar burens zien sneuvelen, maar zij blijft staan, een stille getuige van het verleden. Ze is misschien niet zo verwonderend als Palazzo della Ragione in Padua, maar verdient zij niet, net zo hard, onze aandacht?

## Zij, de patiënte

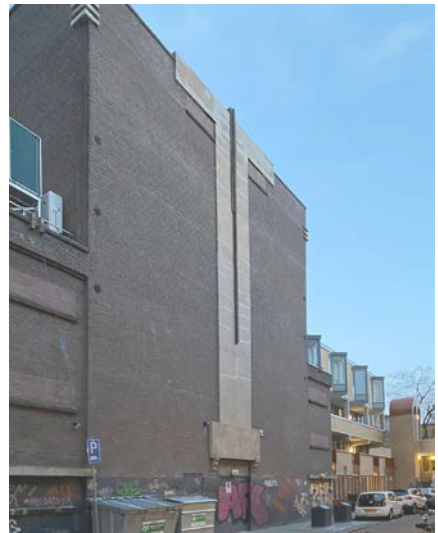

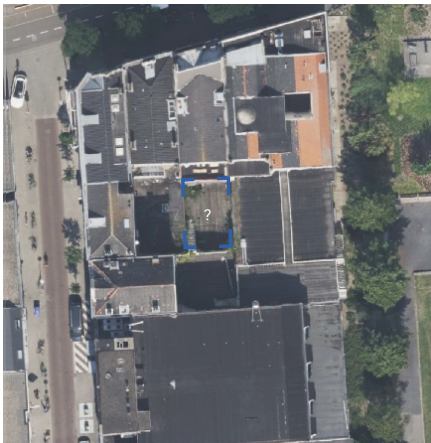

# Chronologische transformatie van gevel aan de West-Kruiskade

1987 - Opening  
Wijkpark oude westen  
Sloop van het voormalige Weeshuis Simeon  
Anna

2013 Amazing oriental  
door: CMC bouwkundig

2008 Club Watt  
door: Kossman de Jong

1988 - Nighttown  
door: Architecten bureau LIC  
Ponderoyen

1966 - Uit  
door: Van

Amazing oriental

WATT

Nighttown

Are





n en

1902 - Weeshuis Simeon en Anna

breiding Arena  
Tijen Boom

1938 - Arena  
door: ?

1930 - Roxy theater  
door: Jac van Gelderen

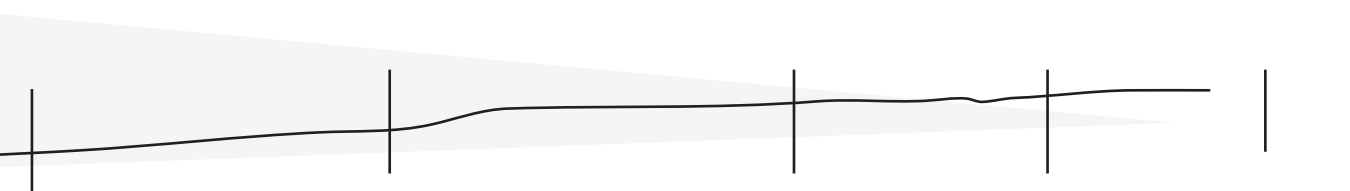

ena

Arena

Roxy theater

woning(en)



16.



17.



18.



19.

# Verandering van ruimtes door tijd.



20.

21.

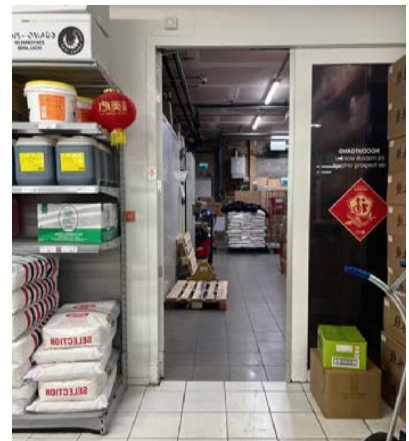
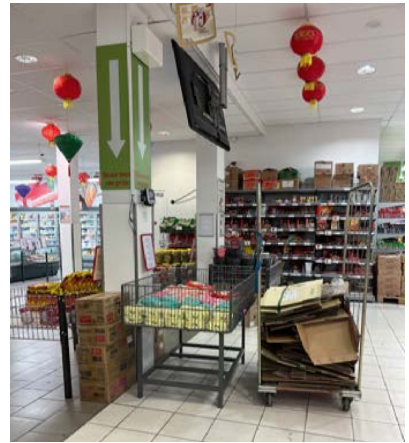

Niet vanuit programma maar vanuit ruimte en relaties het creëren van momenten.

# Vanuit de archieven.

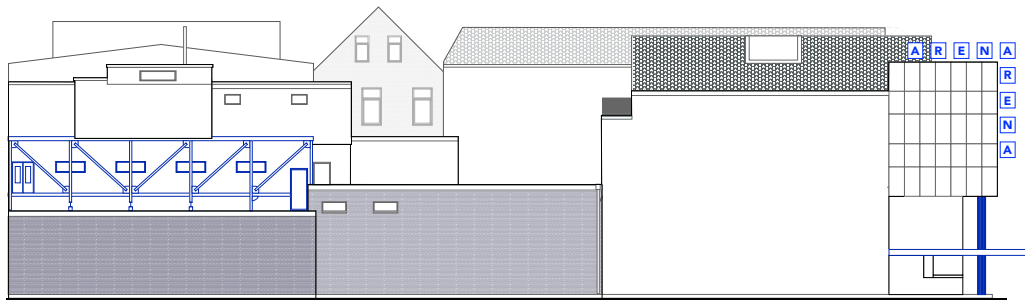

**Arena vanaf 1966**

*Parkgevel*

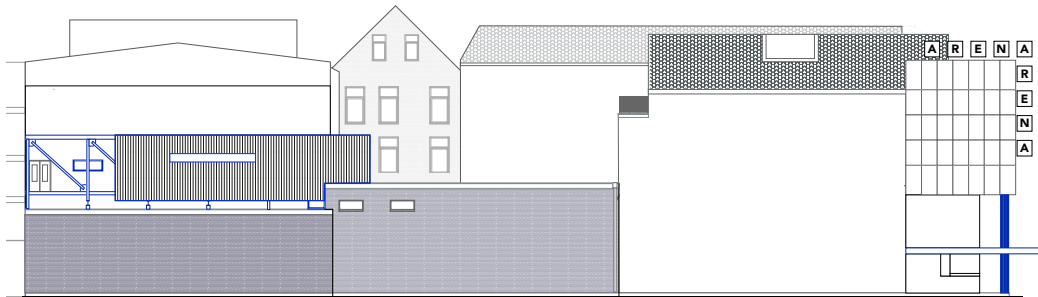

**Arena vanaf 1970**

*Parkgevel*

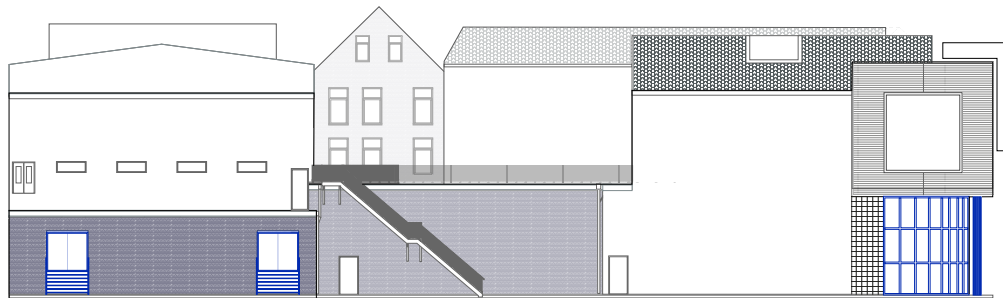

**Nighttown vanaf 1988**

*Parkgevel*



**Nighttown vanaf 1997**

*Parkgevel*

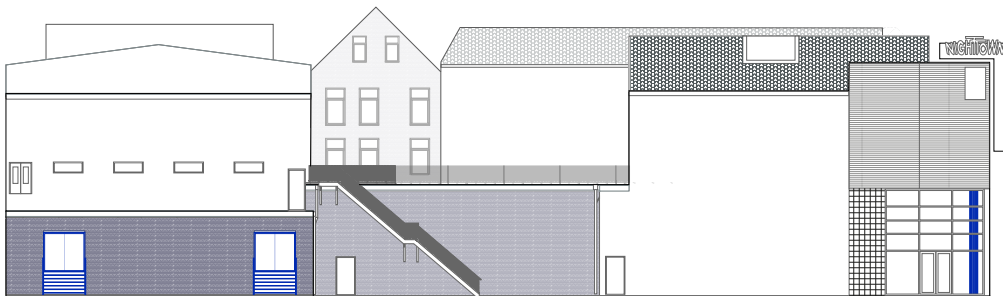

**Amazing oriental sinds 2013**

*Parkgevel*



West-Kruiskade

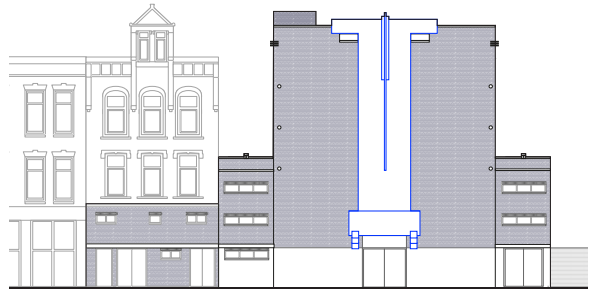

Gouvernestraat

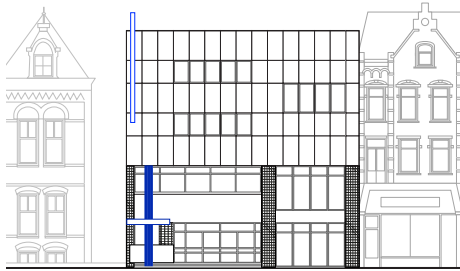

West-Kruiskade



West-Kruiskade

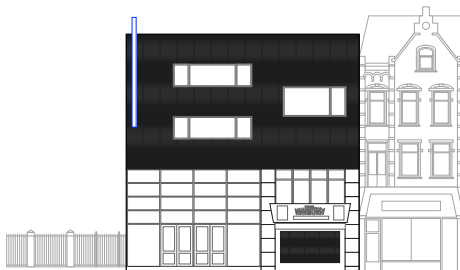

West-Kruiskade



West-Kruiskade

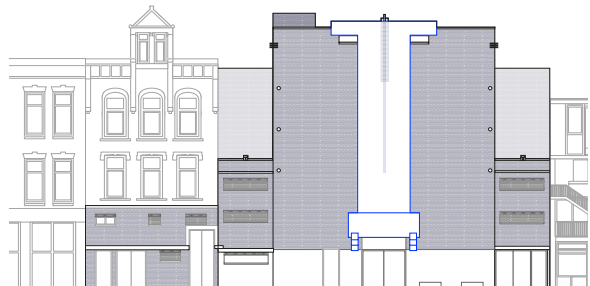

Gouvernestraat

# Vanuit de archieven.

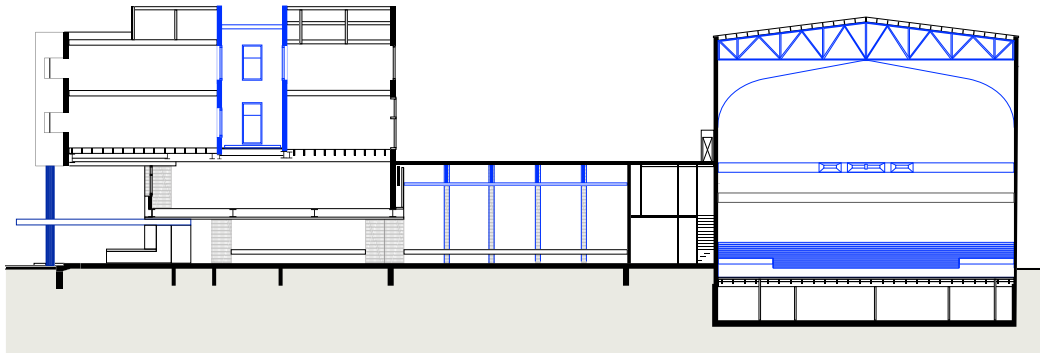

Arena vanaf 1966

Langsdoorsnede A-A

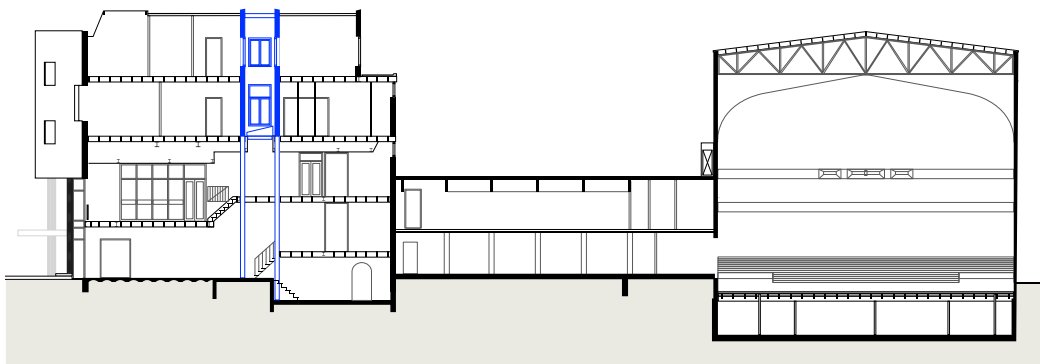
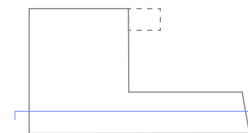

Arena vanaf 1970

Langsdoorsnede A-A

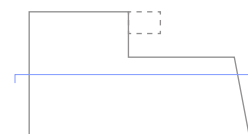

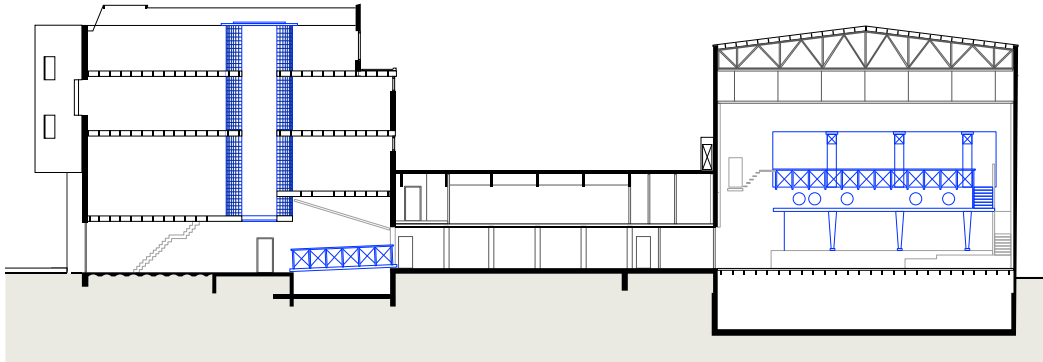

**Nighttown sinds 1988**

*Langsdoorsnede A-A*

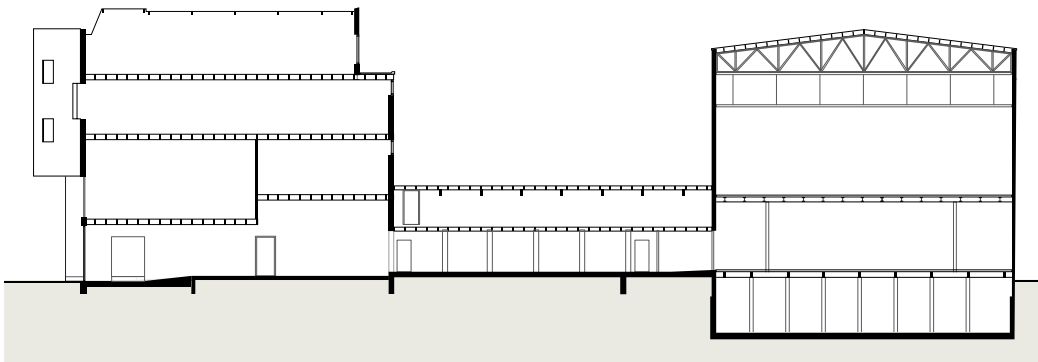

**The amazing huidige situatie**

*Langsdoorsnede A-A*

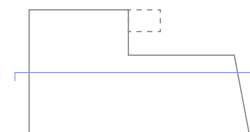

## Selectie van elementen

Uit de archieftekeningen zijn de elementen uitgelicht die mijn interesse wekken. Sommige herken ik direct als typische elementen uit het eerdere onderzoek 'elementen van tijd', terwijl andere een intrigerende relatie aangaan met de directe omgeving. Er zijn elementen die

nog in het gebouw (verborgen) zitten, terwijl andere geheel verdwenen zijn. Gedurende het onderzoeksproces zijn er elementen geselecteerd, uit de selectie gehaald en weer nieuwe ontdekt. Deze negen elementen zijn mijn finale selectie, elk met hun eigenaardigheden.

### Entree Arena 1966

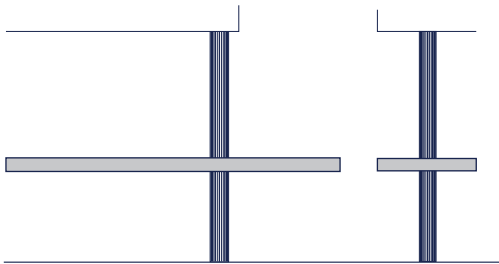

*Kolom en luifel  
overgangszone*

### Entree Nighttown 1989



*Ronde gevel en kolom  
sturing en ruimte*

### Foyer constructie 1929

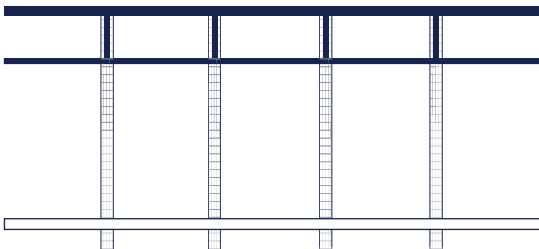

*Kolom structuur  
repetitie en verticaliteit*

### Binnentuin club Watt

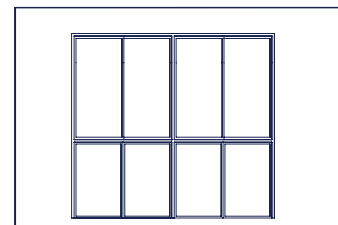

*Centraal plek  
verbinding & rus*



### Patchwork gevel

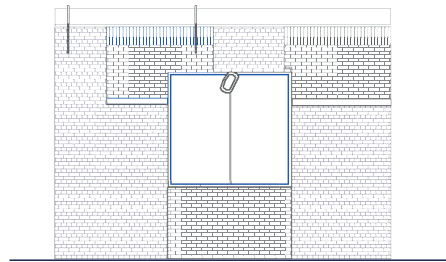

*parkgevel grote hal  
sporen van tijd*

### Projectorcabine Arena

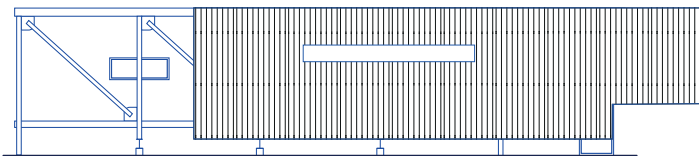

*Tijdelijkheid  
structuur & gevel*

### De achterdeur

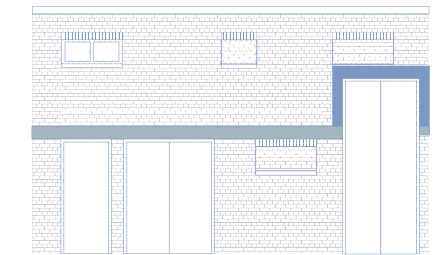

*Gevelmarkering  
onderbreking en uitlichten*

### Markering Roxy theater 1929

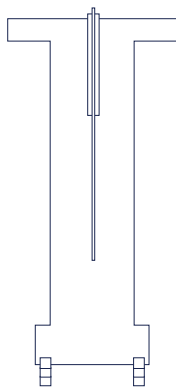

*Gesloten karakter  
Theatraal & zwaar*

### Balkon Nighttown 1988

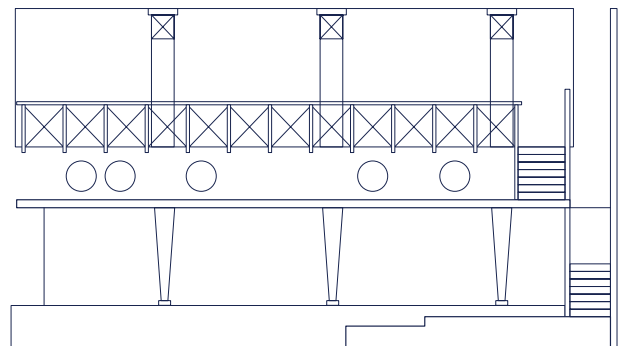

*Overdracht & toedracht  
ander perspectief*



## Recollections

In het proces van anamnese zijn verborgen en verloren structuren uit het verleden van het gebouw naar voren gehaald. Deze tweedimensionale structuren zijn vertaald vanuit een persoonlijke interpretatie naar driedimensionale structuren, dit zijn de "recollections". Het woord "recollection" suggereert een grotere betekenis dan het Nederlandse woord "herinneren". Het betekent een herontdekken, opnieuw verzamelen en omvat een persoonlijke interpretatie en een transformatie.

## Recollections

Het overzicht van de recollections, het zijn ruimtelijke fragmenten van het verleden.

**Entree Arena 1966**

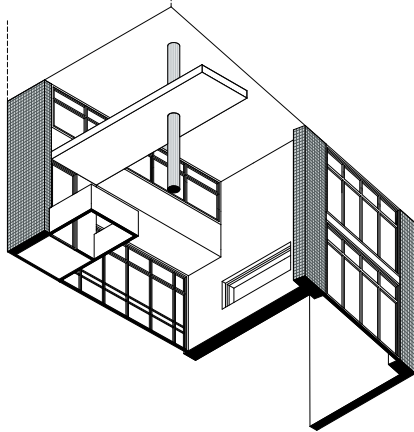

**Entree Nighttown 1989**

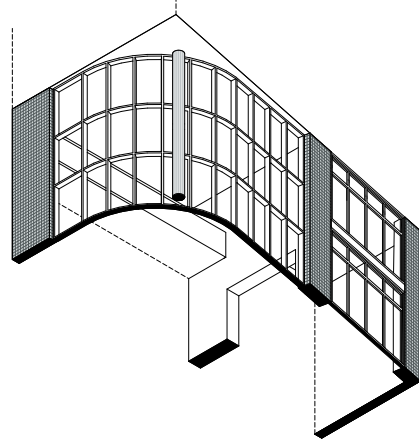

**Foyer constructie 1929**

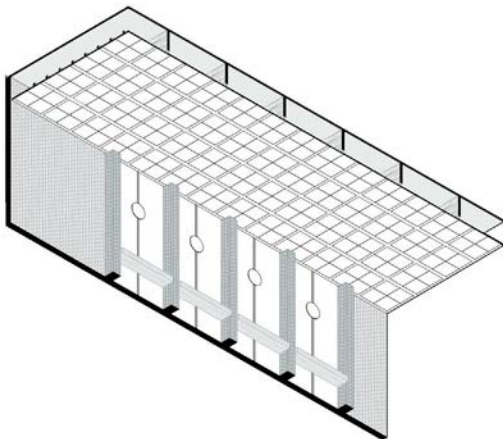

**Binnentuin club Watt**

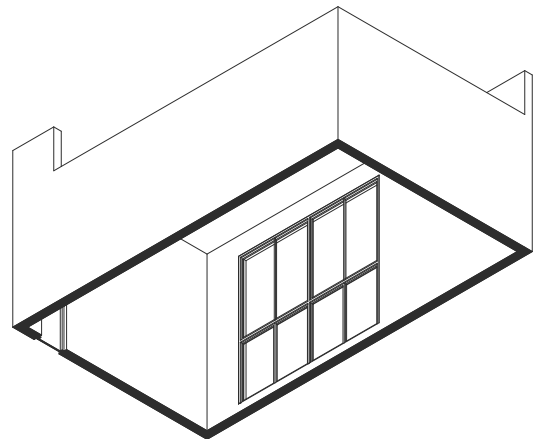

**Patchwork gevel**

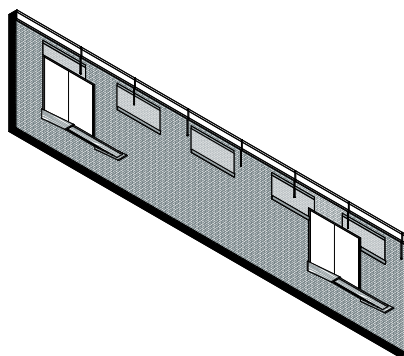

**Projectorcabine Arena**

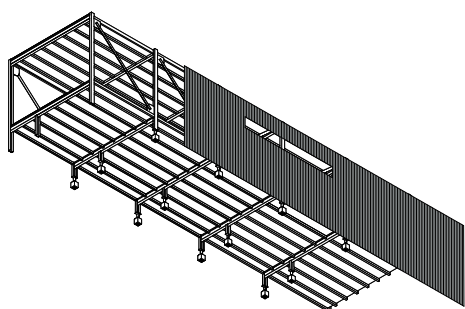

**De achterdeur**

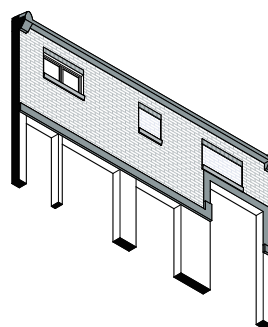

**Markering roxy theater 1929**

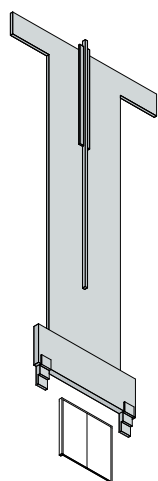

**Balkon nighttown 1988**

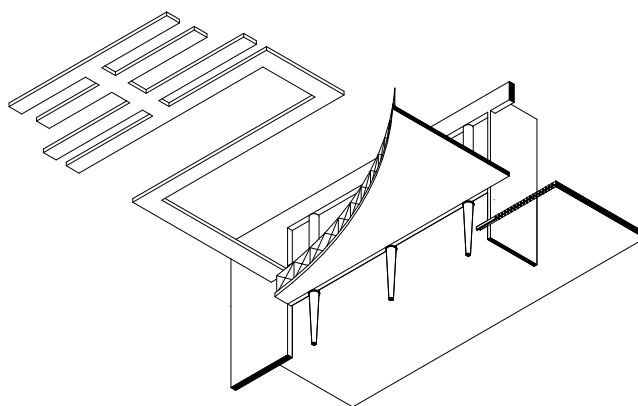

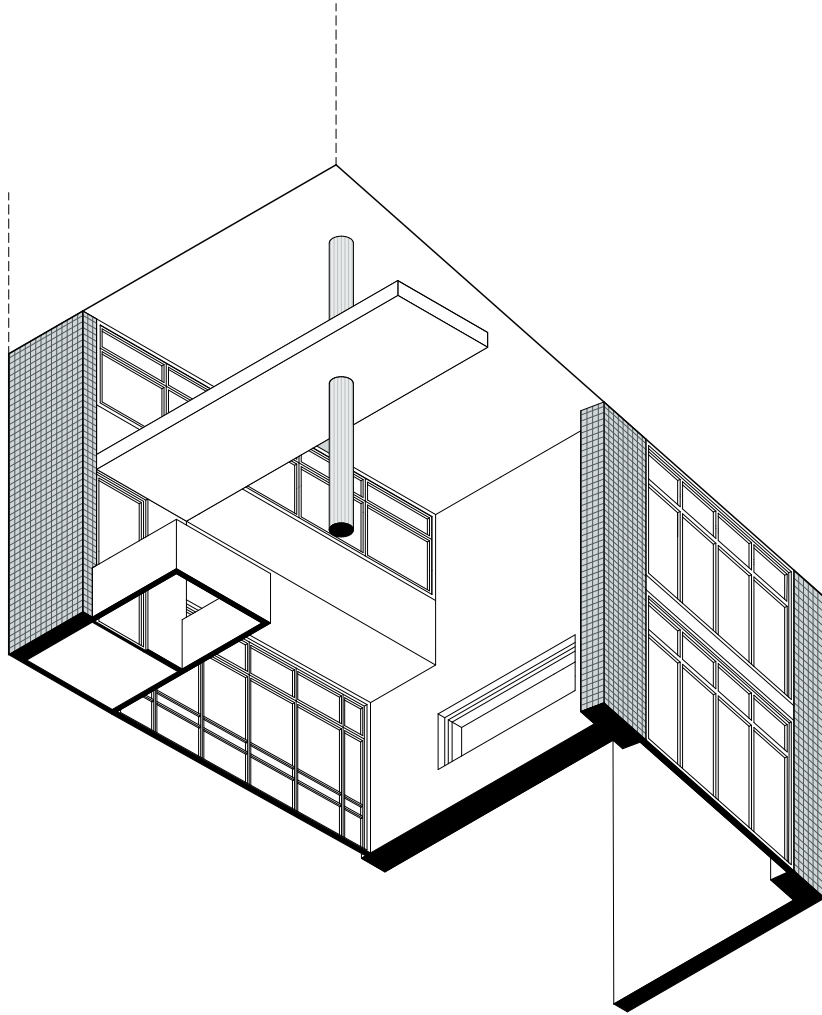

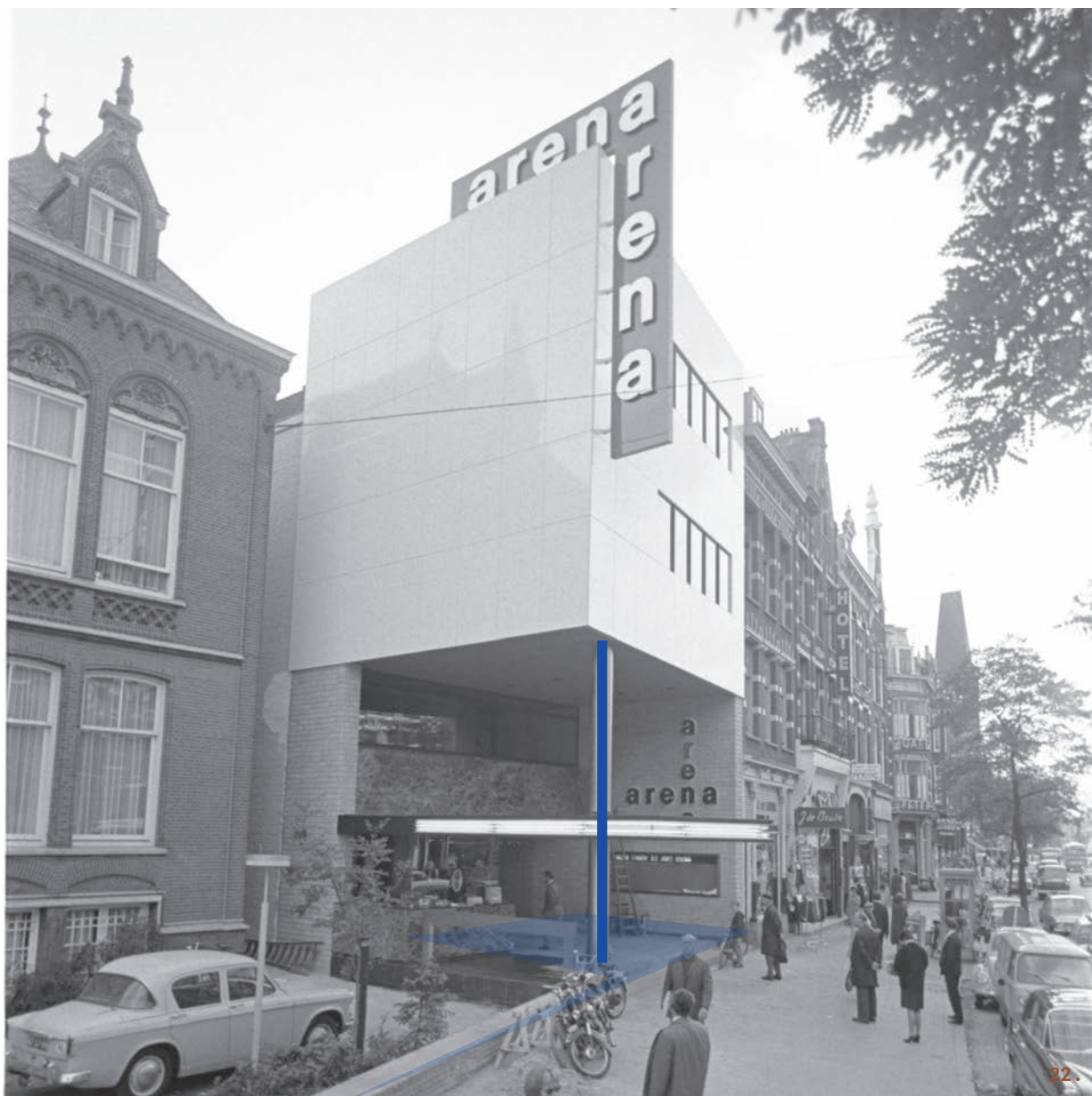

## Bioscoop arena - Entree West-Kruiskade

1963 - 1988

De kolom en luifel van de ingang van de bioscoop markeerden de entree. Het was een overgangsgebied van de drukke straat naar binnen en functioneerde als een voorzone.

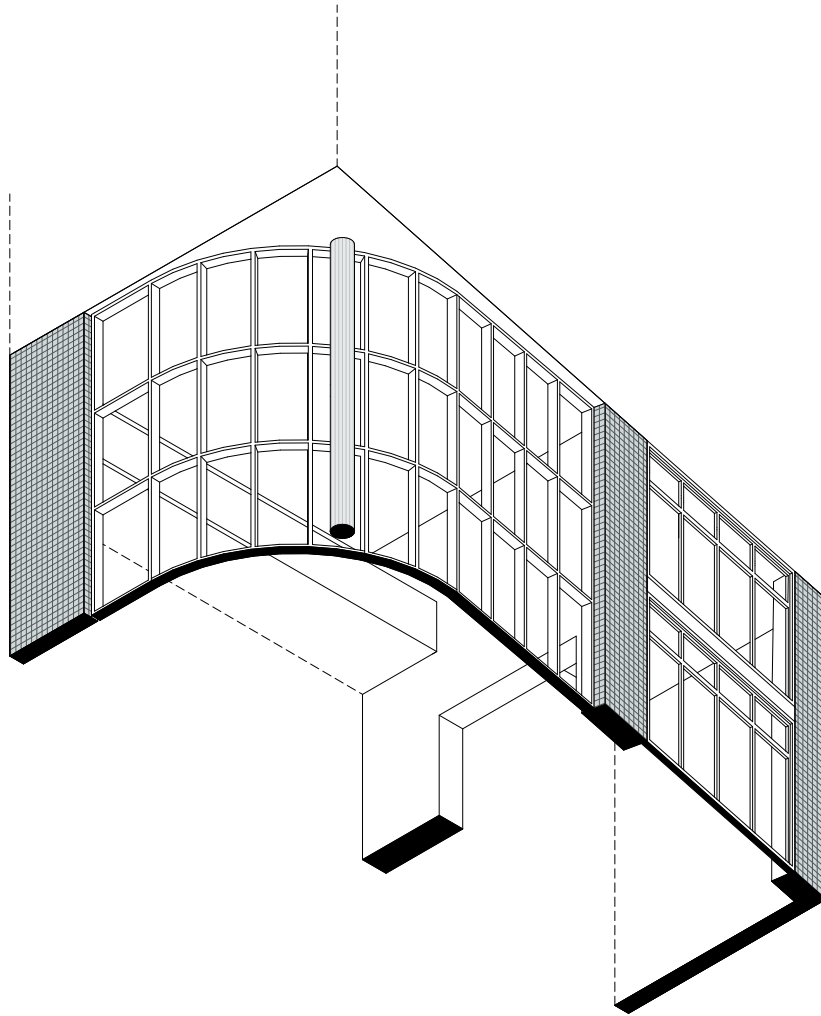



*wn became an overnight succes.*



Rotterdam ← 1988

23.

## Nighttown - Entree West-Kruiskade

1988 - 1996

De gevel, van Nighttown, was met zijn ronde vorm de laatste gevel waarbij de kolom zich buiten de ingang bevonden. Dit gaf een speelse uitstraling, een onderbreking tussen de binnen- en buitenruimte. Het was een aanduiding van de hoek en een subtiële geleiding richting het park.

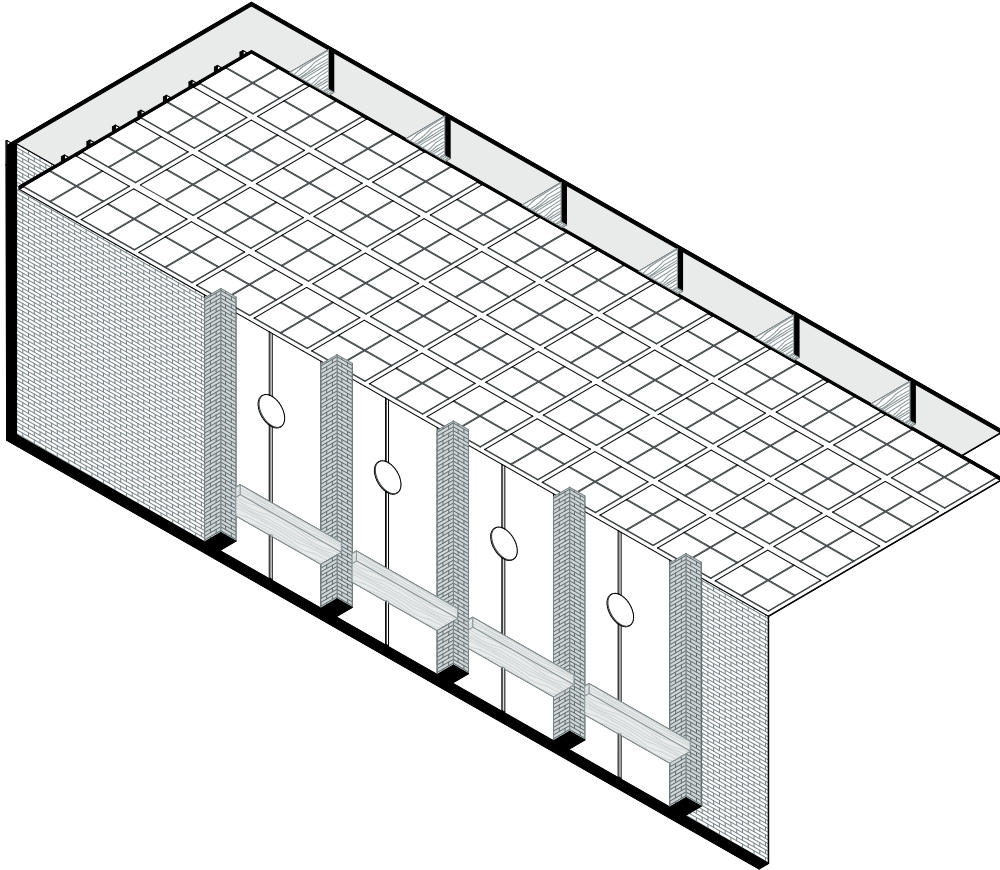

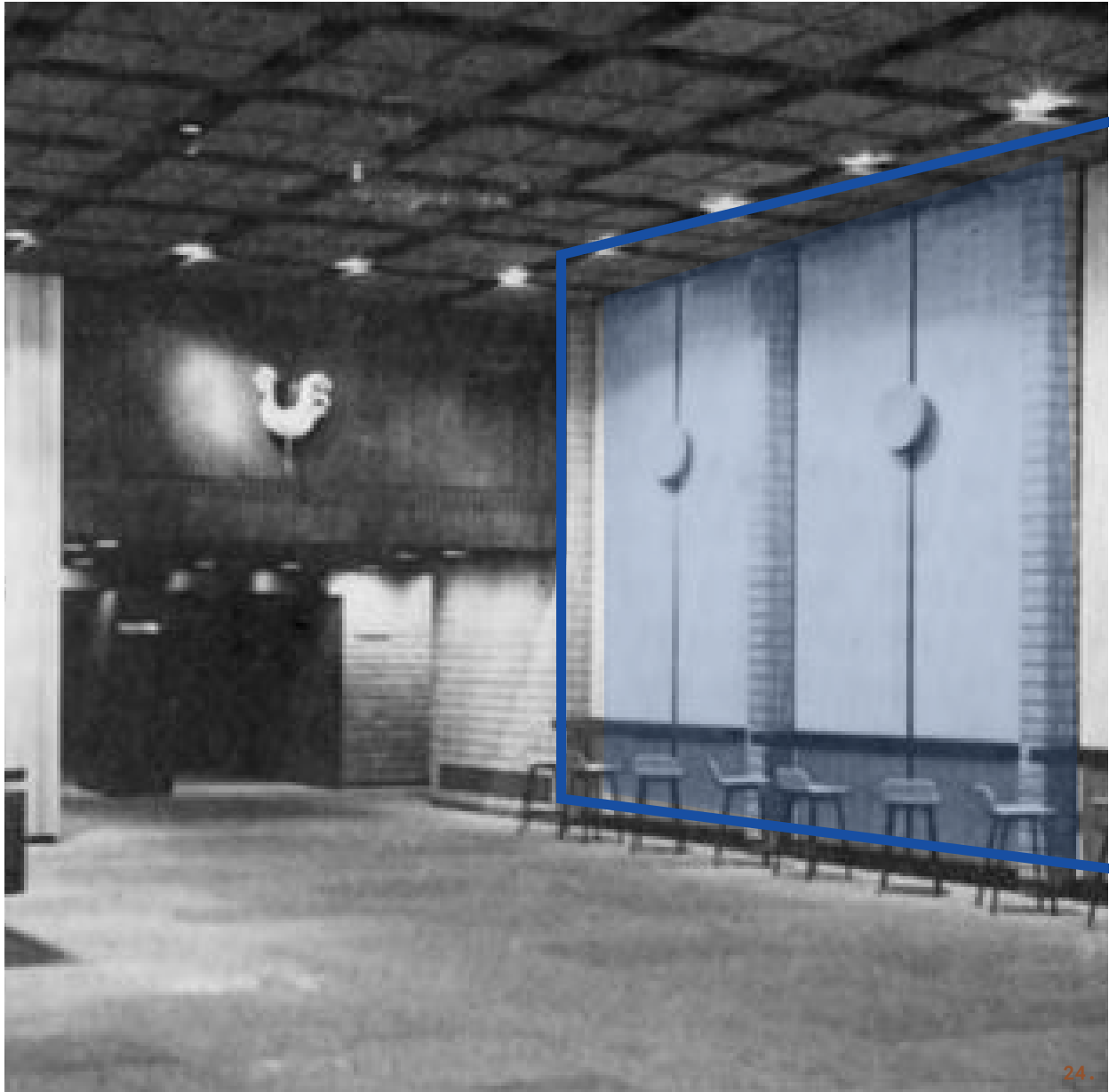

## Roxy theater - constructie voyer

1930 - heden

Het interieur van de foyer maakt duidelijk gebruik van de kolommen als structurerend element in de vorm van een dichte kolonade. De ritmiek van de kolommen valt samen met die van het plafond, wat de hoogte van de ruimte benadrukt en deze imposant maakt. Met de realisatie van het Wijkpark het Oude Westen kan er een nieuwe relatie ontstaan tussen het gebouw en deze ruimte. Tot op heden is hier vanuit het gebouw echter geen rekening mee gehouden.

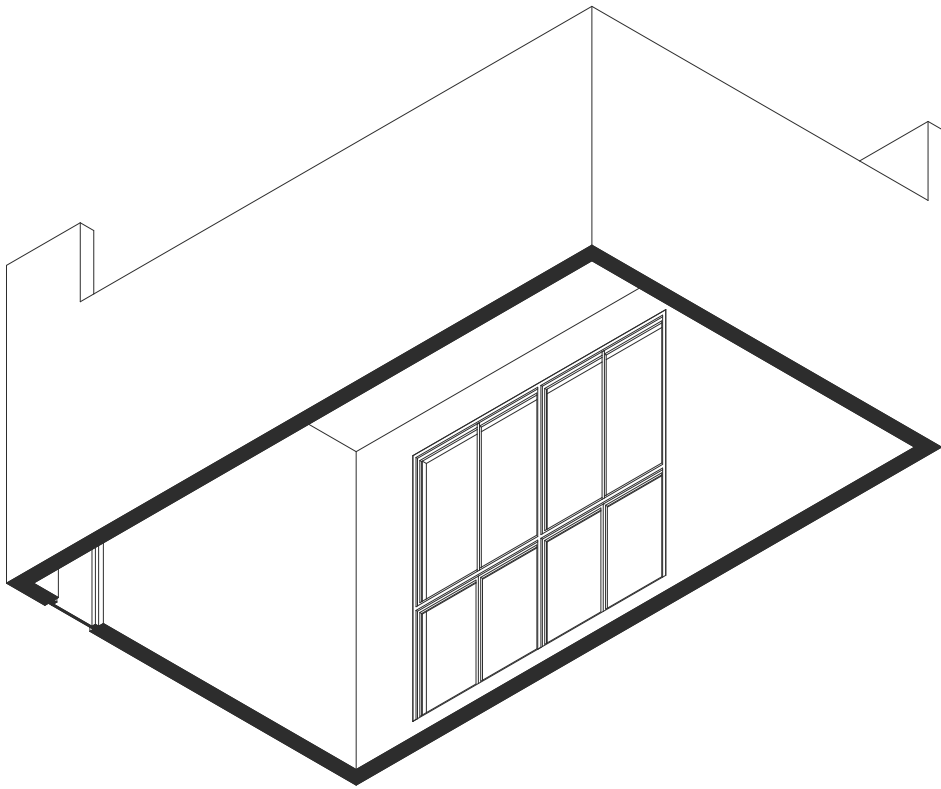

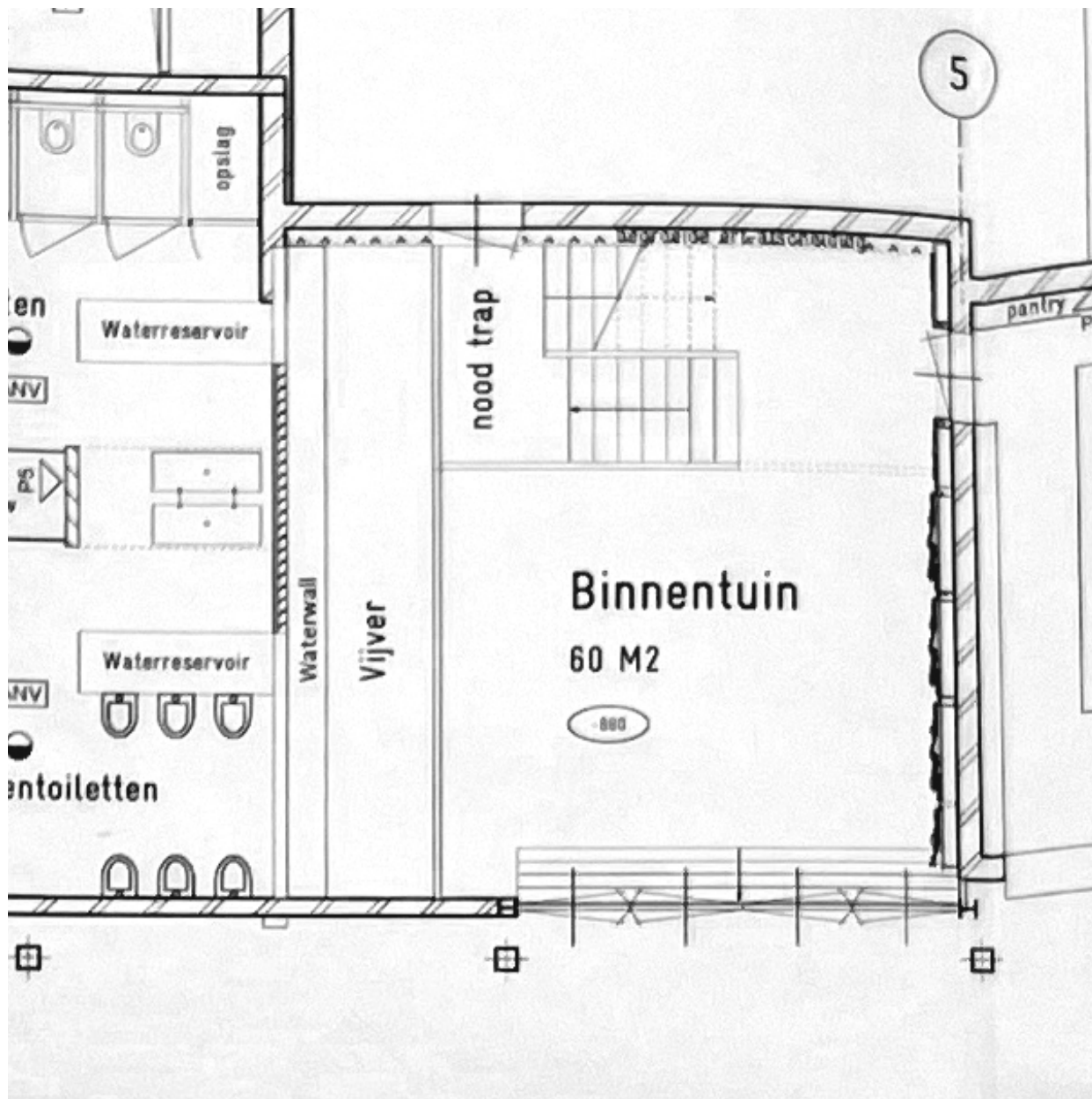

## Club Watt - Binnentuin

2008 - nooit uitgevoerd

Er was altijd al een binnenplaats in het blok aanwezig. Het is momenteel onbekend wat er mee gebeurt. Volgens de plannen van Club Watt zou de binnenplaats door middel van een grote pui betrokken worden bij het gebouw. Een rustige plek, afgesloten van de drukte van de buitenwereld.

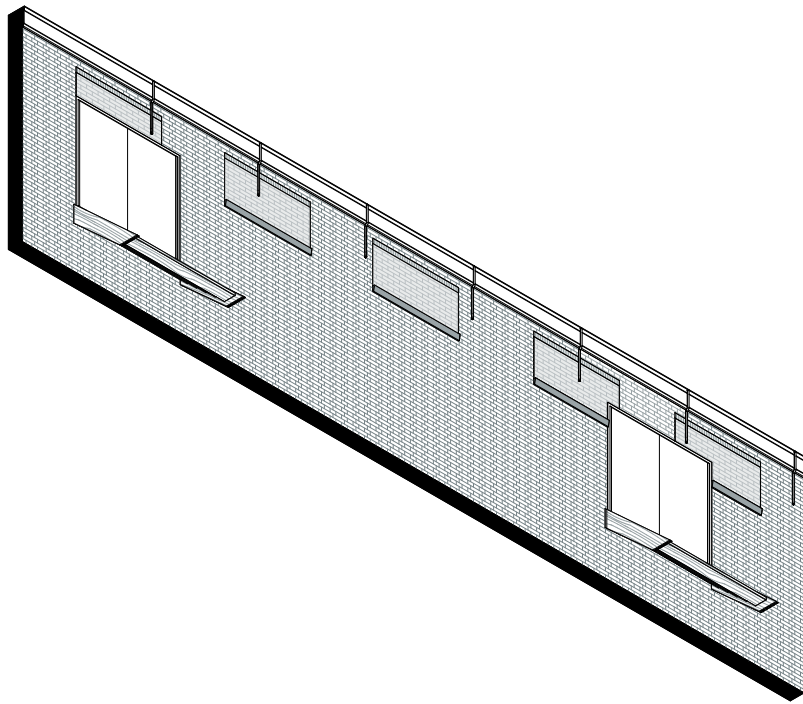



## Sporen van tijd

1930 - heden

Door de jaren heen zijn er elementen en delen van het gebouw afgebroken, opnieuw opgebouwd en gesloten. De gevel toont deze tijdslagen het zijn de sporen van het verleden. De precisie waarmee deze werkzaamheden zijn uitgevoerd geeft een bepaalde esthetiek en getuigt van aandacht en zorg.

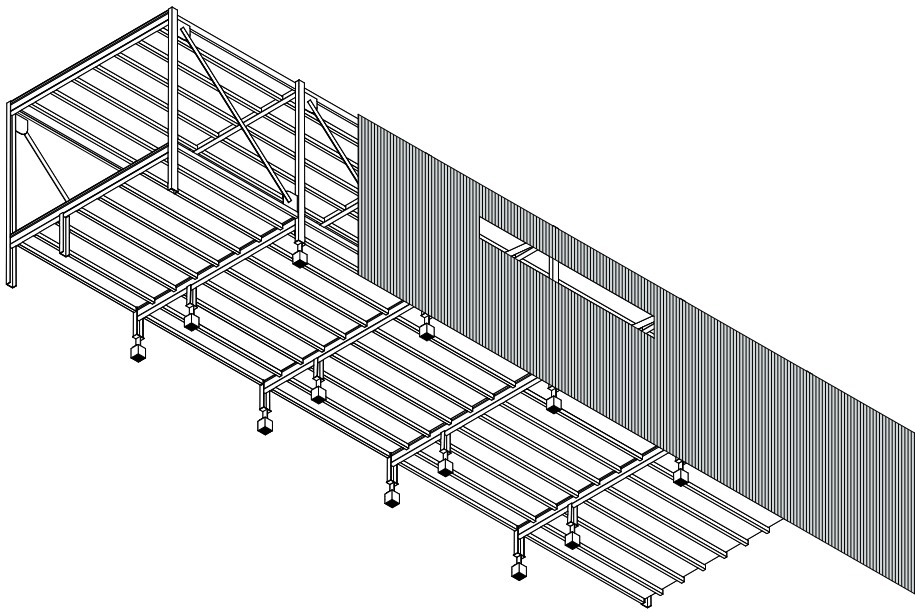



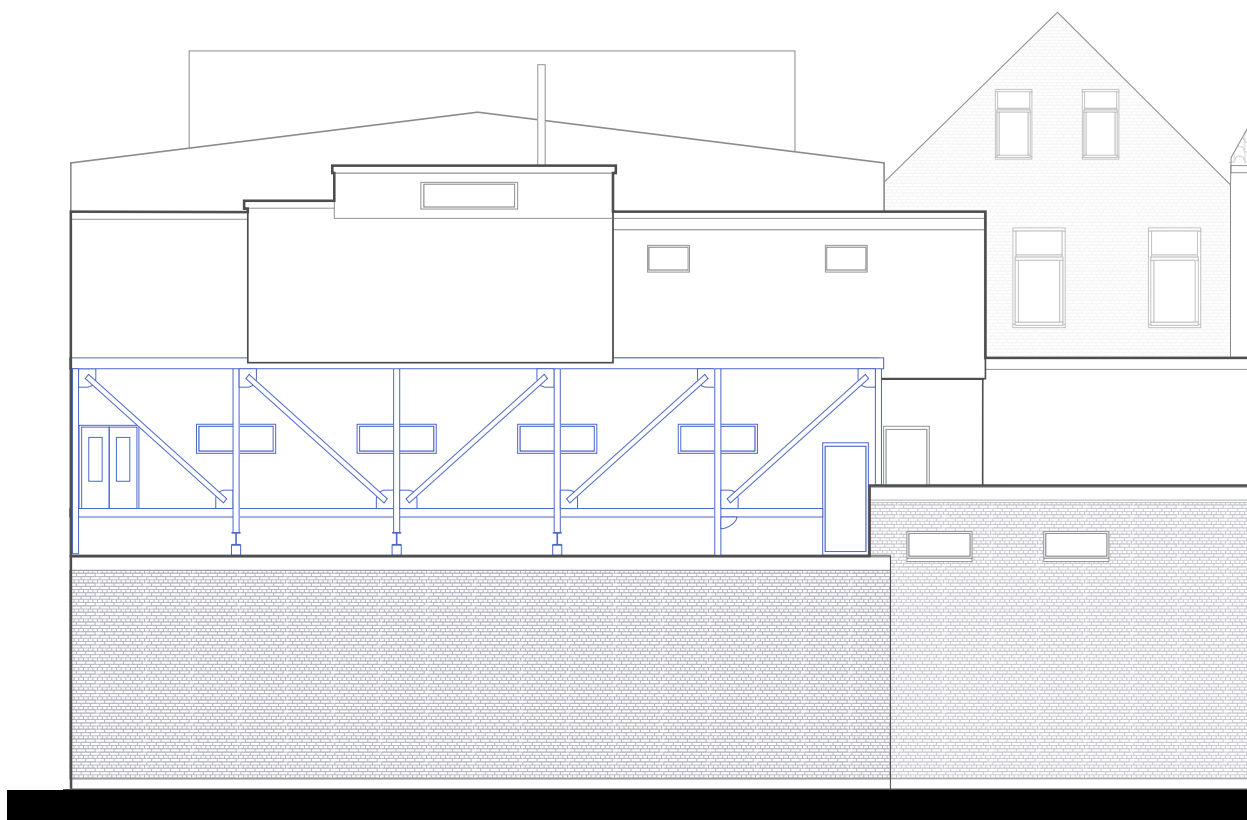

## Bioscoop arena - Projector-cabine

1966 - 1988?

De projectorcabine was geplaatst bovenop de uitbouw aan de zijde van het park. De stalen constructie was waarschijnlijk niet opvallend omdat het grote weeshuis dicht tegen de zijgevel stond. De tekeningen suggereren dat het een speelse toevoeging was met een tijdelijk karakter. Restanten van de stalen constructie zit waarschijnlijk nog steeds verborgen in de gevel.

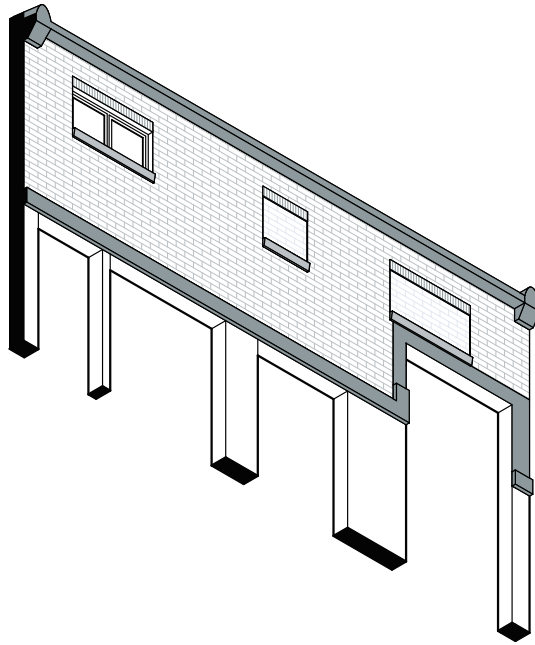



## Bioscoop arena? - De achterdeur

1966? - heden

De deur aan de gevel van de Gouvernestraat is waarschijnlijk verhoogd uit een praktische overwegingen, de ruimte achter de deur bood toegang tot de backstage van de zaal. Er is veel aandacht besteed aan het doorzetten van de markering. De opvallende verspringing valt direct op en geeft deze deur extra belang.

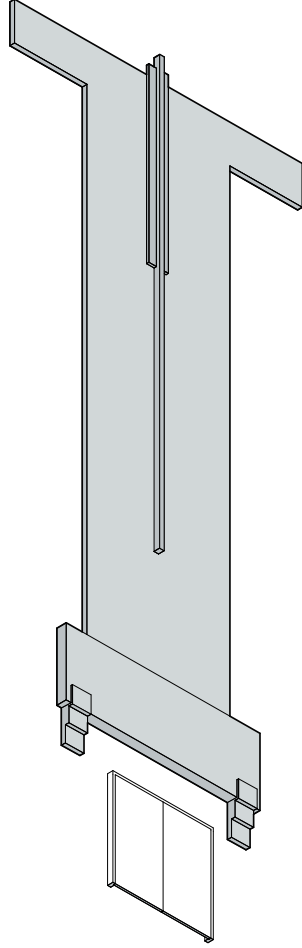



## **Roxy theater - Markering**

1930 - heden

Deze betonnen gevelmarkering aan de Gouvernestraat benadrukt de symmetrie van het gebouw en geeft het een monumentaal en theateraal karakter. Samen met de gesloten gevel creëert het gebouw een bepaalde mystiek, het maakt de mensen nieuwsgierig naar wat er gebeurt achter deze muren.

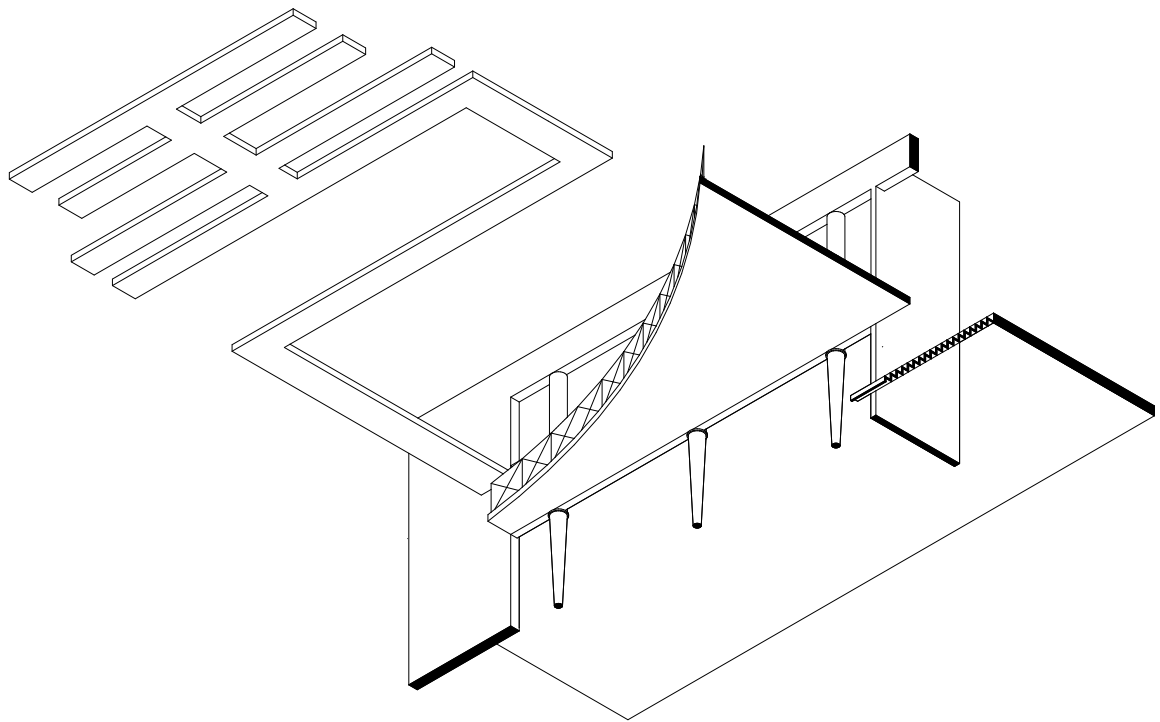

Balkon Nighttown (geen foto's)



## Club Watt - balkon

2008 - 2013

Over de loop van de tijd heeft de grote hal meerder balkons en loopbruggen gekend echter zijn ze altijd naar binnen gekeerd en maken ze nooit connectie met buiten. De hoogte van de grote hal biedt gelegenheid voor verticale gelaagdheid die verschillende perspectieven bieden.





## Terugplaatsen

Teruggeplaatst in de huidige context van het gebouw en omgeving onthullen de recollections nieuwe relaties en bieden een opening tot het toevoegen van nieuwe momenten. In het gebouw staan deze momenten op zichzelf, sommige zijn groot en uitgesproken, andere zijn klein en worden wellicht niet direct opgemerkt. Door het vergroten, verkleinen, verbinden, vertragen of fragmenteren ontstaat er een nieuwe tijds en ruimte ervaring. De momenten creëren in het gebouw een variëteit aan ruimtes zonder vooraf bepaald programma.



Het terugplaatsen van de recollections worden de onderlinge en verborgen relaties van het gebouw zichtbaar. In plaats van te focussen op het programma, richt men zich op het gebouw en de locatie op wat er is en is geweest. Hierdoor wordt er op verschillende schaalniveaus tegelijkertijd nagedacht: de directe stedelijke omgeving, de structurele elementen, details en materialen.



# Recollections

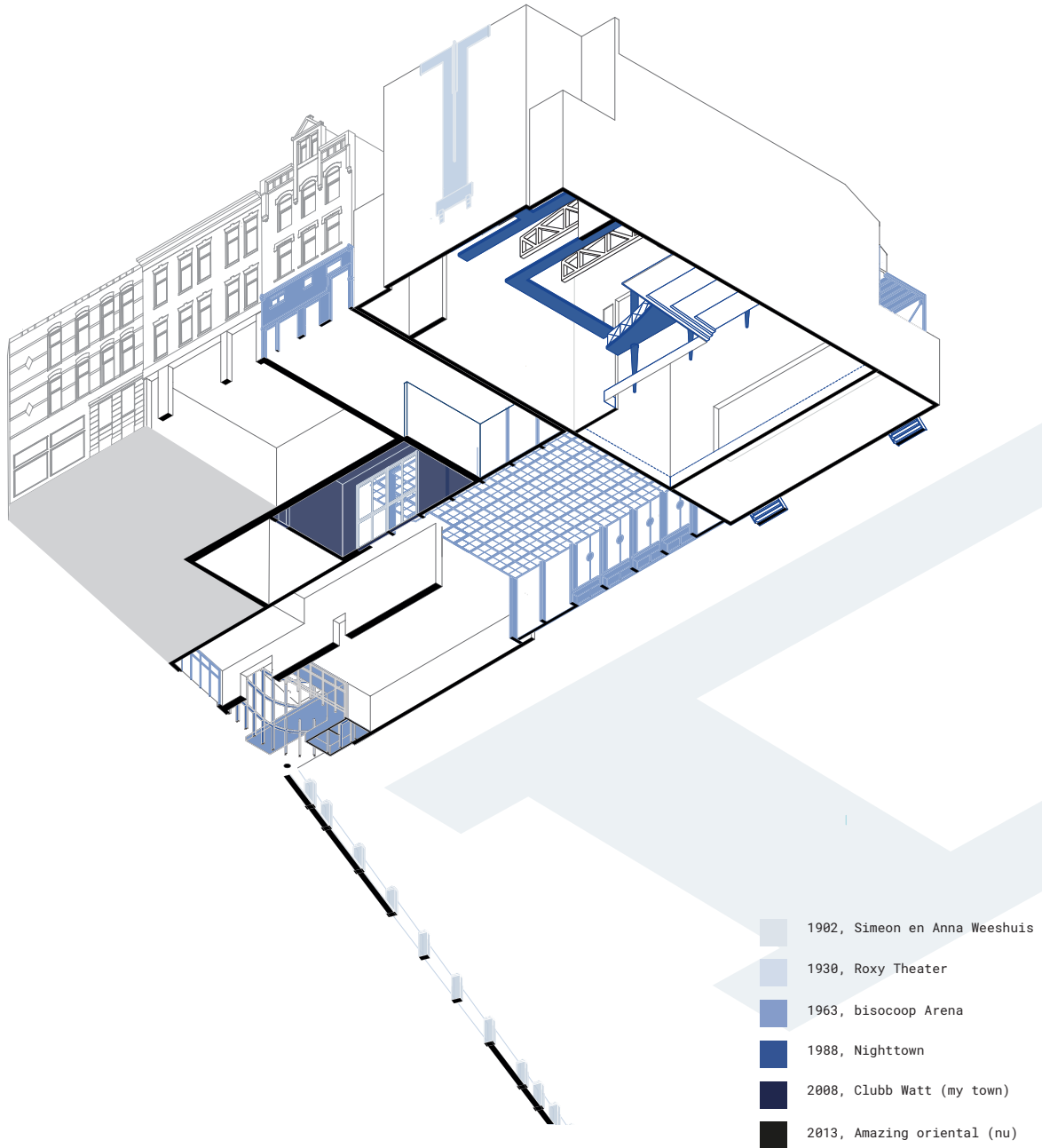

# The new

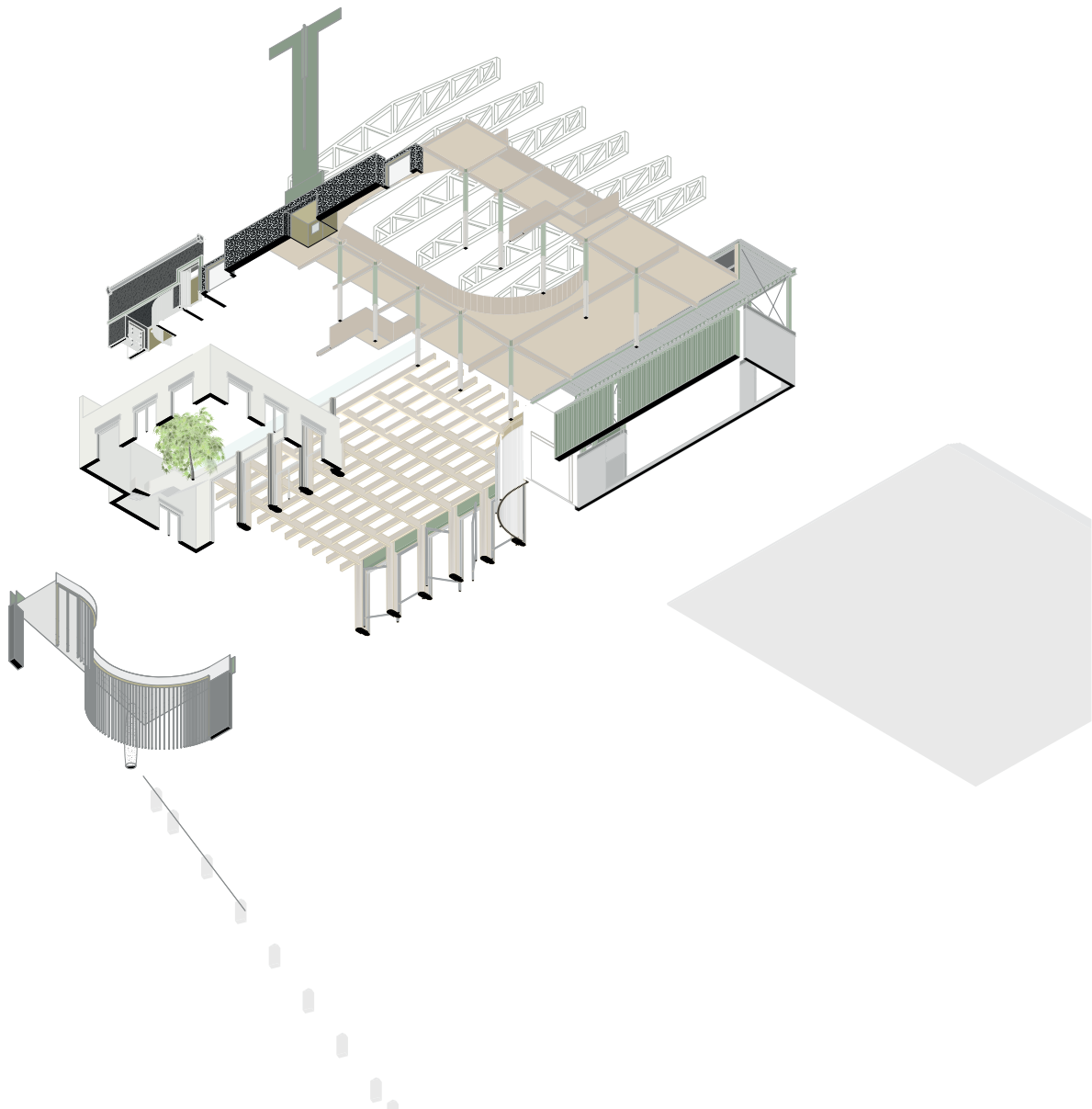



## The new

*'To recollect the old, to produce the new: that is the task of Anamnesis.'* De nieuwe relaties geven aanleiding tot het ontwerpen van nieuwe momenten, er ontstaan grote en kleine momenten. De grote momenten, "de relaties" tussen de elementen en de omgeving, kunnen worden beschouwd als het programma van het gebouw. De ervaring van de momenten zit in kleinere lagen, zoals details, lichtinval en de samenkomst van materialen. Dit is hoe de momenten echt onze aandacht weten te trekken en de tijdservaring kunnen verlengen, vertragen of juist connecties leggen met andere momenten in tijd.

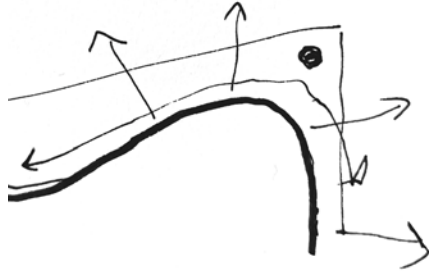

**verbinding**

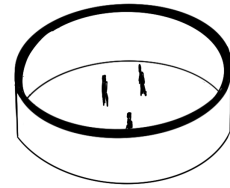

**Ronde ruimtes**

Symboliseert de oneindigheid, geen begin of einde. Er zijn geen hoeken of uitgesproken punten op te oriënteren waardoor ook de oriëntatie in tijd wordt beïnvloed. Het hekwerk is nu alleen een afscheiding en functioneert daarom niet als entree/poort. Het kan ook een beweging aankondigen en daarmee ons aansturen.

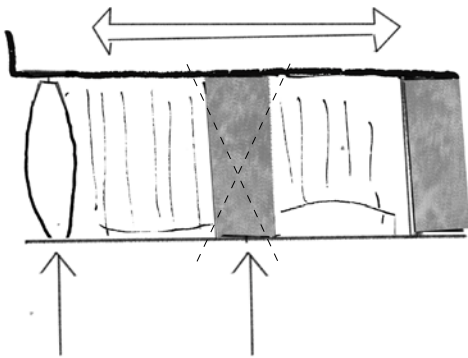

**zwaarte**





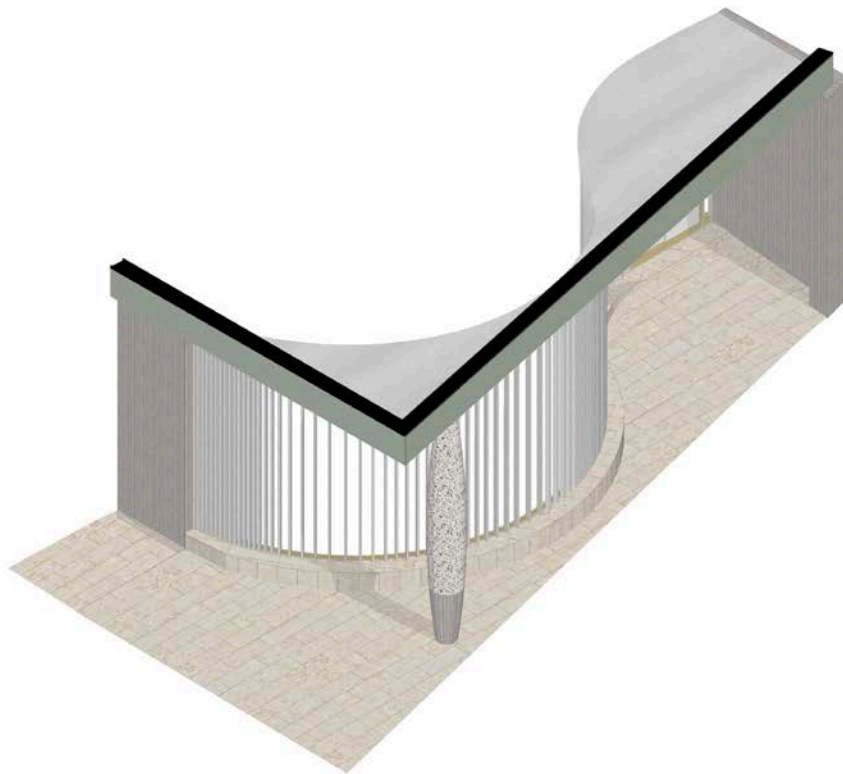

Entree West-Kruiskade,  
Het gordijn

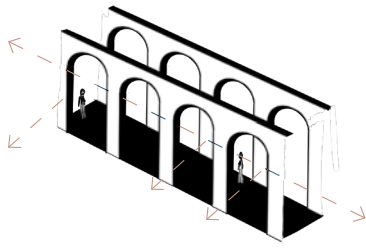

**Arcade 1) Is een bogen-galerij.**

Een reeks van achtereenvolgende bogen die rusten op kolommen. Deze structuur heeft een richting, een pad en tegelijkertijd creëren de bogen een ritme van uitsnede. Dit speelt in op onze tijdsbeleving, de plek van aankomst in contrast met de uitsnede, het zelfde aanblik wat steeds een net ander perspectief biedt. Het is een tussenruimte, tussen aankomst en doorgang, tussen binnen en buiten.

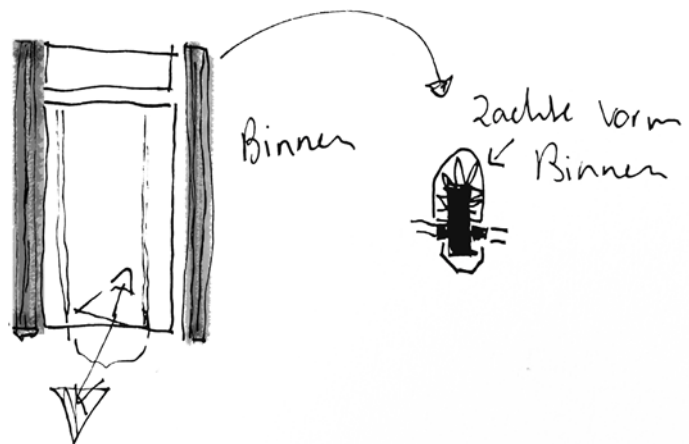

**verticaal & monumentaal**

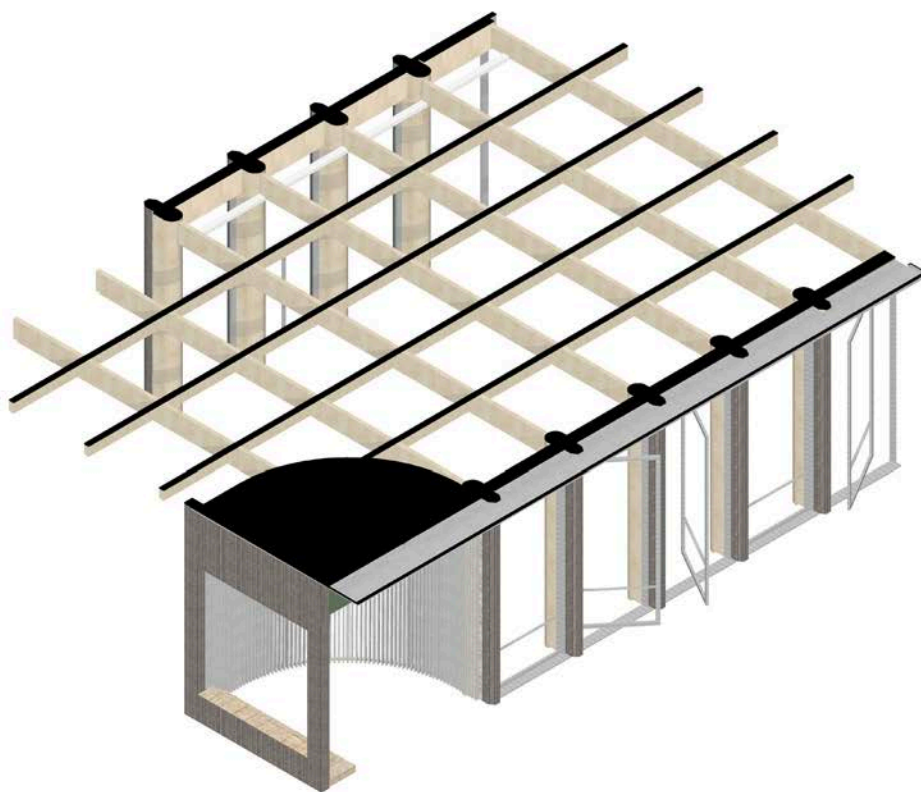

Nieuwe entree parkzijde  
kolonnade

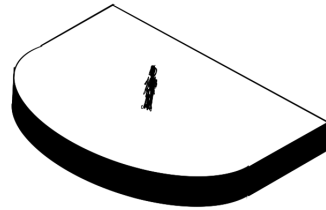

**Podium 1) verhoging om voor publiek op te treden.**

Het podium transformeert de ruimte van het podium in een verhaal, het kan transporteren naar andere plekken, tijden.

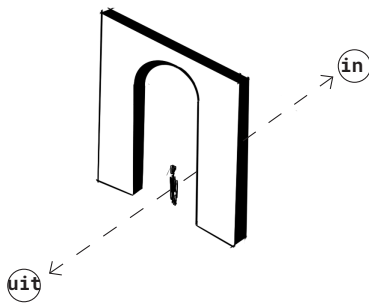

**Poort 1) Afsluitbare doorgang in een muur.**

Een poort is een ruimtelijke markering van een overgang, het is zowel een begin en einde van een plek. Daarmee verkondigt het de overgang naar een andere tijds-ervaring van de plek die men betreedt. Het hekwerk is nu alleen een afscheiding en functioneert daarom niet als entree/poort.



**gelaagdheid, sporen  
trage opening**

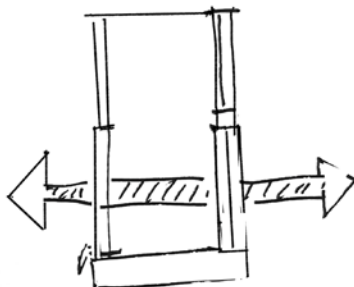

**verbinding &  
gelaagdheid**



Het podium

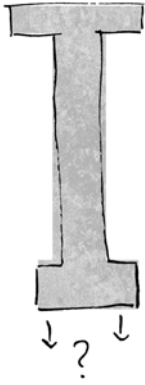

**Wat markeert het?**

**Markering 1) Middel om iets te doen opvallen of aan te geven.**

Het uitlichten van een bepaalde gebeurtenis in fysieke vorm, dit kan bijvoorbeeld een graftombe of monument zijn. Het kan ook een markering zijn voor wederkerende gebeurtenis zoals de equinox.

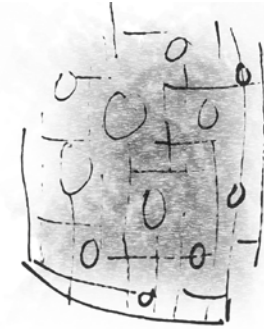

**materiaal en textuur, tactiliteit.**

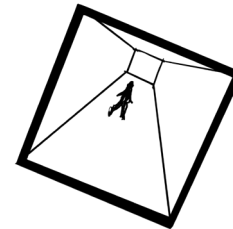

**Verticaliteit 1) recht van boven naar beneden; = loodrecht (tegenstelling: horizontaal): in verticale stand.**

Symboliseert de connectie met de hemel, de lucht het oneindige. De markering aan vangt onze blik en geleid het naar boven.

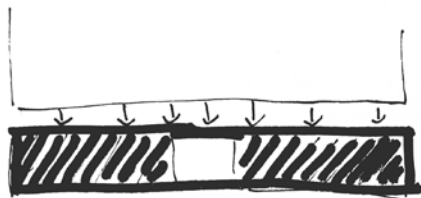

**Zwaarte van de gevel, karakter behouden**

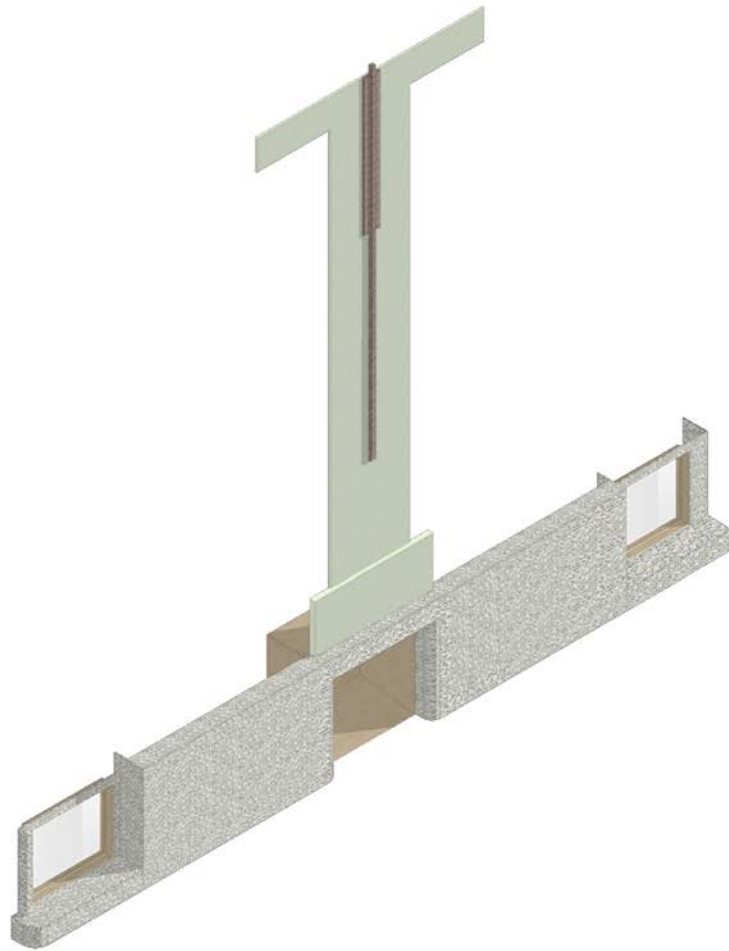

**Markering  
The bassement**

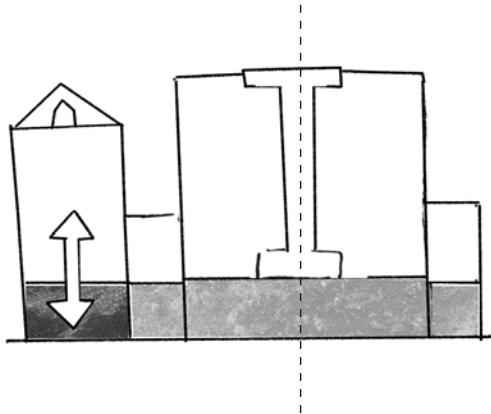

**symmetrie  
plint & bovenlaag**

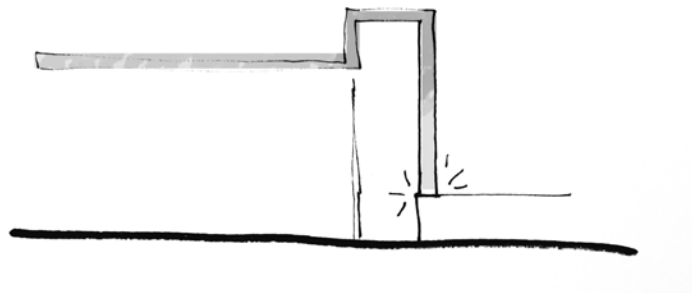

**Verspringing en  
samenkomst**



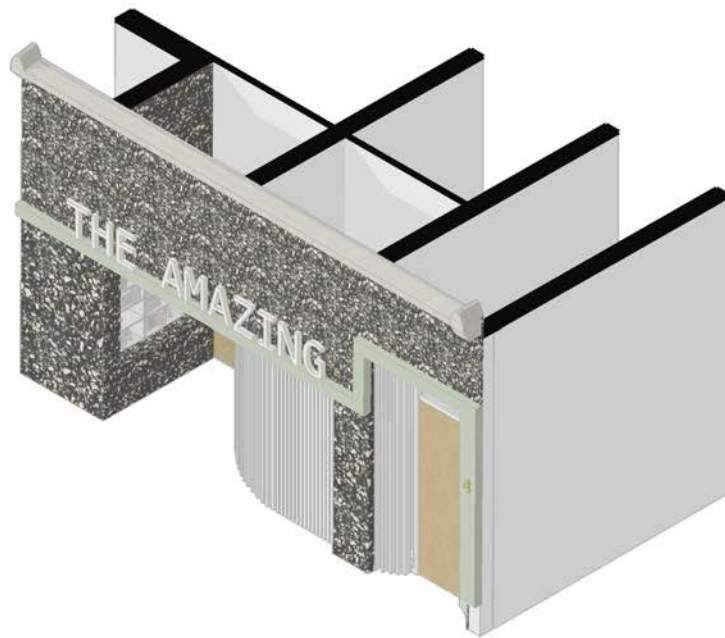

Markering  
De achterdeur

## Screen 1). in rust en evenwicht.

Dit kan in zowel tijd als ruimte ervaren worden, het is zowel fysiek als mentaal. Rust kan ervaren worden als een leegte , een interval, of als stilstand. Door het evenwichtig uitlichten van een element(en) of moment(en) kan rust ook ruimtelijk worden ervaren.

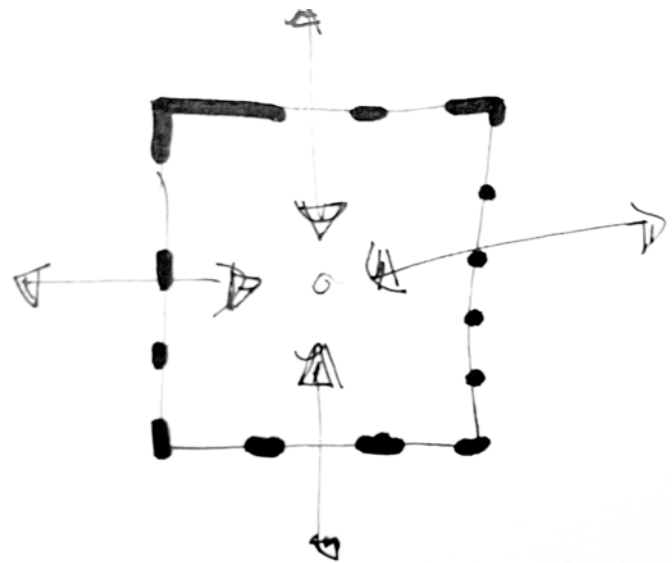

**paradox van  
afsluiting & verbinding**



**schaduw & licht**

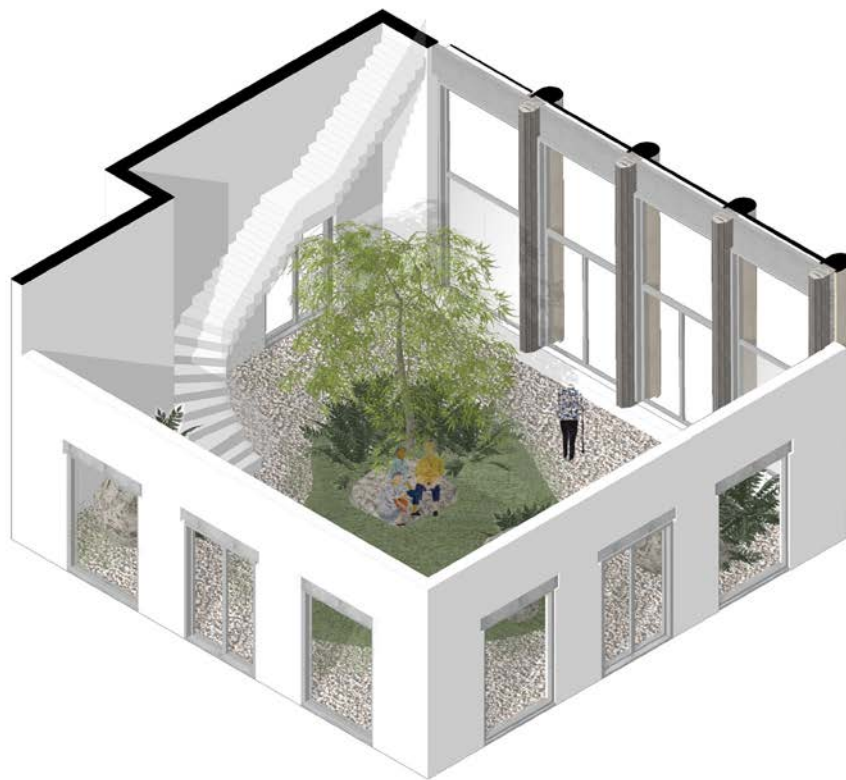

**Binnenplaats  
Schaduwtuin**

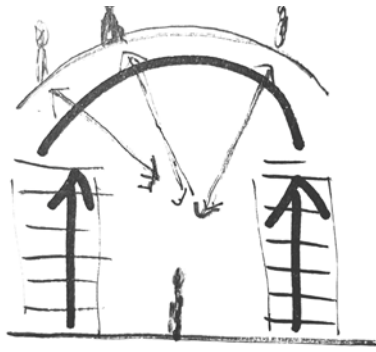

**symmetrie en  
perspectief**

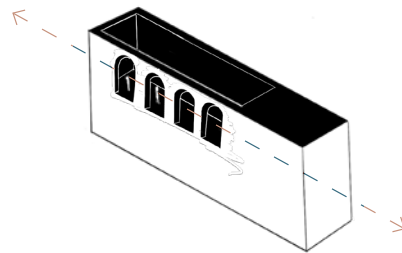

**Loggia 1) Een open ruimte of galerij.**

Een loggia is ten opzichte van een arcade ontworpen als een verblijfsruimte, het biedt een aangenaam klimaat van rust en schaduw. Het is een overgang tussen binnen en buiten en is vaak ontworpen met specifiek uitzicht.

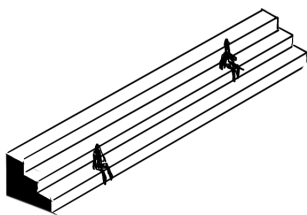

**Tribune 1) plaats voor toeschouwers**

Een plek om te verblijven, rusten en te aanschouwen; dit kan de omgeving zijn of een specifiek evenement. **Het balkon kan zowel dienen als een verblijfplaats als tribune.**



Het balkon



## Het moment

Tijd is iets wat we niet kunnen vatten, we doen ons best om het te structuren en beschrijven maar tijd is vooral iets wat wordt ervaren. Tijd en plek zijn relationeel want iedere ruimte of positie is ver, dichtbij, voor of na iets anders. Vaak zijn we niet echt bewust van de omgeving waarin we ons bevinden - alsof ze sluimerend op ons wacht tot het onze aandacht weet te grijpen - in dat moment wordt je in het nu getrokken. Het nu is van een korte duur, een tijdsspanne waarin we voelen dat toekomst en verleden bij elkaar komen en we het verstrijken van de tijd beleven. Deze momenten zitten overal verstopt en kunnen van grote- en kleine aard zijn. We kunnen momenten ook intentioneel ontwerpen door het uitlichten en in scene plaatsen van condities en relaties. Aandacht wordt immers gevangen door elementen die uit de toon vallen, tegenpolen die samenkomen, in elkaar overgaan of botsen. Het zijn de plekken waar het schuurt die het sterkst ervaren worden en daarmee in herinnering worden geplaatst.







Het podium is ontstaan uit de samenvoeging van twee recollections, die samenkomen in een enkel moment. De overkapping en de raampartijen zijn gebaseerd op de structuur van de oude projectorcabine, waarschijnlijk nog verborgen in de gevel. Het nieuwe plafond rust op de bestaande wand die over de loop van tijd zorgvuldig is geopend en gesloten. Deze wand wordt opnieuw geopend, een grote uitsnede, zoveel dat er slechts enkele penanten overblijven. Er ontstaat een spel, van open en gesloten delen. Met deze gelaagdheid ontstaat er een coulissewerking; 'uit het niets' worden personages of gehele werelden op het podium gezet.

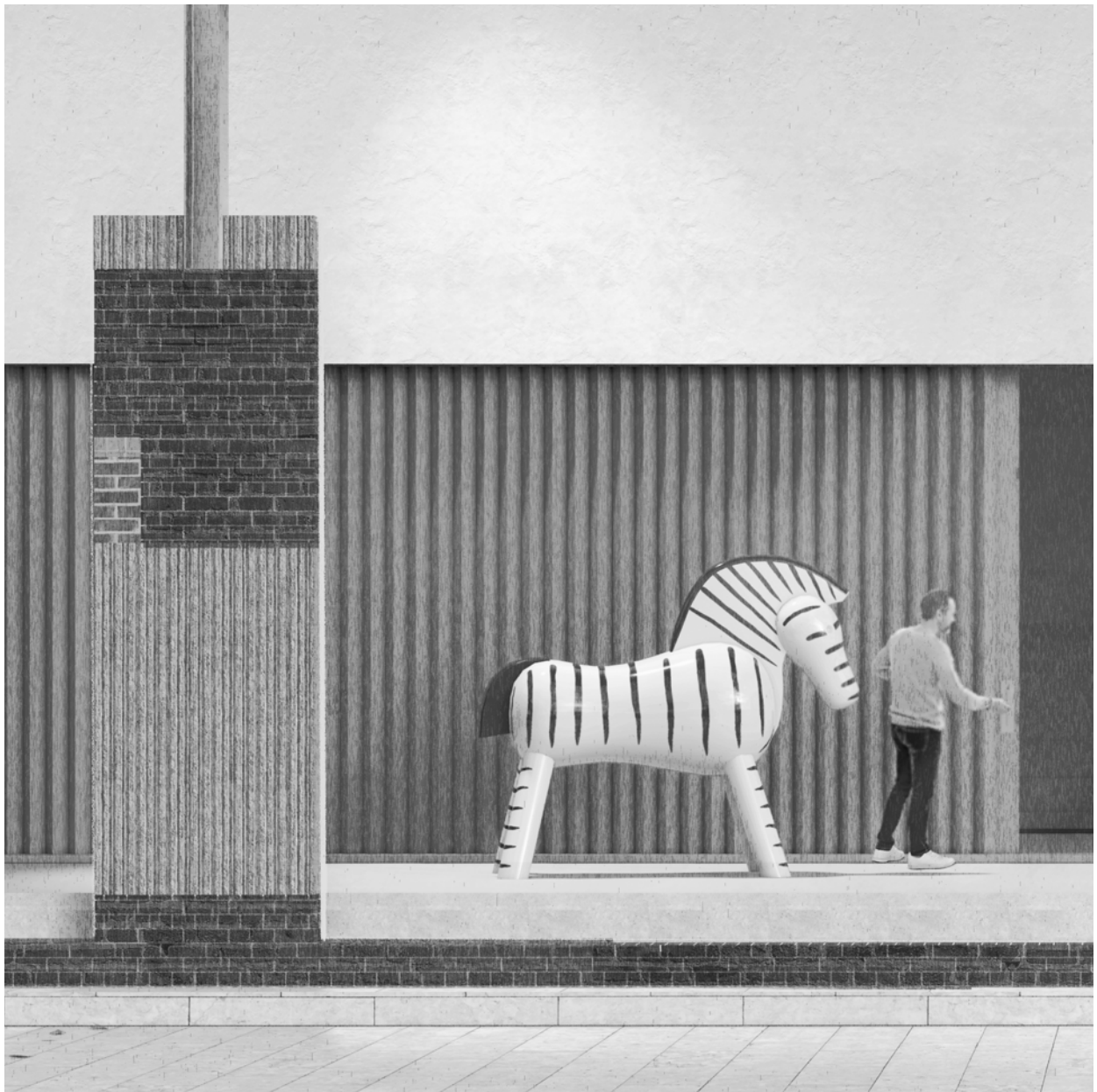



De bestaande opening naar de hal wordt opgenomen in het spel, en daarmee driedimensionaal. De binnenwereld van de hal kan een onderdeel worden van het park. De grote vouwdeur dient als toegang - het langzaam openen en sluiten van de deur is een schouwspel op zichzelf.



*Een doorkijk van de grote hal, de ruimte biedt een breed scala aan mogelijkheden.*

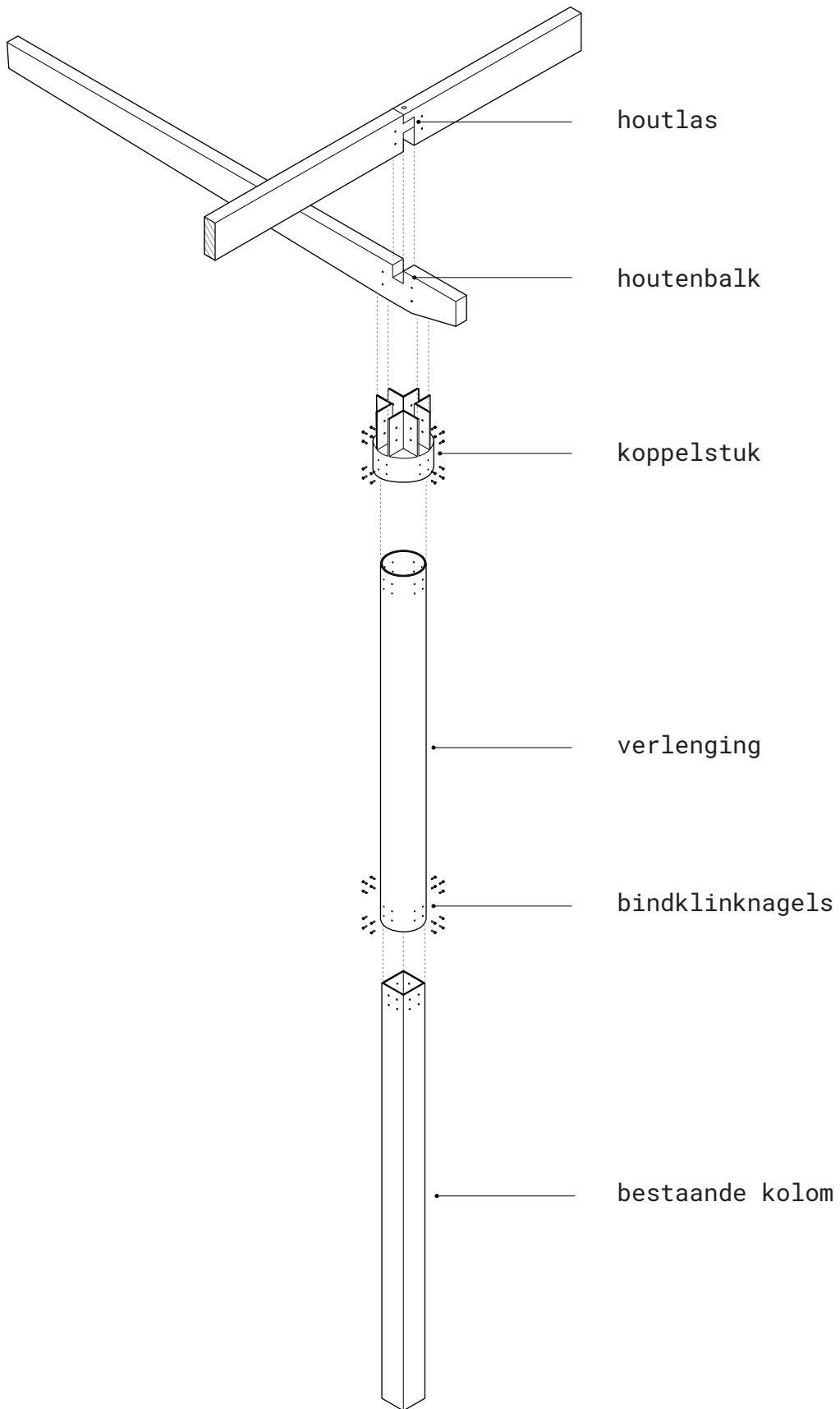





De symmetrie van de gevel aan de Gouvernestraat wordt voortgezet in het balkon, waar ze met twee grote trappen en de ronde vorm zelf een bepaalde theatraliteit krijgt. Ze wordt gedragen door verlengde kolommen, de bestaande kolom wordt verlengd, een overgang van het oude naar het nieuwe. Dit wordt ook uitgedrukt in vorm, van vierkant gaan ze over naar rond. Op de ronde kolom rust de houten constructie van het balkon. De balken verjongen waardoor het geheel lichter aanvoelt.

Het balkon is een element die een hoger perspectief biedt waar men kan genieten van het gebeuren op het podium of in de hal. Boven, aan de parkzijde, heeft het balkon uitzicht op het podium. Door de ramen te openen transformeert de ruimte in een loggia, met uitzicht over het park. Het kan als verlengstuk van het podium dienen of juist als tribune maar voor wie het wilt is het een plek om te verblijven.



Al zichtbaar vanaf de Westersingel nodigt de nieuwe entree voorbijgangers uit om het park te bezoeken. Deze grote openingen leggen een verbinding tussen het gebouw en het park. De schaal en het ritme wekt een bijna monumentale indruk terwijl de taats-deuren voor een dynamisch spel zorgen in het strakke grit. Bezoekers zullen zich door een van deze draaiende deuren naar binnen laten geleiden. De ronde beweging brengt ze dichtbij een kolom. De grove structuur en verticale vorm verleidt de blik van de passanten omhoog, naar de lucht... blijven ze daar in gedachte hangen?

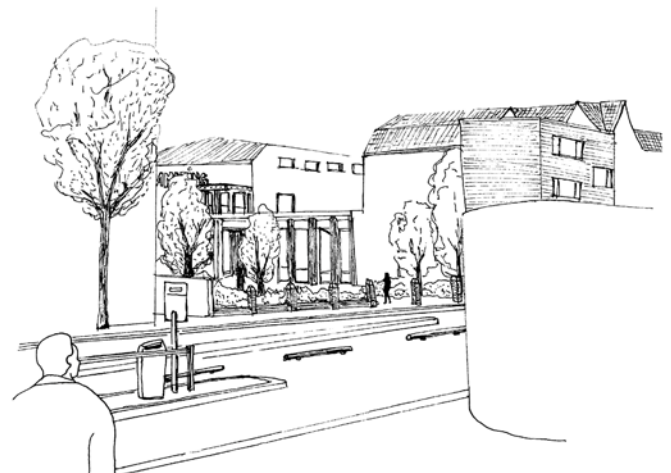



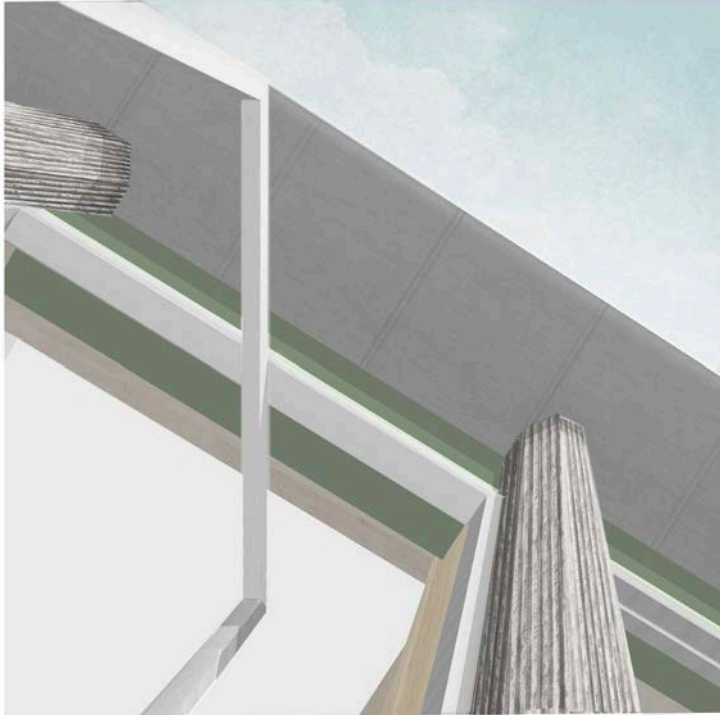



De binnentuin, zij verbindt alle omliggende ruimtes. Vanuit de wijk kunnen voorbijgangers door haar heen kijken en een glimp van het park opvangen. Het is een oase van rust, een moment van stilte in de chaos van de stad. De omliggende gebouwen zorgen ervoor dat er weinig zon binnenvalt, het is een schaduwtuin, een plek van rotsen, varens en mos waar de enkele zonnestraal extra wordt gewaardeerd. De vierkante ruimte doet denken aan een kloostertuin, ondanks dat deze, net als het gebouw zelf, niet perfect vierkant of symmetrisch is.

Kloostertuinen zijn vaak kleinschalige spirituele ruimtes die bedoeld zijn als plek van rust, meditatie en contemplatie en worden beschouwd als een manier om in contact te komen met de natuur en de cyclus van het leven.





De nieuwe entree aan de West-Kruiskade vouwt zich als een gordijn door het gebouw, haar golvende ritme van open, gesloten en draaiende houten stijlen beweegt zich door de ruimte. In stilstand leidt zij de passanten en fragmenteert hun bewegingen, waardoor de tijd lijkt te vertragen. Gedurende de avond verspreidt het warme licht zich haar stijlen, alsof zij het ochtendlicht wilt teruggeven.



Haar organische vorm staat in contrast met de scherpe hoeken van de bovenliggende verdiepingen en valt op. De zwaarte van de gevel wordt opgevangen door de kolom op de hoek, die in vorm ingedrukt lijkt te worden - dit gevoel wordt overgedragen en is een vervreemding die de observerende passant doet stilstaan.

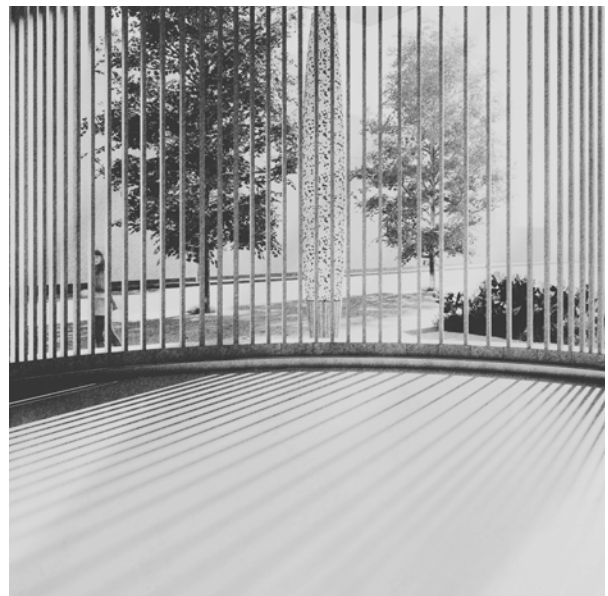



Visueel is de achtergevel losgekoppeld van de hal, hiermee wordt de symmetrie van de hal benadrukt. De straat zal met haar ritmiek van verticale panden de nieuwe gevel gemoedelijk in haar opnemen. De achteringang van de wijk wordt geaccentueerd door een organische ritmiek van houten stijlen die de bezoekers naar binnen trekt. Dit element is in vormtaal verbonden met de entree aan de West-Kruiskade die in herinnering een verbinding legt door de tijd en ruimte.

De hoge deur wordt gemarkeerd door een verspringende band, doorgetrokken rust deze op de grove betonnen bank. De samenkomst van materialen is opmerkelijk, het is een klein moment, die eenmaal gezien altijd weer naar voren zal komen. Het geeft de bewoners en bezoekers een gevoel van aankomst; een moment voordat ze overgaan van de drukte van de stad naar de binnenwereld van het huis.



Ze heeft een karakteristieke gesloten gevel aan de Gouvernestraat. De hoge bakstenen gevel wordt opgevangen door een grove terrazzo plint, het element is massief en robuust en geeft een gevoel van zwaarte. De massa van het nieuwe element vangt de bakstenen bovenlaag op en brengt het geheel in balans. Onder de grote markering zit de terug-liggende entree naar de kelder. De meeste mensen lopen hier langs op weg naar hun werk of verplichtingen, maar enkele worden verleid om dichterbij te komen - om de textuur en de gevel beter te ervaren. Wanneer het donker wordt en er een evenement gaande is, wordt de entree verlicht met paarse lichten. De neonletters "The basement" wekken een mysterieuze indruk en dienen als een poort naar de uren van de nacht.











## Bronnenlijst

1. Panta rhei (Heraclitus) – Alles stroomt,  
via : <https://historiek.net>
2. Ciano Aydin (red.) "De vele gezichten van de fenomenologie", Klement/Pelckmans 2007 (p.7)
3. Definitie palimpsest  
via: [www.encyclo.nl](http://www.encyclo.nl)
4. Gravity and Grace - Simone Weill  
via:<https://www.themarginalian.org>
5. Edited by Levi Bryant, Nick Srnicek and Graham Harman, "The speculative turn, Continental Materialism and Realism", 2011 04 Joke J. Hermsen, "Kairos, een nieuwe bevlogenheid", de arbeiderspers 2015 (p.19)

## Algemene bronnen:

- Aldo Rossi, A.R (1984) The architecture of the city.(new edition) Mit Press Ltd
- Rem Koolhaas & Bruce Mau (1995), RK, Generic city S,M,L, XL, Rotterdam, 010 Publishers
- Sonia Melani Miller (2007), ' SM, Aldo Rossi: The City as the Locus of Collective Memory and the Making of the Public City in Cold War Italy'
- Richard Findley (1983), RF ' The House of Composite Memory'
- Robert Levine (1998) RL, A geography of time, the temporal misadventure of a social psychologist, marston gate
- Joke Hermsen, JJH (2015) , "Kairos, een nieuwe bevlogenheid" Druk: 7, de arbeiderspers
- Hans Ibeleings and Kirsten Hannema (2019) Donna van Milligen Bielke, Inbetween, the architecture observer
- Waarna Oosterbaan, ' We zitten opgesloten in het nu'  
via:<https://www.nrc.nl>
- Actie groep Oude Westen, 'Cultuurhistorische Verkenning Oude Westen'  
via: <https://aktiegroepoudewesten.nl>
- Simone Weill (2021), Waar strijden wij voor? Over de noodzak van anders denkend, Uitgeverij Ijzer

## Bronnenlijst afbeeldingen:

1. 'Saturn Cutting off Cupid's Wings with a Scythe' - Ivan Akimovich Akimov, 1802  
via: [www.mygodpictures.com](http://www.mygodpictures.com)
2. Francesco Salviati Florence,  
via: [nl.m.wikipedia.org](http://nl.m.wikipedia.org)
- 3.
4. Image Drawing by Francesco Piraneni.  
Via: *Wikimedia user Bkmd under Public Domain*
5. Aldo Rossi - teatro del Mundo,  
via: [architecturecircus.com](http://architecturecircus.com)
6. A Growing, Incremental Place : "Victims", a Project by John Hejduk (1984),  
via: <https://socks-studio.com>
7. Zuhmthor Saint Benedict Chapel,  
via: [www.archello.com](http://www.archello.com)
8. Serge Najjar,  
via;[https://aboveart.ru/portfolio\\_page/serge-najjar/](https://aboveart.ru/portfolio_page/serge-najjar/)
9. Simeon en Anna Weeshuis  
via; <https://i.pinimg.com/564x/15/bc/11/15bc11b16fd87b0380980047465cf224.jpg>
10. Sloop Simeon en Anna - Rotterdam van toen  
via; <https://www.facebook.com/RotterdamVanToen/photos/a.485845944769452/1433572213330149>
11. 'Wijkpark oude Westen moet veiliger' - de havenloods  
via; <https://www.dehavenloods.nl>
12. 'Westerpoort Rotterdam' - top010.nl  
via;<https://nieuws.top010.nl/westerpoort-rotterdam.htm>
13. 'NYC Parks Commissioner talks policy, parks, and breaking down barriers' - archpaper.com  
via; <https://www.archpaper.com/2018/10/nyc-parks-commissioner-mitchell-silver/>
14. 'Club Watt' - <http://wikimapia.org>  
via; <http://wikimapia.org/336528/nl/Watt>
15. 'Poppodium Nighttown!' - [poppodium-nighttown.nl](http://poppodium-nighttown.nl)  
via; <https://www.instagram.com/p/CM44Qi4HTtZ/>
16. 'Arena heropend' - [stadsarchief.rotterdam.nl](http://stadsarchief.rotterdam.nl)  
via; <https://stadsarchief.rotterdam.nl>
17. 'Arena' - Rotterdam 010  
via; <https://nl.pinterest.com/pin/720857484113203792/>
18. 'Verdwenen bioscopen van Rotterdam: [www.defilmkijker.com](http://www.defilmkijker.com)  
via; <https://www.defilmkijker.com/2015/02/04/de-verdwenen-bioscopen-van-rotterdam-arena/>
19. Simeon en Anna Weeshuis  
via; <https://i.pinimg.com/564x/15/bc/11/15bc11b16fd87b0380980047465cf224.jpg>
20. 'Verdwenen bioscopen van Rotterdam: [www.defilmkijker.com](http://www.defilmkijker.com)  
via; <https://www.defilmkijker.com/2015/02/04/de-verdwenen-bioscopen-van-rotterdam-arena/>
21. 'Club Watt - Kossman de Jong  
via; <https://www.dearchitect.nl>
22. 'Arena' - Rotterdam 010  
via; <https://nl.pinterest.com/pin/720857484113203792/>
23. 'Nighttown' - Marcel Haug  
via; <https://iffr.com/en/iffr/2018/films/nighttown>
24. 'Verdwenen bioscopen van Rotterdam: [www.defilmkijker.com](http://www.defilmkijker.com)  
via; <https://www.defilmkijker.com/2015/02/04/de-verdwenen-bioscopen-van-rotterdam-arena/>
25. '4100 Fotocollectie algemeen -deel 1, 1860 - heden' - [stadsarchief.rotterdam.nl](http://stadsarchief.rotterdam.nl)  
via; <https://stadsarchief.rotterdam.nl>
26. '4100 Fotocollectie algemeen - deel 1, 1860 - heden' - [stadsarchief.rotterdam.nl](http://stadsarchief.rotterdam.nl)  
via; <https://www.archieven.nl>
27. '4100 Fotocollectie algemeen - deel 1, 1860 - heden' - [stadsarchief.rotterdam.nl](http://stadsarchief.rotterdam.nl)  
via; <https://www.archieven.nl>
28. 'Club Watt - Kossman de Jong  
via; <https://www.dearchitect.nl>

