

The Cultural face of a Country

Ontwerpboek

07-10-2022

Hashmat Fagirzada

Voor u licht het ontwerpboek van mijn afstudeerproject ‘The Cultural face of a Country’. Een project waarin ik mijn Afghaans afkomst en het opgroeien in Nederland getracht heb te combineren. Een opgave voor een cultuurcentrum waarin de materiele en immateriële cultuur veiliggesteld wordt.

Mijn reis op de academie is in 2006 begonnen. Met een pauze van tien jaar ben ik eindelijk in staat om het met trots af te ronden. Zonder de tien jaar pauze tussen mijn laatste atelier en het afstuderen zou ik niet in staat zijn geweest om het in deze vorm af te ronden. Met mijn afstuderen heb ik mijn positie binnen de architectuur wereld beter kunnen definiëren.

Allereerst wil ik Remco Bruggink bedanken voor zijn geduld, positieve kritiek en advies. Steeds als het in mijn hoofd vertroebelde had Remco als een lantaarn heldere handvatten of adviezen waarmee ik verder kon ontwerpen, onderzoeken of tekenen. Sjoerdieke, John, Arna, Lyongo en Susanna wil ik bedanken voor hun kritische en opbouwende feedback. En Chris van Langen bedankt voor al je steun en adviezen de afgelopen jaren.

Daarnaast wil ik mijn familie, vrienden en collega’s bedanken voor hun steun en adviezen tijdens de momenten dat ik het even niet zag zitten. Ook wil ik mijn vrouw bedanken voor alle steun in het afgelopen jaar. Bedankt dat je aan mijn zijde staat.

03	Voorwoord
07	Algemeen informatie
13	De afstudeeropgave
	Persoonlijke aanleiding
	Maatschappelijke relevantie
	ruimtelijke probleemstelling
	Opgave
25	Ontwerpend onderzoek
43	Locatie
55	Ontwerp
	Concept
	Programma concept
	Tuin concept
	tekeningen
113	Reflectie & Positionering
121	literatuurlijst

Algemeen informatie



Student	Mohammad Hashmat Fagirzada	Vecht 125 2911 ER Nieuwerkerk a/d IJssel +31 (0)6 41 26 20 46 hashmatfagirzada@gmail.com
Afstudeercommissie		
Mentoor	Remco Bruggink	Nieuwe Prinsengracht 39 1018 EG Amsterdam +31 (0)6 2461 2262 remco@hootsmans.com
Externe criticus 1e peiling 2e peiling 3e peiling	Arna Mackic	De Kempenaerstraat 11 B 1051 CJ Amsterdam +31 (0)6 4056 2046 arna@studio-la.org
Externe criticus groenlicht eindpresentatie	Lyongo Juliana	Louwesweg 6, Amsterdam 1066 EC Amsterdam +31 (0)6 1108 6201 Lyongo@lyongo.net
Toegevoegde criticus	Susanna Pietsch	Zomerhofstraat 78 3032 CM Rotterdam +31 (0)6 5380 4142 info@susannepietsch.net
Voorzitter	Sjoerdieke Nicolson-Feenstra	Pieter de Hoochweg 129 3024 BG Rotterdam +31 (0)10 794 9505 s.j.nicolson-feenstra@hr.nl



De afstudeeropgave



Darulaman Paleis Kabul



National musum Afghanistan Kabul

Tijdens het afstuderen wil ik mijn verleden en heden aan elkaar koppelen. Mijn verleden dat ik in Afghanistan ben geboren en op mijn 6e/7e uit Afghanistan ben gevlucht. Na op verschillende plekken te hebben gewoond, ben ik uiteindelijk in Nederland beland. Vanaf mijn 11e is Nederland mijn nieuwe thuis geworden. Ik ben begonnen in groep 8 en na de middelbare school en HBO bouwkunde ben ik op de academie beland.

Wij komen uit Afghanistan, uit de provincie Laghman, net ten noorden van Kabul. Laghman is de provincie waar mijn ouders, hun ouders en hun grootouders zijn opgegroeid. Mijn ouders woonden in een huis dat mijn vader met zijn eigen handen heeft gebouwd. Dit huis heb ik helaas zelf niet meegemaakt. Door de jaren heen is het huis en de tuin erom heen vervallen en zijn de muren door de naastgelegen rivier verwoest. Mijn ouders komen uit Laghman, maar ik ben geboren en opgegroeid in Kabul, tenminste de eerste 6 a 7 jaar. In Kabul hadden wij het goed en leefden we in Macrojan. Macrojan zijn jaren 70 en jaren 80 flats, gebouwd door de Sovjets. Prefab flats welke destijds zeer modern waren en voorzien van alle gemakken. De flats bestaan nog steeds en in google maps kan ik feilloos onze flat terug vinden. De flats hebben net zoals de Afghanen zelf veel oorlogsgeweld meegemaakt. Maar ze staan er nog.

Na veel te hebben rondgezworven in verschillende landen zijn we uiteindelijk in Nederland beland en hebben hier de asiel procedure doorlopen. De eerste twee jaar in Nederland hebben wij in asielzoekerscentra doorgebracht. Van bungalow park omgebouwd tot asielzoekerscentra tot aan een oud ziekenhuis omgebouwd tot centrum. Na die twee jaar hebben wij uiteindelijk onze eigen tussenwoning toegewezen gekregen waar wij als familie in alle rust hebben kunnen leven.

Voor het afstuderen wil ik mijn verleden in Afghanistan (als het nog zo genoemd wordt) aan het heden van Nederland koppelen. Dit wil ik doen door middel van een programma dat gekoppeld is aan Afghanistan met een locatie in Nederland.

Het programma zal bestaan uit een geheugenbank van de Afghaanse cultuur. Het maken van een geheugenbank heeft vooral te maken met de huidige situatie in Afghanistan. De taliban heeft de vorige regering afgezet en is nu heerser van het land. De vorige regering kon geen weerstand bieden aan de taliban, door het wegvallen van alle steun uit het westen. De huidige heersers (taliban) hebben in het verleden laten zien hoe ze met de Afghaanse cultuur omgaan. In de periode van 1996 tot 2001 hebben ze veel kunstwerken, beelden en geschiedenis vernield. Dit bleven ze doen tot ze in 2001 omver werden geworpen door de VS. De meest bekende beelden van hun vernieldrang zijn de staande boeddha beelden in Bamyan. De beelden gingen de hele wereld over. Helaas was dit maar een fractie van wat ze allemaal vernield hebben. Zo was het destijds en is het onder de huidige regering verboden om muziek te maken en af te spelen in het openbaar. Helaas blijft het niet alleen bij muziek en trachten zij grondig de Afghaanse cultuur te veranderen.

Een cultuur is volgens van dale: het geheel van normen, waarde, traditie, regels en kunstuitingen van een land, volk of groep.

“Maak je cultuuroverdracht lang genoeg onmogelijk dan krijg je vanzelf generaties die opgroeien zonder de verhalen van vroeger: de oude generatie is er niet meer of is te getraumatiseerd om er wat mee te doen. Wie dat lukt, kan de identiteit van een land daadwerkelijk veranderen.”

Toef Jaeger, NRC 01 sept 2021

Niet alleen de huidige regering heeft geprobeerd om onze Afghaanse cultuur uit te wissen, maar ook de vorige taliban regering van 1996 tot 2001. Zoals reeds vermeld in de persoonlijke aanleiding was de vorige regering van de taliban bezig om alles wat met cultuur te maken had kapot te maken.

De vorige en huidige taliban regering zijn structureel bezig om onze waarden, normen, tradities en kunstuitingen hardhandig te veranderen en/of uit te wissen. Een van de manieren waarmee ze dit willen bewerkstelligen is het verbieden van muziek, waarmee de oude tradities van bijzondere muziek instrumenten verloren dreigt te gaan. Ook hebben ze verschillende overheidsarchieven vernietigd met oude en zeldzame film opnames. Ze vernielden publiekelijk diverse muziekinstrumenten om mensen af te schrikken. Zij gingen systematisch door alle categorieën van cultuur.

Dat de taliban niet stopt bij het vernielen van een paar grote boeddha beelden in Bamyan, was een sein voor alle curatoren en overheidsambtenaren om in actie te komen in 1996. Zo hebben medewerkers van het Kabul museum de meest kostbare en zeldzame stukken verborgen voor de Taliban. Zij deden dit door de ingangen van een kamer dicht te metselen en pas in 2001 na de val van de Taliban weer te openen. Niet alleen museum medewerkers hebben getracht om objecten voor de Taliban te verbergen, paleis medewerkers deden ook mee. Zij hebben een collectie van gouden objecten, 22.000 objecten wel te verstaan, verborgen in een geheime kluis in het paleis. Die collectie heeft de afgelopen 13 jaar een wereldreis gemaakt onder de naam Bacterian Gold of Afghanistan.



afbeelding Budda Bamyan

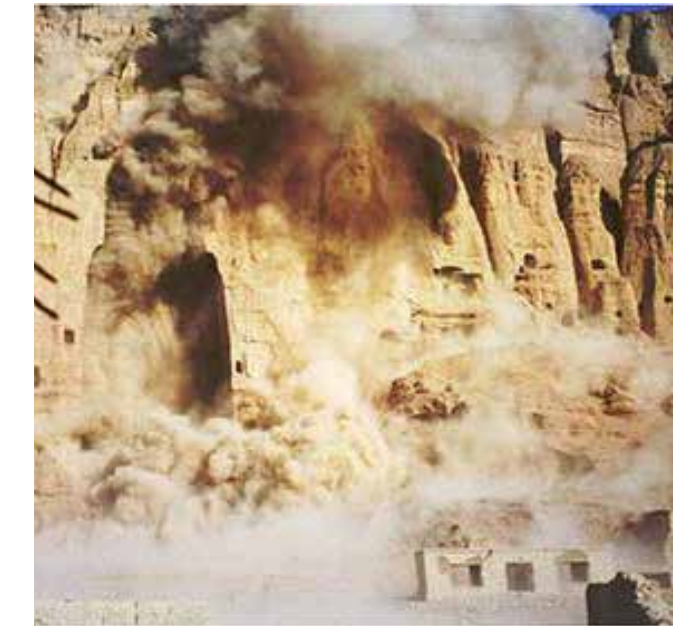

afbeelding Budda Bamyan

“In Afghanistan, a monument can never be just a monument. It is the history of our people’s encounters with other people’s markets, states, technology, beliefs, and knowledge. Afghan archeology, history, folklore and ethnography reveal the extent to which we are all part of a long, lively conversation about what it means to be a citizen of Afghanistan today.”

H.E. Mohammad Ashraf Ghani

President of the Islamic Republic of Afghanistan

Voordat de huidige taliban regering aan de macht kwam, hadden verschillende belangrijke historische instellingen, zoals het Kabul museum, al een rampenplan klaar liggen. Zij hebben veel van de belangrijke stukken al in veiligheid gebracht op diverse geheime locaties. Voor hoe lang dit nu zal zijn en of het verborgen blijft, kan niemand zeggen.

Wat als deze locaties niet geheim waren, maar net zoals een deel van de Afghaanse bevolking ook mocht vluchten? Wat gebeurt er met alle kunstwerken en objecten die nu nog over hele wereld tentoongesteld worden? Wat gebeurt er met de dames van het orkest en hun traditionele Afghaanse instrumenten?

Mijn voorstel is dat niet alleen mensen een vluchtelingenstatus krijgen, maar ook kunstwerken. Het wrange is waarschijnlijk dat zo’n bijzondere collectie van kunst, historische objecten en instrumenten in veel landen meer welkom is dan de bevolking van Afghanistan.

Wie, waar en hoe zijn de vragen die dan bij mij opkomen als zo’n collectie veiliggesteld moet worden. Mijn voorstel is om dit te zien zoals een internationale hof van justitie dat doet en het te plaatsen in Den Haag. Den Haag heeft op wereld niveau veel aanzien als het gaat om gerecht. Niet alleen het internationaal hof van justitie is hier gevestigd, maar ook het internationaal strafhof en NATO. Den Haag is als locatie niet alleen ideaal vanwege mijn roots in Nederland maar ook vanwege zijn wereldwijde uitstraling. Een instelling welke verantwoordelijkheid kan krijgen over zo’n collectie dient op wereld niveau neutraal te zijn.

“We Afghans, today live in a country that made history happen.”

voormalige President van Afghanistan Ashraf Ghani.



referenties cultuur en collectie

Voor mijn afstuderen wil ik de volgende twee probleemstellingen in een ruimtelijke opgave oplossen.

Ik wil een veilige haven bieden voor de collectie welke aanzien heeft op wereld niveau en zijn historische waarde verder rijkt dan de huidige Afghaanse grenzen. Hoe kun je een collectie huisvesten die net zoals vele Afghanen ook een vluchtelingen status dienen te krijgen?

Het tweede probleem is het cultureel geheugen van een volk veiligstellen welk in gevaar is door de huidige regering. Zij trachten het uit te wissen en te vervangen voor achterhaalde en gedateerde normen en waardes. Het betreft culturele waardes zoals het beoefenen van traditionele instrumenten welk van generatie op generatie door worden gegeven. Hoe zorg je ervoor dat deze culturele waarde door gegeven kunnen worden in een gebouwde vorm?

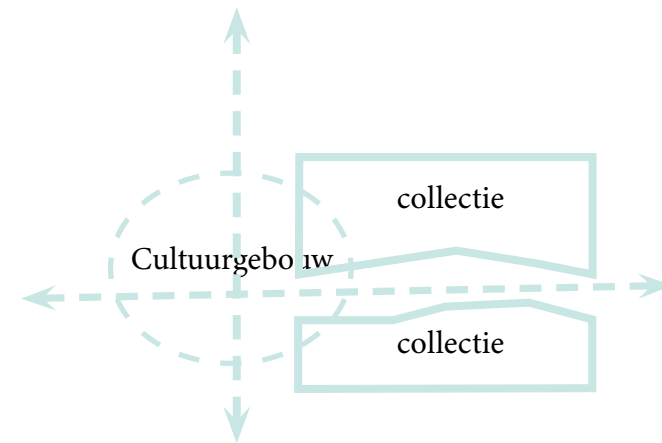
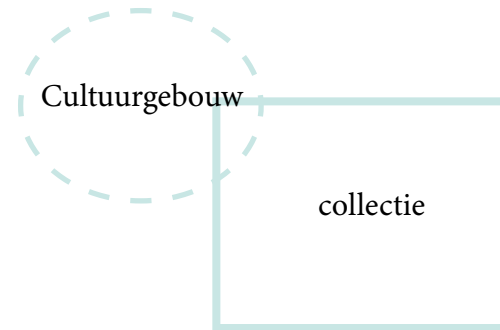

afbeelding landschap Afghanistan

Voor mijn afstuderen heb ik gekozen voor een opgaven die bestaat uit twee hoofdprogramma's , het collectiegebouw en een cultuurcentrum.

Een cultuurgebouw waarin geprobeerd wordt het verleden en heden van de Afghaans cultuur weer te geven. Een cultuur welke teruggaat naar de periode van de zijderoute van Azië naar Europa. Een cultuur die bestaat uit meer dan alleen geweld en oorlog. Een gebouw waarin de rijke cultuur met zijn geschiedenis zich huisvest, is opgebouwd uit het volgende programma. Een programma dat zich vormt naar de belangrijke pilaren binnen de Afghaanse samenleving.

Programma onderdelen:

- Muziek
- Eten
- Poëzie
- geloof
- Handarbeid (tapijten, stoffen, houtwerk)
- Kleding (Afghani)
- Sieraden (goud)
- geschiedenis

Het tweede deel van het programma bestaat uit een collectiegebouw waarin de collecties die in gevaar zijn in Afghanistan hier veilig opgeslagen kunnen worden, bestudeerd worden en geconserveerd. De daadwerkelijke collectie en omvang hiervan wordt een van de onderwerpen welke in de volgende fase verder onderzocht moet worden. Van belang is dat de collectie zichtbaar is voor de bezoeker.

Ontwerpend onderzoek

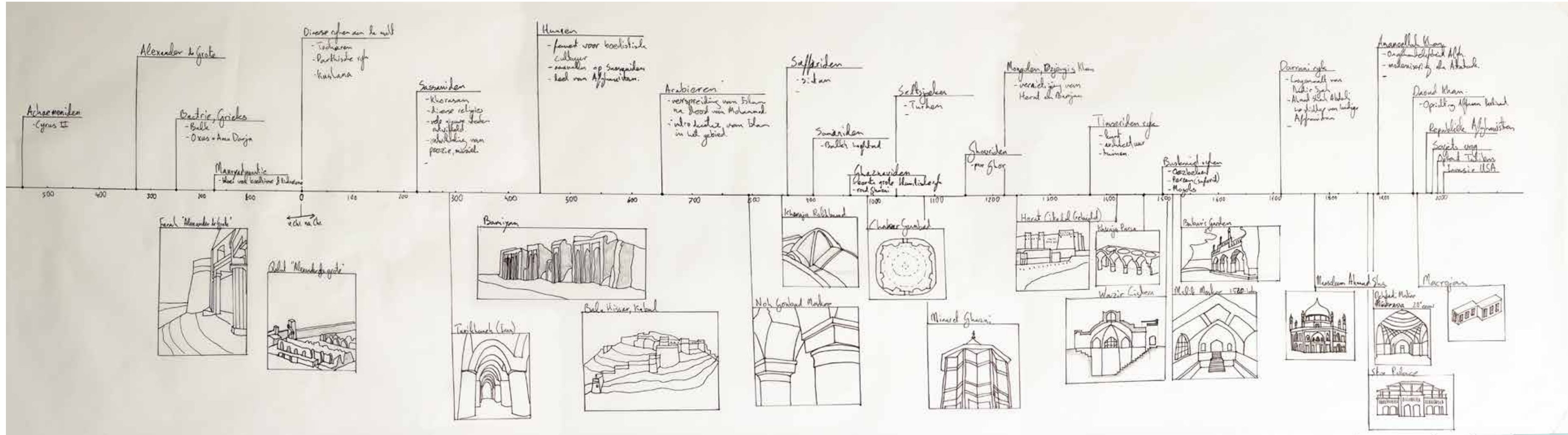

- van 550 v.Chr. tot 330 v.Chr.
- Zoroastrisme grootste geloof
- belangrijke gebieden: Babylon, Persépolis, Egypte

- Architectonische elementen:
 - tuinen waren onderdeel van architectuur
 - perzische kolom
 - gesloten irrigatiesysteem
 - bouw materiaal: steen en baksteen



Tarikhaneh Iran

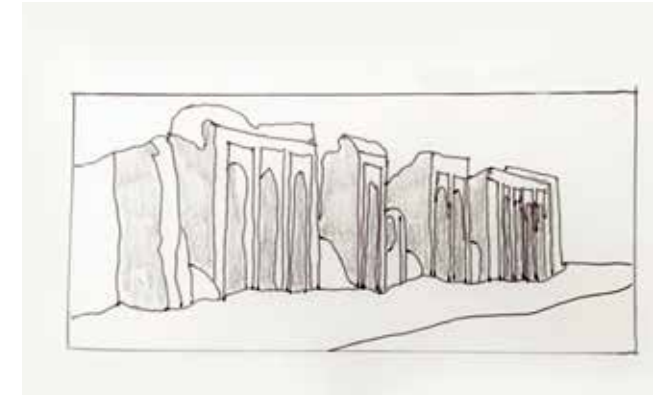

Bmiyan oude markt, Afghanistan

- van 550 v.Chr. tot 200 na Chr.
- geloof: Zoroastrisme, Boedhisme, hindoësme
- belangrijke gebieden: Balkh, Bamiyan, gebied rond Indus rivier
- zelfstandig deel van diverse grote rijken

- Architectonische elementen:
 - Ai Khanoum vooral Hellenistisch
 - paleis in Grieks-Bactrische architectuur

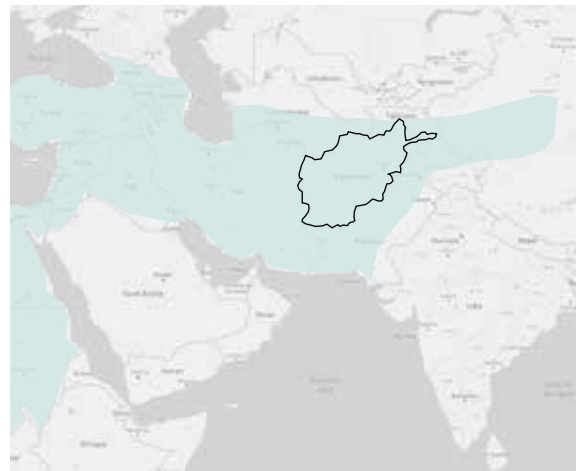

Perzische rijk



Persépolis, Iran



Achaemenids goud



Bactrie goud



Ai Khanoum, Afghanistan



Bactrie

- van 330 v.Chr. tot 323 v.Chr.
- Koning van Macedonie
- belangrijke gebieden in Afghanistan:
 - Herat, Balkh, Alexandria Farah en Qatah, Ai Khoman

- Architectonische elementen:
 - vooral Hellenistisch
 - bouwer van forten
 - stichten zeventig steden



Farah, Afghanistan

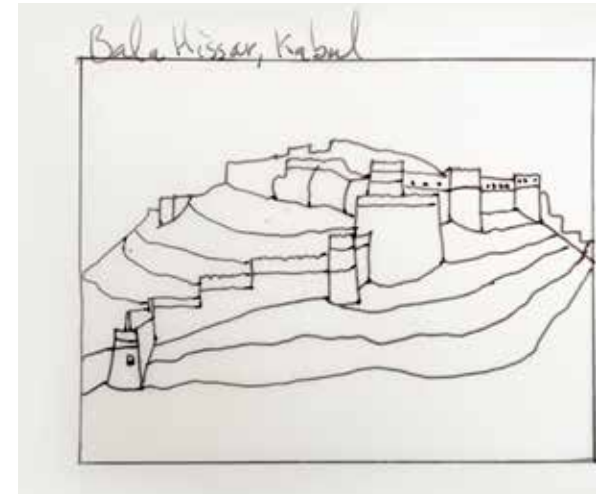

Bala hissar (fort Kabul), Afghanistan

- van 224 tot 628.
- Perzisch rijk
- Geloof: Zoroastrisme, Manicheïsme, Christendom en Jodendom
- belangrijke kenmerken in Afghanistan:
 - Khorosan
 - ontwikkeling van Poezie en muziek
- Architectonische elementen:
 - stichting van nieuwe steden
 - samenvoeging van Romijns en Parthians boog



Alexander de Grote rijk



Herat, Afghanistan



kunstwerk Ai Khoman



Khusro I



Ctesiphon, Iran

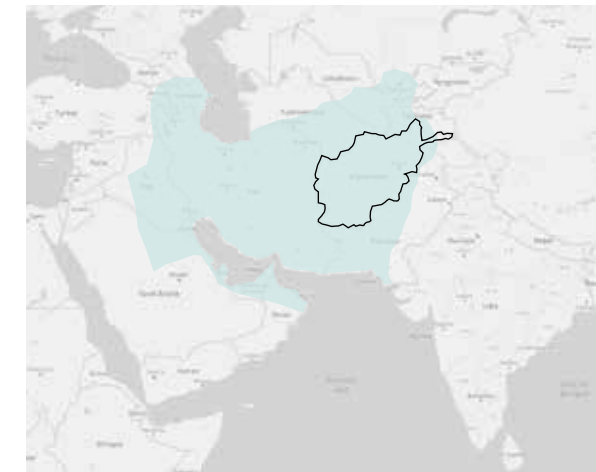

Sassaniden rijk

- van 629 tot 1220
- verschillende Islamitische rijken
- Geloof: introductie van islam
- belangrijke kenmerken in Afghanistan:
 - steden: Zaranj, Kabul, Ghazni, Balkh
 - verloren terrein aan Mogols
 - opkomst Soefisme (Rumi)
- Architectonische elementen:
 - spitsboog



Minaret Ghazni, Afghanistan

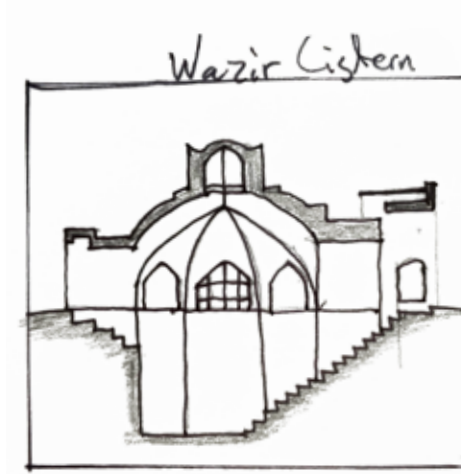

Wazir Moskee Afghanistan

- van 1363 tot 1506.
- Turks-Mongools rijk
- Geloof: soennitisch
- belangrijke kenmerken in Afghanistan:
 - Babur stichtiger van Mugol rijk
 - Mugol Architecture
 - ontwikkeling van kunst
- Architectonische elementen:
 - bouwers van waterreservoirs
 - mugol en islamitisch architectuur

- Sassaniden rijk
- Ghaznavid rijk
- Seltsjoeken rijk
- Ghowriden rijk

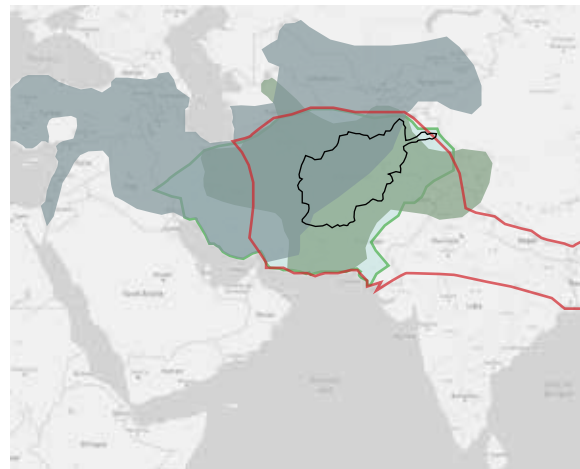

Islamitische rijken



Noh Gunbad Mosque, Afghanistan



islamitische decoratie 12e eeuw

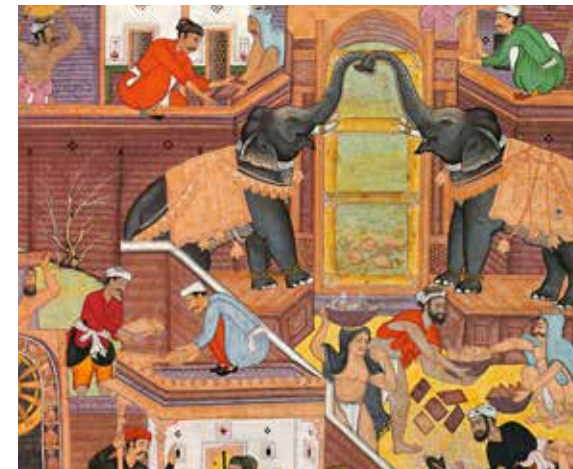

Mugol kunstwerk



Bage Babur



Timoeriden rijk

- van 1363 tot 1900.
- Turks-Mongools rijk
- Geloof: soennitisch
- belangrijke kenmerken in Afghanistan:
 - Kabul hoofdstad
 - basis voor huidige Afghanistan
 - Ahmad Shah Durrani “vader van de natie”

- Architectonische elementen:
 - uitbreiding van Kabul
 - bouw van vele moskeeën

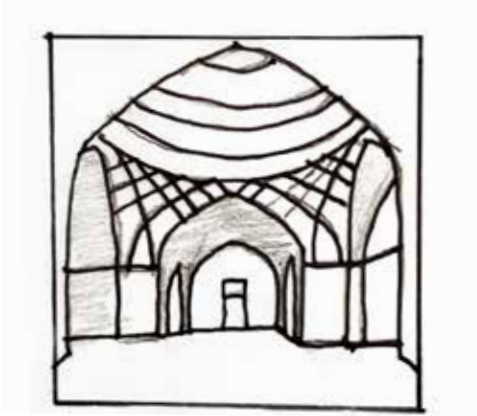

Dehdadi moskee Afghanistan



Babur Mugol koning Mausoleum, Kabul

- van 1919 tot heden.
- diverse staats vormen gehad.
- Geloof: meerderheid soennitisch
- belangrijke kenmerken in Afghanistan:
 - Kabul hoofdstad
 - huidige regering Taliban (Emerate Afghanistan)
 - Amonoellah Khan trachte het land te moderniseren naar beed van Atatürk

- Architectonische elementen:
 - veel vanuit westen nagebouwd.



Durrani rijk

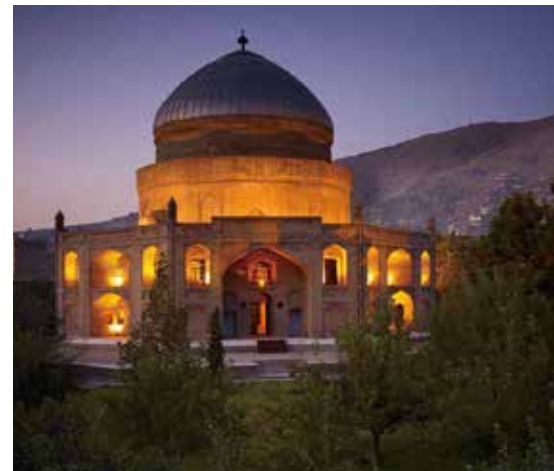

Amir Abdur Rahman Mausoleum, Kabul



Ahmad Shah Durrani



M. Breuer, hotel ontwerp Kabul



Stor Palace



huidige Afghanistan



zijde route,

Tijdens de onderzoeksfase is er gekeken naar de gehele geschiedenis van Afghanistan en hoe het zich heeft gevormd door de jaren heen. Ik heb getracht om inzichtelijk te maken hoe groot bepaalde rijken zijn geworden en daarmee ook hun invloed op cultuur en architectuur. In het stuk hierboven is er per periode gekeken naar belangrijke objecten en/of gebouwen. Met schetsen heb ik geprobeerd belangrijke elementen te destilleren.

De tijdlijn van Afghanistan is er een welke veel indruk op mijn heeft gemaakt. Afghanistan is een land waar vele rijken zijn ontstaan en/of waar ze geregeerd hebben. Het is een kruispunt van vele beschavingen geweest. Dit is ook terug te zien in de collectie welk zeer divers is. Collectie van historische objecten uit diverse opgravingen. Niet alleen de collectie is indrukwekkend, maar ook tal van monumenten en ruïnes welk achtergelaten zijn door verschillende beschavingen.

Uit het geschiedenisonderzoek zijn een drietal elementen naar voren gekomen welk zich door de jaren heen hebben ontwikkeld. De elementen, wand, boog/koepel en “khala”, zullen in het vervolg van mijn afstuderen terugkomen in het ontwerp. Wel is het goed om het niet te letterlijk te nemen maar meer op een abstract niveau eigentijdse manier te interpreteren.



Chehel Burj, Nimruz, Afghanistan



Kabul Stor paleis, Afghanistan

Afghanistan heeft een zeer rijke historie van wanden van aarde. Door de eeuwen heen zijn er veel type wanden gebouwd. Een type welk nog tot op de dag van vandaag gebruikt wordt is een zo gehete aarde wanden. Het bestaat uit samengeperste aarde en stro, welke vaak nog steeds handmatig geproduceerd wordt. Bijna alle “khala” zijn voorzien van een aarde wand rondom. De dikte van de wand is vaak afhankelijk van de hoogte. Hoe hoger de wand, hoe dikker het wordt. Hoe dikker de wand, hoe stabiel en veiliger.

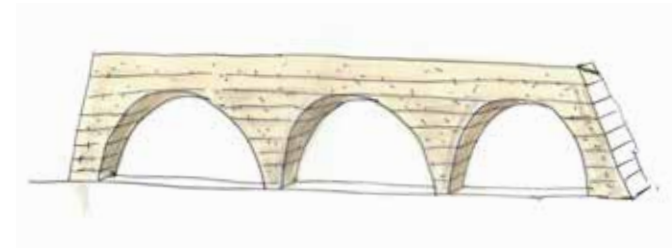

Herat fort, Afghanistan



kabul Moskee, Afghanistan

Een terugkerend element in Afghanistan door de jaren is het gebruik van een boog in de architectuur. Er is gebouwd met boog in diverse materialen en types. Met een boog kan men grote overspanning maken zonder gebruik van veel materiaal. Een veel gebruikte vorm van boog in Afghanistan is de spitsboog.



Herat Fort, Afghanistan



Chil burj Khala (fort), Afghanistan

In Afghanistan wordt al eeuwen gebouwd volgens het principe van de khala. Een khala is een ommuurde plot waarbinnen de woon- en verblijfruimtes van Afghanen zich bevinden. Deze ruimtelijke typologie heeft zich door de jaren heen ontwikkeld op het platteland. Binnen de muren is het een besloten en veilige thuishaven voor de bewoners. Buiten de muren zijn de agrarische gronden. Dit concept heeft zich de afgelopen jaren ook in grote steden ontwikkeld.

Locatie

- Afghanen in Nederland
 - grote in 1996: 4916
 - grote in 2021: 51.830

Grootse concentratie bevind zich in de steden:

- Amsterdam
- Rotterdam
- Den Haag
- Utrecht



In Nederland wonen ongeveer vijftigduizend Afghanen verspreid over heel Nederland. De grootste concentraties van Afghanen bevinden zich in Amsterdam, Rotterdam, Utrecht en Den Haag. Dit gecombineerd met de internationale instellingen welke zich in Den Haag bevinden, heb ik voor Den Haag als locatie gekozen.



bron: cbs 2022

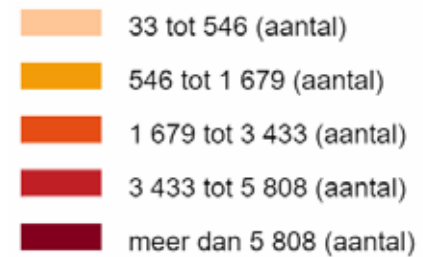

bron: cbs 2022

- Locatie regels
 - minimaal 2 zijdes vrij
 - locatie met tuin
 - op loopafstand van OV-knoppunt (max 15min = 1km)
 - centrumlocatie met veel loopverkeer

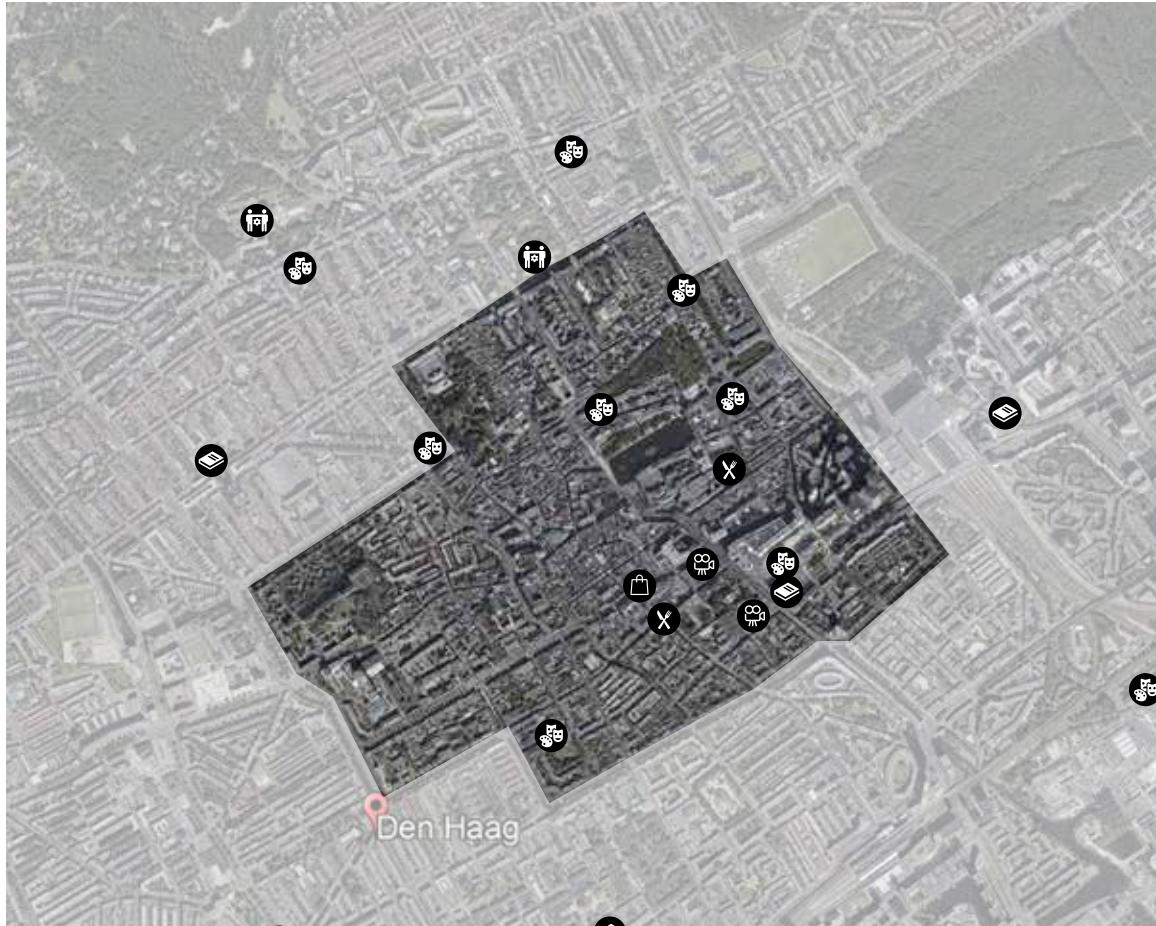

Kaart Den Haag

Een centrum waarin de materiele en immateriële cultuur van Afghanistan doorgegeven wordt aan de volgende generatie wordt in Den Haag geplaatst. Een instelling met een internationale allure welke vergelijkbaar is met onder andere het Internationale strafhof en Paleis van Justitie in Den Haag, kan ook alleen maar in Den Haag geplaatst worden. Als locatie is gekozen voor het enige stukje in het centrum dat nog niet is ontwikkeld. Het gaat om de locatie aan de Spui naast de Nieuwe kerk tegenover de nieuwe Amare. Samen met het filmhuis, Amare en het cultuurcentrum ontstaat hier een cultuurdriehoek waarbij de programma's elkaar kunnen versterken.

Als locatie heb ik gekozen voor Den Haag. Den Haag is een stad waar meerdere internationale organisaties zijn gevestigd, zoals het Internationale strafhof en paleis van Justitie. Een stad welk internationaal al een naam heeft als we het hebben over vrede en rechten van de mens.

In het centrum van Den Haag zijn er nog weinig locaties welk voldoen aan mijn gestelde eisen. Als er ook nog gekeken wordt waar er geen rijks/gemeente monumenten staan blijft er nog minder over. Zo viel mijn oog op de locatie tegenover het stadhuis van Den Haag naast de nieuwe kerk. Het is een van de weinige locaties waar er nog geen nieuwbouw plaats heeft gevonden en staan er een aantal panden leeg.



1570



1830



Berlage plan 1909



afbeelding Nieuwe Kerk 1910



wegennetwerk en winkelgebied



OV-netwerk

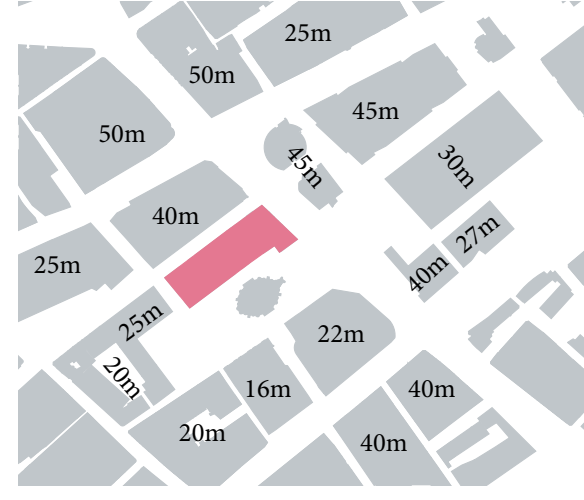

hoogte bouwwerken



spuiplein



achterzijde kerk



Voldersgracht

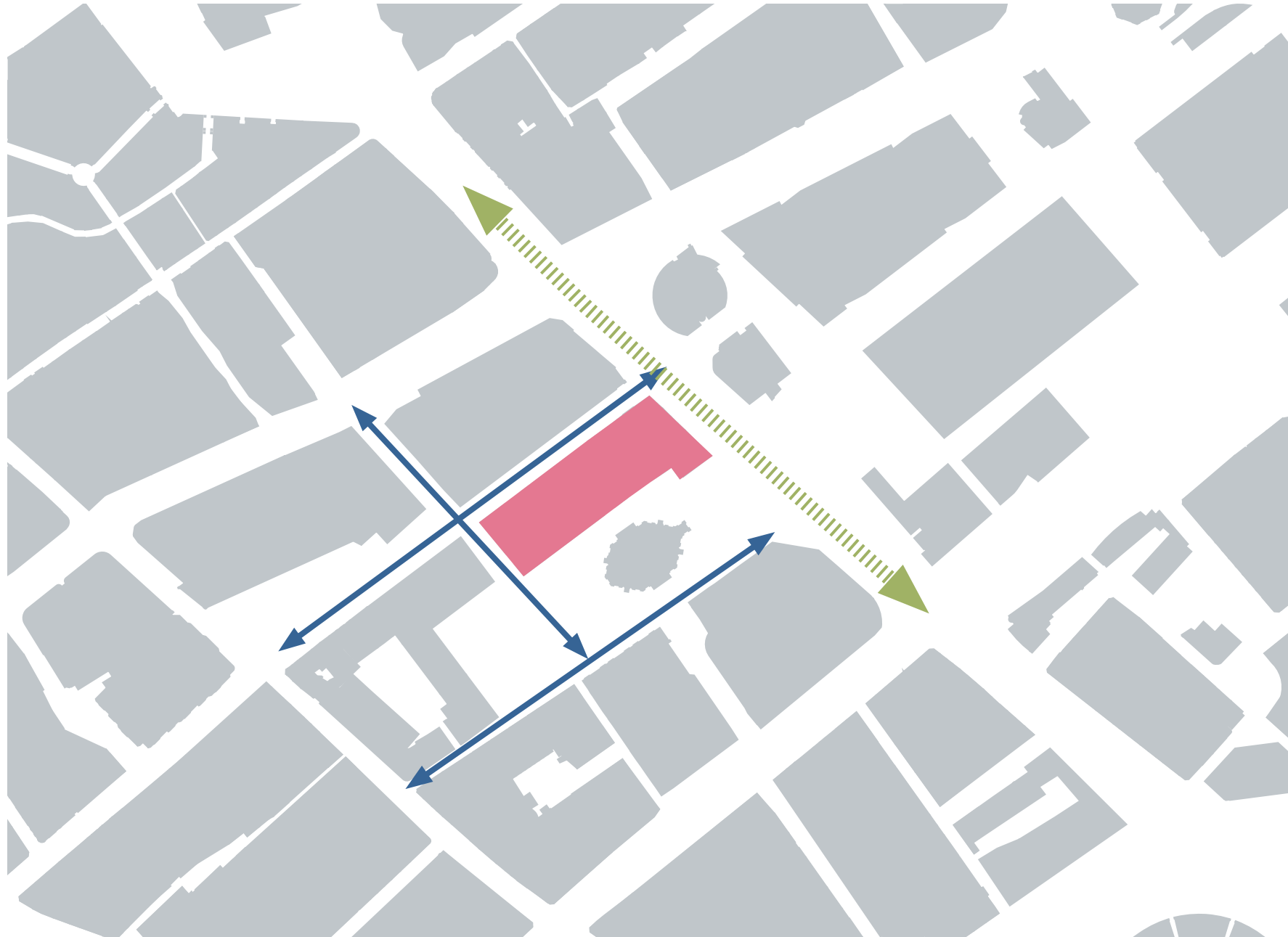

De plot waarbinnen ik mijn ontwerp realiseer, wordt begrensd door doorgaande wegen. Op deze grens wordt de muur van de khala gebouwd. Juist deze muur is de grens tussen de binnenwereld en Nederland.



Gedempte Gracht



Bezemstraat



Sint Jacobstraat

Ontwerp



د افغانستان کلتوري ستر
کلتور ستر افغانستان
Cultuurcentrum Afghanistan

Voor mijn afstuderen heb ik twee begrippen centraal gesteld die een belangrijke rol spelen binnen de Afghaanse cultuur: khala en gastvrijheid.

In Afghanistan wordt al eeuwen gebouwd volgens het principe van de khala. Een khala is een ommuurde plot waarbinnen de woon- en verblijfruimtes van Afghanen zich bevinden. Deze ruimtelijke typologie heeft zich door de jaren heen ontwikkeld op het platteland. Binnen de muren is het een besloten en veilige thuishaven voor de bewoners. Buiten de muren zijn de agrarische gronden. Dit concept heeft zich de afgelopen jaren ook in grote steden ontwikkeld. De vier muren bakenen het domein af waarbinnen zich een heel andere wereld bevindt, een vrije en gastvrije wereld.

Het tweede begrip is gastvrijheid. Voor Afghanen, zoals ik, is het niet meer dan een woord. Het is een belangrijk onderdeel van onze cultuur. Gastvrijheid draait om eer, het is traditie en het is zelfs deel van ons geloof. 'Een gast is een vriend van god' is wat mij vanaf jongs af aan is geleerd. Dat gastvrijheid een belangrijk deel van cultuurcentrum voor en van Afghanen vormt, is vanzelfsprekend. Gastvrijheid bestaat voor Afghanen uit twee onderdelen: welkom zijn en vrij zijn. Dit is alle behalve het verhaal in het huidige in Afghanistan.

Beide begrippen komen samen in een concept van khala die bescherming biedt en een veilige haven. Voor de gevaren van buiten de khala. Binnen in de khala ligt een vrije en welkome gastvrije wereld.

In Afghanistan wordt er al eeuwen gebouwd met het principe van een khala. Op de afbeeldingen is het gebruik hiervan te zien in verschillende delen van het land. Het basisprincipe is overal gelijk maar varieert per gebied vanwege de omgevingsfactoren.



Khala Kabul



Khala Balkh



Khala Lagman



Khala Bagram

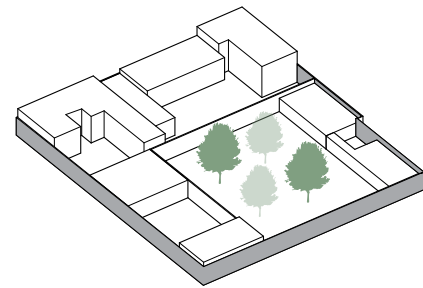

Het schema geeft weer hoe het principe van een khala werkt. Khala is een ommuurde plot waarbinnen het veilige privédomein van de bewoners is.

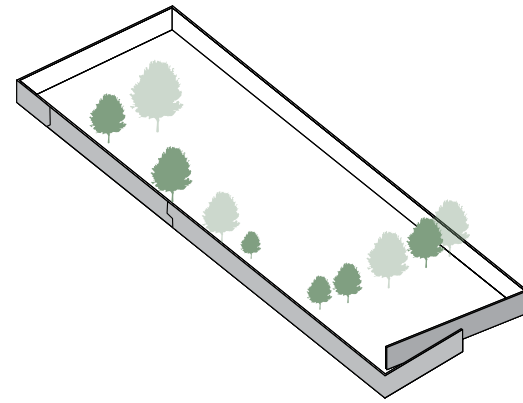

De vier muren van een khala vormen de vier muren van de plot waarbinnen er een veilige en gastvrije wereld met groen gecreëerd wordt.

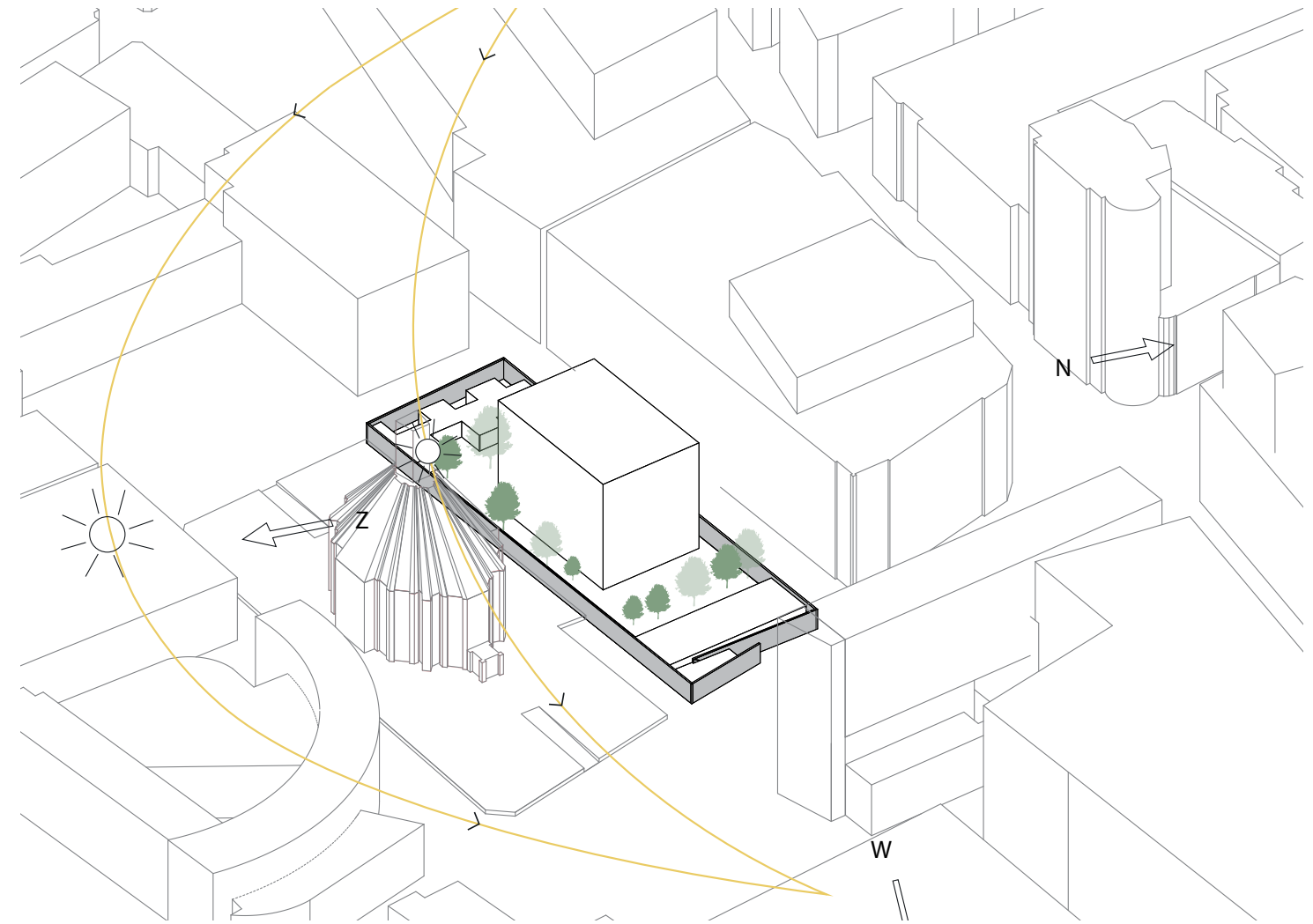

De nieuwgevormde khala wordt in zijn omgeving geplaatst. De muren vormen de grens tussen de buitenwereld (Nederland) en de binnenwereld (Afghanistan). Het is geen harde grens, maar een muur welk zich opent naar zijn omgeving door licht, lucht en zicht naar binnen en buiten toe te laten.

Het grote volume binnen de plot is richting het noorden opgeschoven om zo aan de zuidzijde meer ruimte voor een tuin te creëren.

Het programma van het cultuurcentrum bestaat uit twee delen. Het eerste deel biedt vooral ruimte aan historische objecten en kunstwerken die in het huidige Afghanistan gevaar lopen. Deze objecten dienen net zoals Afghaanse mensen ook een vluchtelingstatus te krijgen. Daarmee kunnen ze buiten gevaar worden gebracht en hier in Den Haag veilig gesteld worden.

Het tweede deel van het programma biedt ruimte aan immaterieel cultuurgoed, onderverdeeld in vier programma's: muziek, educatie, onderzoek en theedrinken. Zo kan de immateriële cultuur hier worden doorgegeven. De tearoom biedt niet alleen ruimte om te genieten van traditionele Afghaanse thee, ze kunnen het hier ook leren zetten. Maar het blijft natuurlijk niet alleen bij thee. Bezoekers kunnen hier ook de Afghaanse keuken proeven en leren te bereiden. Kennismaken en zelf maken, staan ook centraal in de andere delen van het programma. Je kan hier bijvoorbeeld een concert bijwonen maar het is ook mogelijk om een traditioneel Afghaans instrument te leren bespelen

nr	omschrijving	aantal	GO	totaal	aantal personen	oppervlakte eis per persoon
1	algemeen ruimtes			1.715		
1.1	entree	1	10	10	1,00	1,00
1.2	receptie en winkel	1	65	65	1,00	1,00
1.3	backoffice	1	300	300	1,00	1,00
1.4	toiletten	1	120	120	20,00	20,00
1.5	opslag	2	40	80	1,00	1,00
1.6	installatie ruimte	1	40	40	1,00	1,00
1.7	verkeersruimte	1	1100	1.100	1,00	1,00
2	Tearoom			585		
2.1	Tea-room	1	370	370	200,00	1,80
2.2	restaurant	1	115	115	1,00	50,00
2.3	keuken	1	100	100	1,00	1,00
3	Theater/muziekzaal			545		
3.1	Theater / muziekzaal	1	240	240	200,00	1,00
3.2	podium	1	30	30	1,00	1,00
3.3	uitgifte	1	20	20	1,00	1,00
3.4	foyer	1	50	50	1,00	1,00
3.5	oefenzaal	1	65	65	1,00	1,00
3.6	artiesten kleedkamers	2	40	80	1,00	1,00
3.7	artiesten restaurant en keuken	1	60	60	1,00	1,00
4	Leercentrum			210		
4.1	leslokalen	2	50	100	1,00	1,00
4.2	werk atelier	1	50	50	1,00	1,00
4.3	auditorium	1	60	60	1,00	1,00
5	onderzoekcentrum			220		
5.1	labs	4	30	120	1,00	1,00
5.2	conservatieruimte	1	100	100	1,00	1,00
6	collectie			1.880		
6.1	wissel tentoonstelling	1	280	280	1,00	1,00
6.2	collectie opslag kelder	1	700	700	1,00	1,00
6.3	tentoonstellingsruimte 2e verdieping	1	250	250	1,00	1,00
6.4	tentoonstellingsruimte 3e verdieping	1	650	650	200,00	1,00
Totaal GO				5.155		

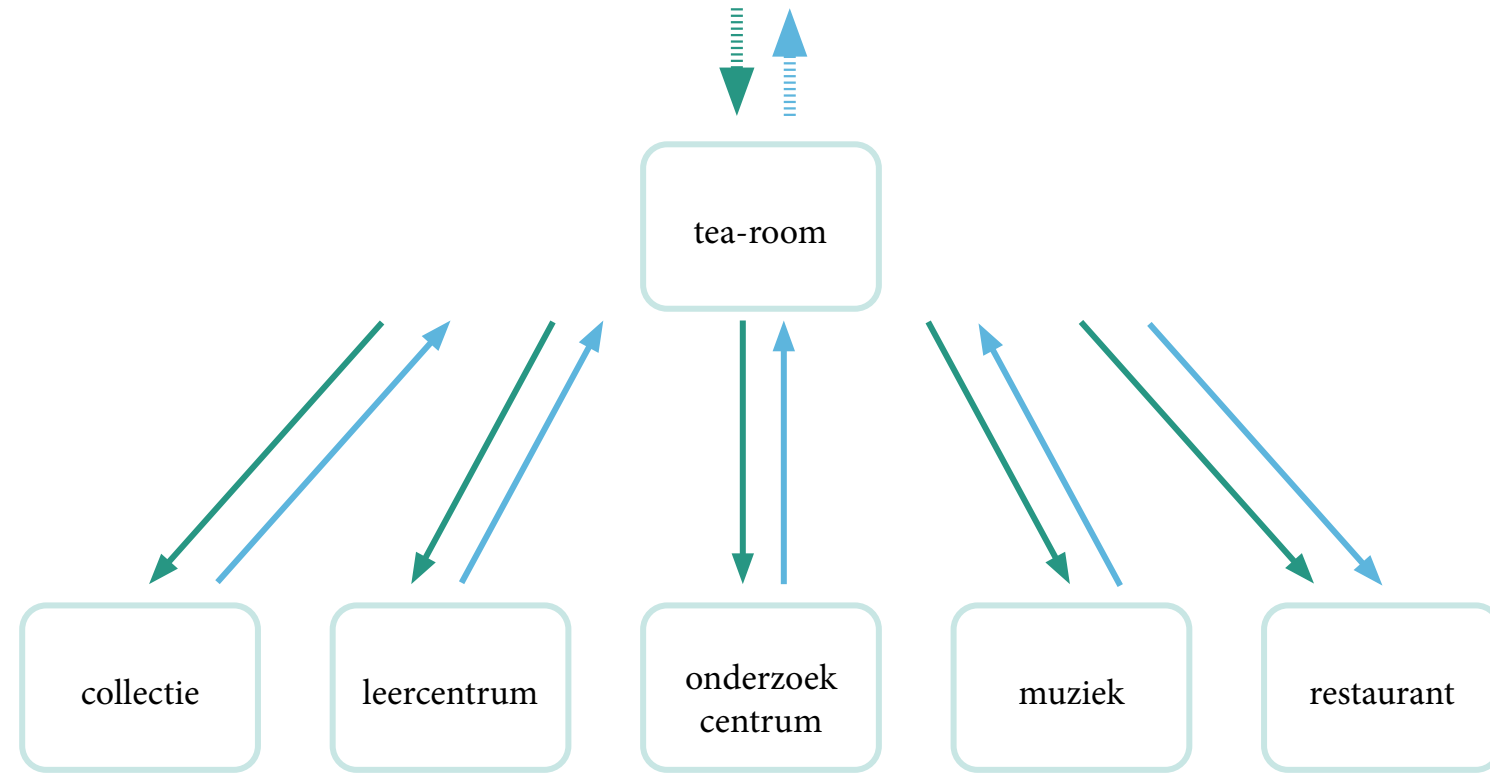

Als je bij een Afghaan op visite komt dan is het eerste wat je aangeboden wordt na binnenkomst kopje thee. Dit is een traditie die al eeuwen standhoudt. Het is een traditie waarbij men een kopje thee aangeboden krijgt om tot rust te komen van een lange reis die is afgelegd. De reizen waren vroeger veel langer en gevaarlijker dan tegenwoordig.

In lijn met deze eeuwenoude traditie is het programma van het cultuurcentrum zo geordend dat men altijd begint en eindigt in de theeroom. Na een kopje thee kan de bezoeker ervoor kiezen om in de tuin te verblijven of juist de prachtige collectie van goud te bekijken. Of juist naar een muziekvoorstelling te gaan in de muziektuin. De bezoeker kan ronddwalen in cultuurcentrum.

Hetzelfde gebeurt als men zich klaar maakt om richting eigen huis te gaan. Het bezoek wordt afgerond met een kopje thee zodat je goed uitgerust bent om de lange reis naar huis te kunnen beginnen.

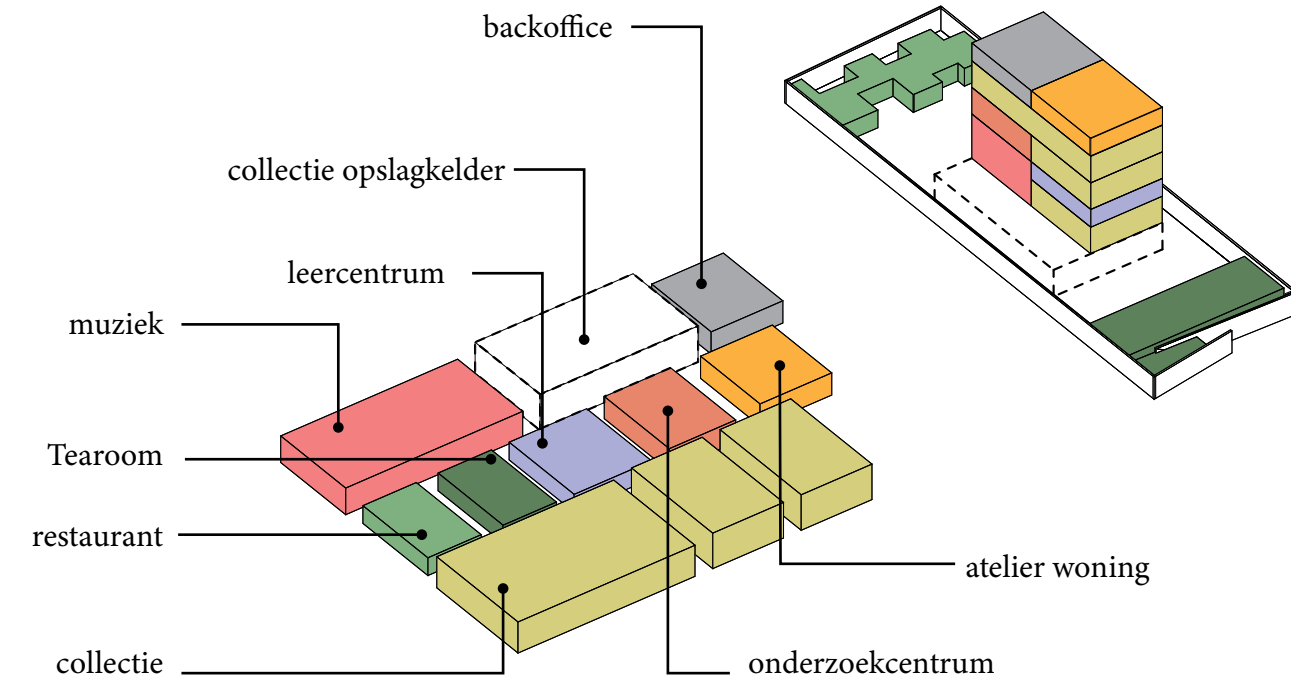

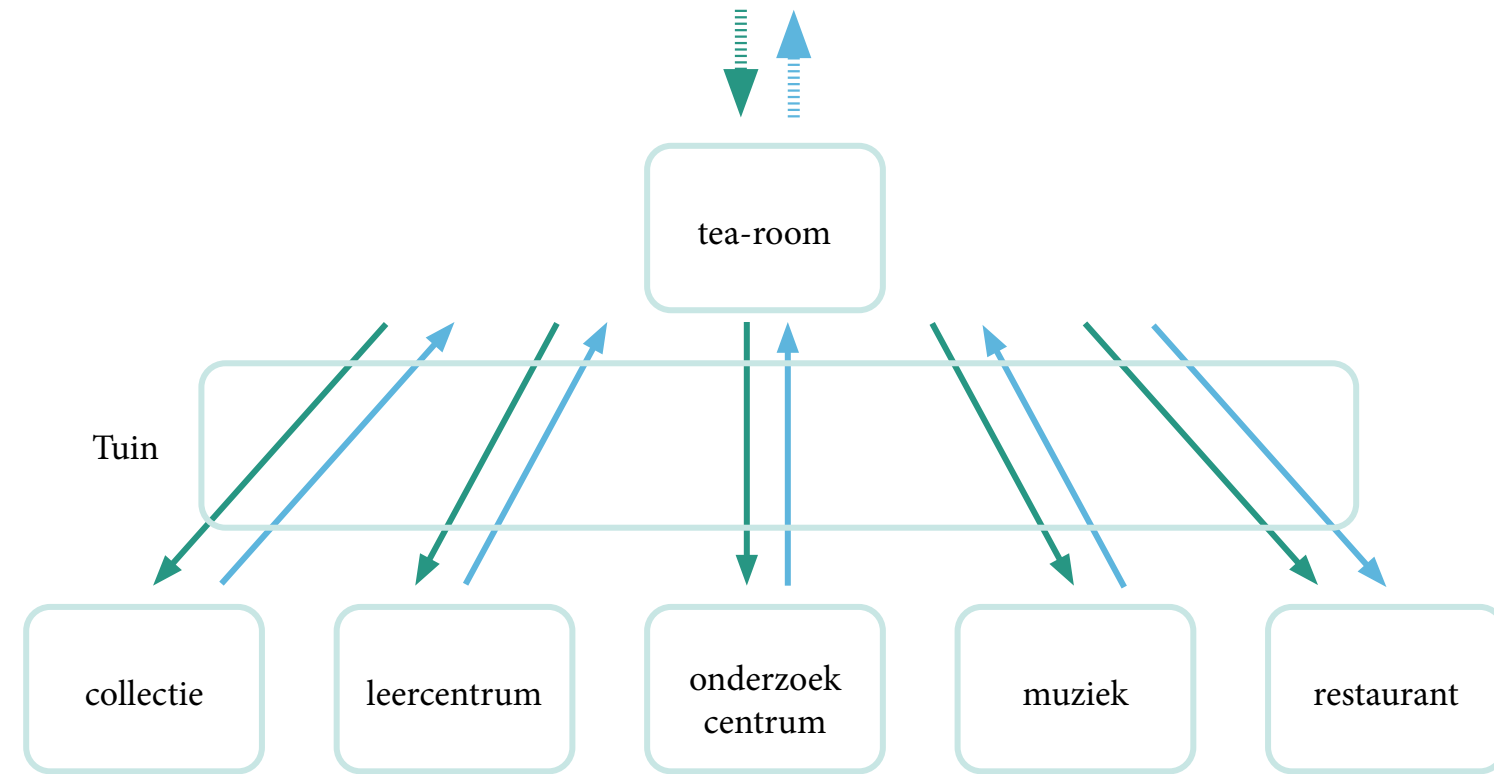

Binnen de muren van de khala bevindt zich een tuin waar men zich vrij voelt om rond te dwalen of juist een rustig plekje op te zoeken om van een kopje thee te genieten met vrienden of familie. Samen komen en samen genieten is een belangrijk onderdeel van de Afghaanse cultuur. De binnentuin is bereikbaar via de tearooms. Vanuit de tuin kan men vervolgens kiezen om verder het gebouw in te gaan of juist in de tuin te verblijven. Het gebouw waarbinnen de rest van het programma is gehuisvest bevindt zich midden in de tuin.

Het concept van tuinen is ook afgeleid van tuinen in een khala. Een grote khala is vaak onderverdeeld in kleinere tuinen, elk met een eigen programma. Uit de verhalen van mijn vader leerden wij dat mijn opa diverse tuinen had in zijn khala. Zo was er een groente tuin en een bloementuin. Dit principe heb ik ook toegepast in het ontwerp van de tuinen. Elke tuin heeft zijn eigen programma en sluit aan op een onderdeel van het programma.

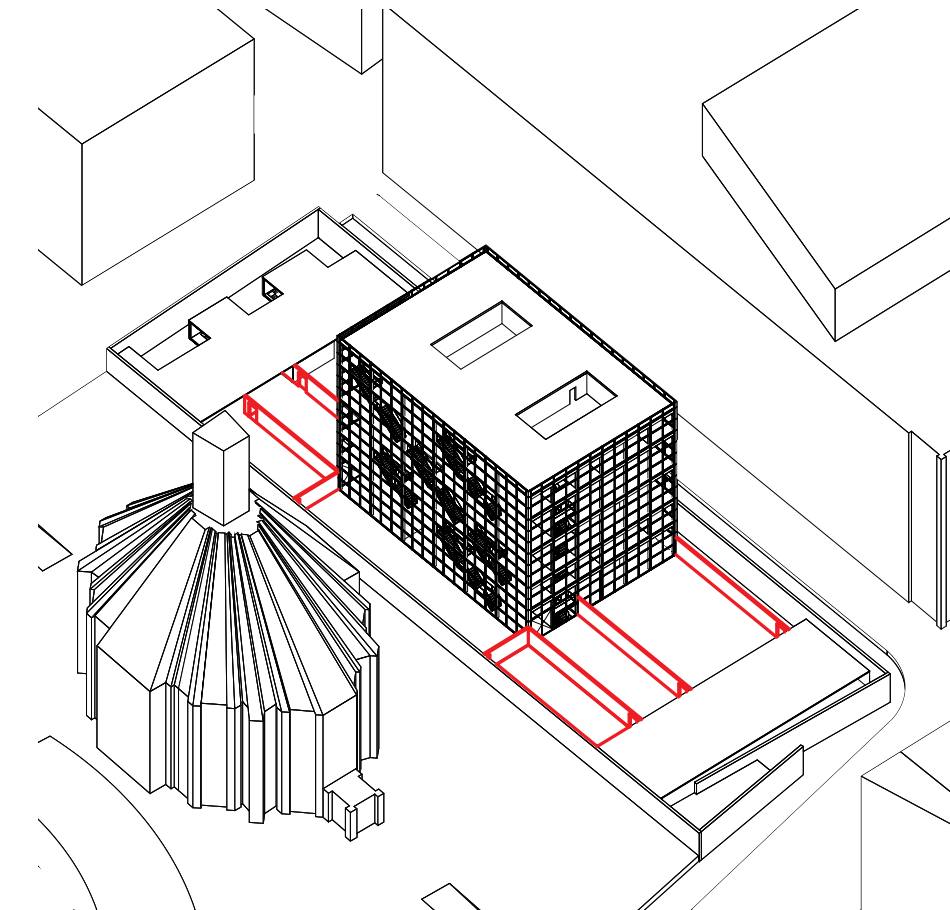

Elke tuin heeft zijn eigen programma. Zo zijn er acht verschillende tuinen met eigen uitstraling.

Woestijn is een tuin waarin men landschap van Afghanistan kan ervaren. Grote delen van Afghanistan bestaat uit zandgronden.

De muziektuin is gekoppeld aan het muziekcentrum. Het is een tuin met grote bomen welk fijne schaduwplekken bieden voor de bezoekers. De tuin kan in zomerperiode gebruikt worden om buiten muziekshows te geven.

De beeldentuin is het verlengde van de wisseltentoonstellingsruimte. Hier kan men onder een paar walnotenbomen genieten van een kopje thee of juist de prachtige beelden bewonderen.

De patio is een belangrijke tuin. Uit mijn eigen ervaring heb ik meegemaakt dat de patio een belangrijk onderdeel is van het leven in een khala. Zo is de patio een bufferruimte voor de binnenruimte. Als men naar buiten wil, dan staat men niet gelijk buiten maar in een overgangsruijme van binnen naar buiten en andersom.



woestuin



muziektuin



beeldentuin



patio



waterval



watertuin restaurant (groen)



heuveltuin



watertuin entree (blauw)

De waterval is een langgerekte tuin welk gebruikt kan worden om tot rust te komen. Het gebruik van waterelementen heeft vele betekenissen in de islamitische architectuur. Een ervan is het reinigen. Met een watervaltuin kan men gedachtes reinigen. Een langgerekt waterelement wordt in de islamitische architectuur vaak gebruikt voor een belangrijke as of het aanduiden van belangrijke punt. In mijn ontwerp gebruik ik het voor het aanduiden van de entree van het collectiegebouw.

De tweede watertuin is juist een waar men tussen water doorloopt. Dit symboliseert het reinigen, het tot rust komen na alle bijzondere indrukken van het collectiegebouw of muziekshow.

Naast het collectiegebouw bevindt zich de heuveltuin. Dit symboliseert het langgerekte heuvellandschap van Afghanistan.

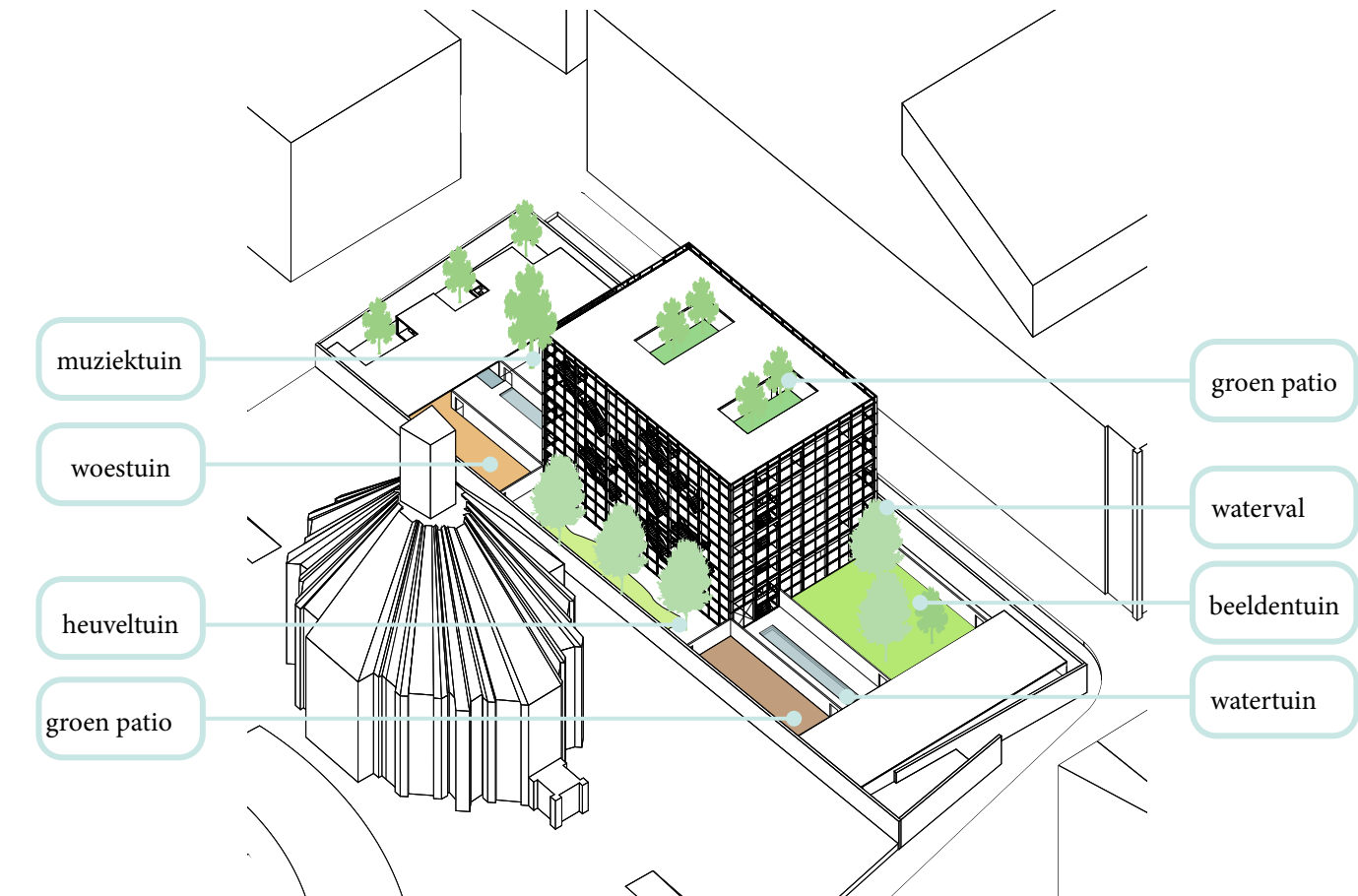







Voor de materialen van het ontwerp wordt weer teruggegrepen naar het concept dat gebaseerd is op khala en gastvrijheid. De khala vormt de basis voor materialisering van de vier muren. Hier speelt veiligheid en geborgenheid een belangrijke rol. Zo dient het materiaal van de muur een stevig en robuust karakter te hebben. Gangbaar voor dit type muren in Afghanistan is om ze uit aarde op te trekken. Als een passend materiaal voor het centrum van Den Haag, is hier juist voor een contrast met Afghanistan gekozen. Het materiaal voor de vier muren is een metaalachtig materiaal waarin de buitenwereld weerspiegeld wordt. Dit refereert in uitstraling en kleur naar de collectie van kunstvoorwerpen die voor een groot deel bestaat uit fijn gouden sieraden.

De muur reageert op zijn omgeving door op bepaalde plekken openingen (kijkgaten) te maken. Elke zijde heeft zijn eigen manier. Zo is de zijde van de kerk aan de bovenzijde van de muur geperforeerd aangezien de plot van de kerk hoger ligt. De muur aan de Bezemstraat krijgt een bank in combinatie met perforatie waarbij er een verblijfsruimte ontstaat welke aansluit op het plein welke er al ligt. Langs de gedempte gracht zal er gevarieerd worden met de openingen. Hier heb je soms zicht op de waterval of juist zicht op hoger groen in de tuin. Aan de voorzijde waar de ingang gesitueerd is worden de perforaties alleen op de hoek met gedempte gracht gemaakt. Dit is om juist hier zoveel mogelijk aandacht op de entree te richten.







- 01) entree
- 02) tea-room
- 03) keuken
- 04) toilet
- 05) wisseltonstelling

- 06) muziekzaal
- 07) foyer muziekzaal
- 08) galerij
- 09) restaurant
- 10) patio tuin

- 11) wattertuin
- 12) beeldentuin
- 13) heuveltuin
- 14) woestuin
- 15) muziektuin



- 01) galerij
- 02) backstage
- 03) toilet
- 04) leercentrum



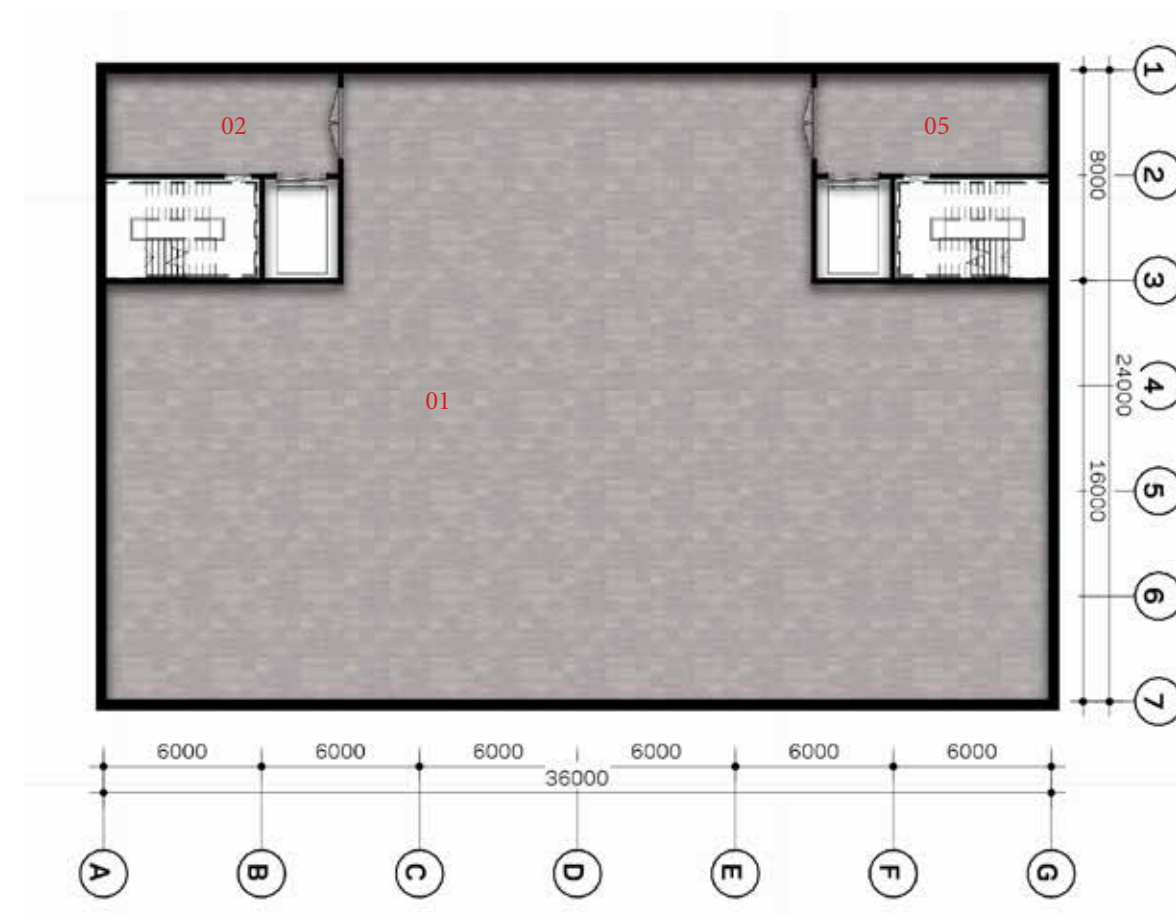

01) collectie opslag
02) verkeersruimte



- 01) galerij
- 02) toilet
- 03) sluis
- 04) wisseltentoonstelling
- 05) muziekzaal
- 06) podium
- 07) uitgifte
- 08) foyer muziekzaal



- 01) galerij
- 02) toilet
- 03) sluis
- 04) atelier
- 05) leslokaal
- 06) multifunctioneel zaal
- 07) restaurant artiest
- 08) kleedkamers



- 01) galerij
- 02) toilet
- 03) sluis
- 04) opslag
- 05) tentoonstellingsruimte

- 06) labs
- 07) conservatieruimte



- 01) galerij
- 02) toilet
- 03) sluis
- 04) opslag
- 05) tentoonstellingsruimte



- 01) galerij
- 02) installatieruimte
- 03) sluis
- 04) tuin
- 05) atelier woning

06) kantoor

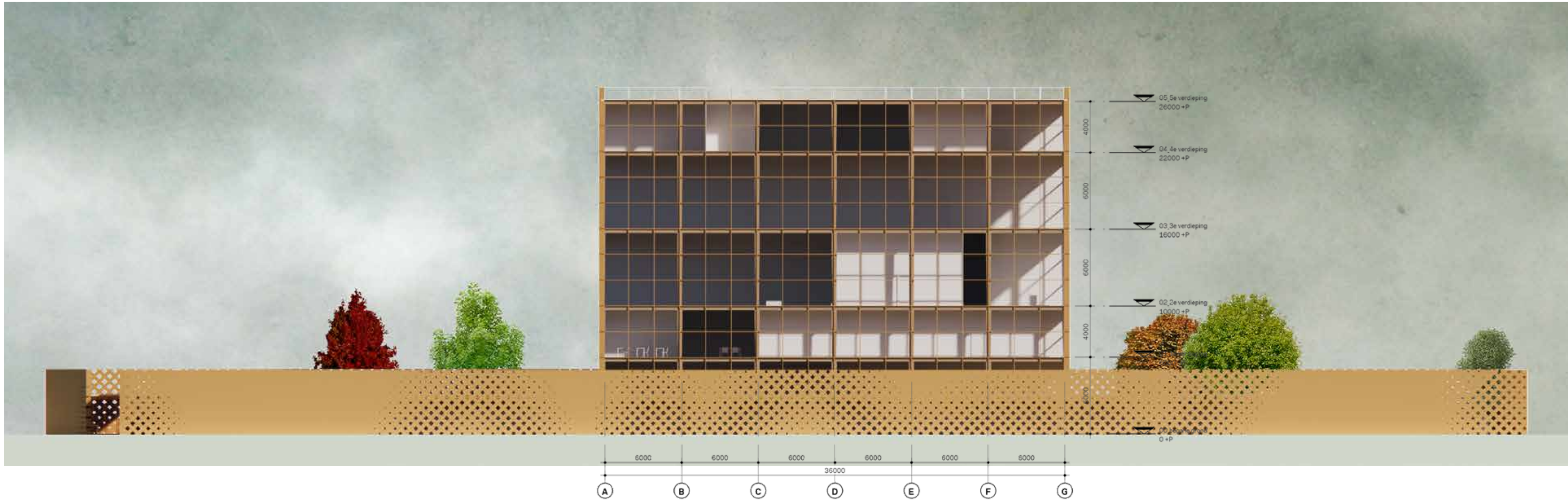

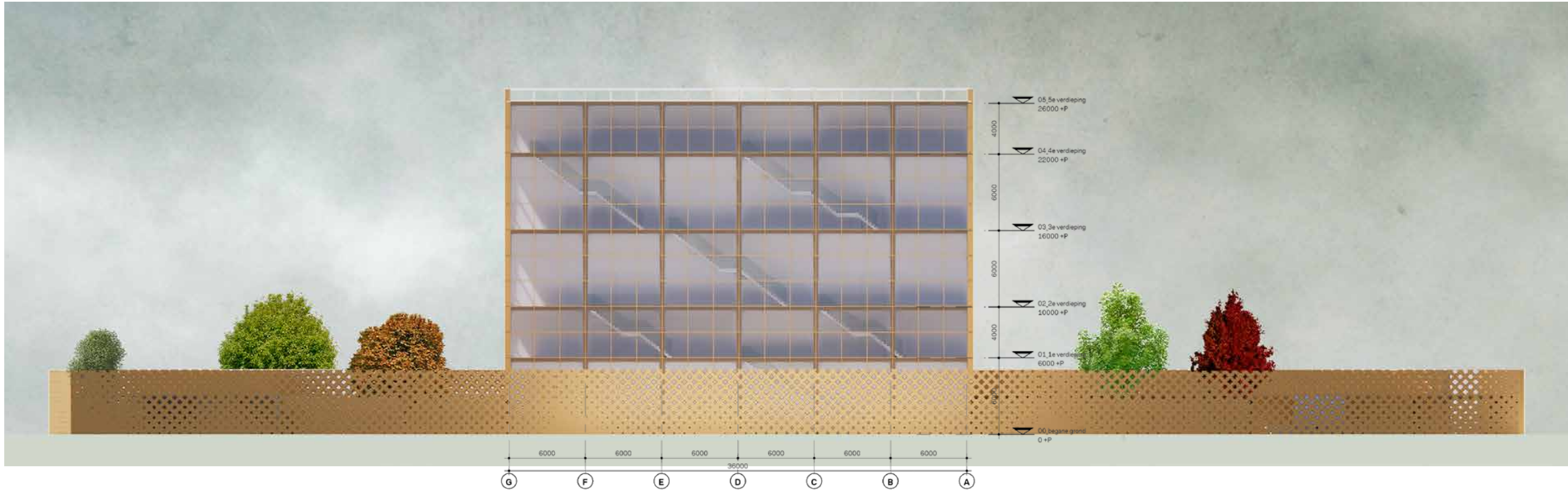

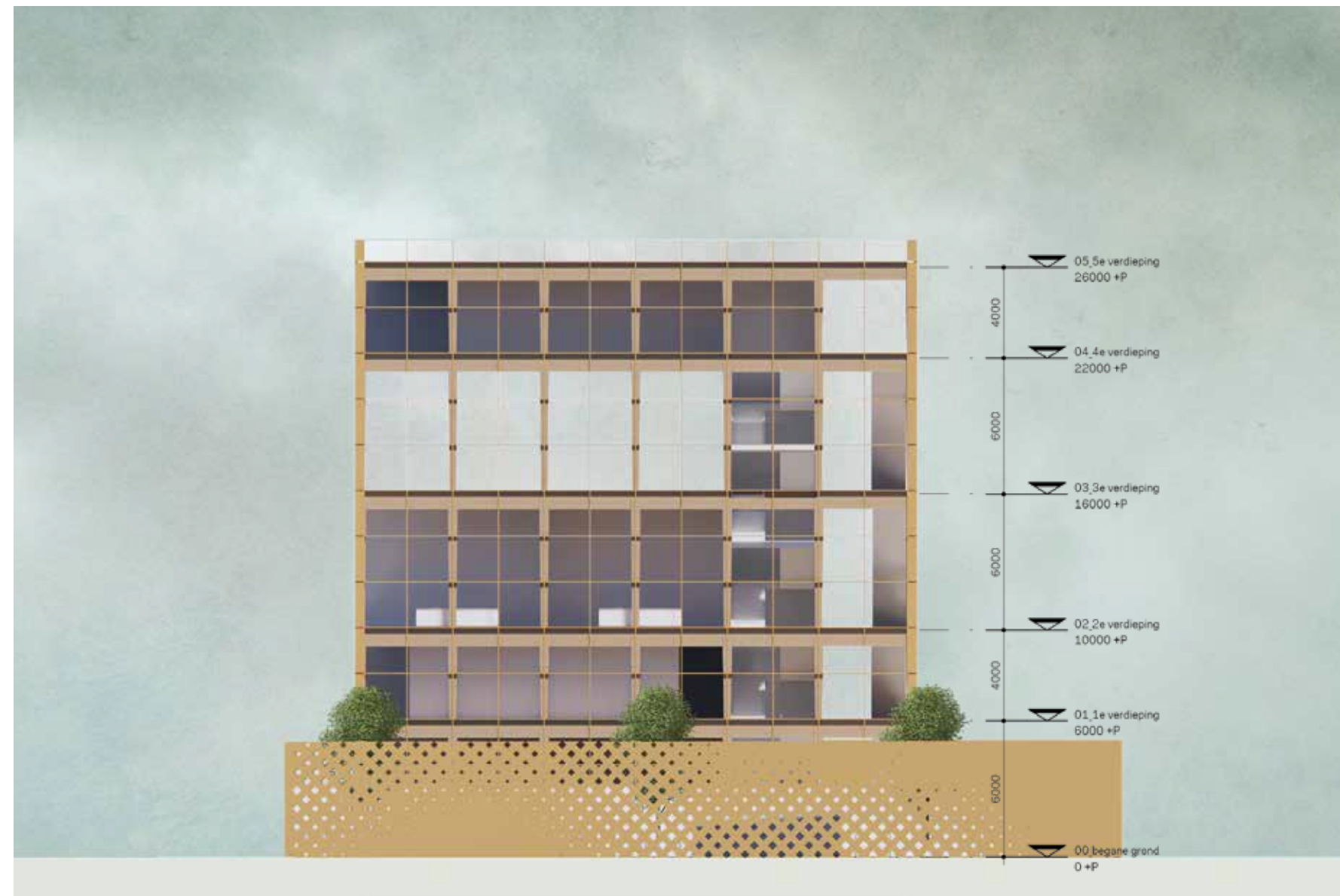



Constructie concept



Voor constructie is er gekeken naar principes zowel in Nederland als Afghanistan. Zo is het tegenwoordig steeds meer gangbaar om met hout te bouwen. Afghanistan heeft een heel rijke historie wat betreft houtbouw. In mijn ontwerp tracht ik een combi van beide te maken. Zo is het constructieframe van hout met een tweetal kernen t.b.v. stabiliteit. Voor de aansluiting van balk en kolom refereer ik naar een verbinding welk eeuwenlang gebruikt wordt voor zowel bouw als interieurbouw. Het gaat om de verbinding welk gebruikt wordt bij een kot. Zie afbeeldingen.

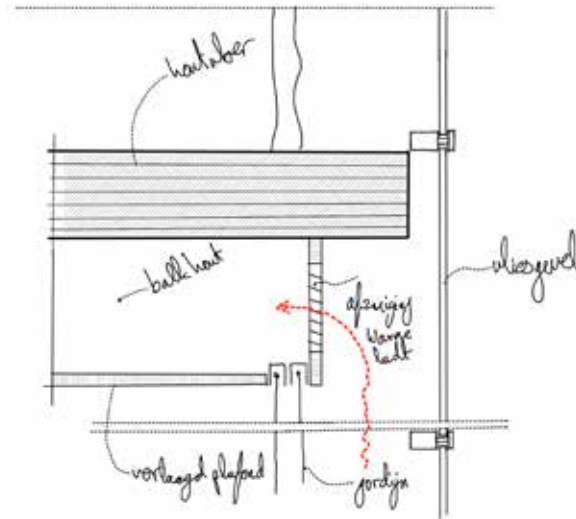
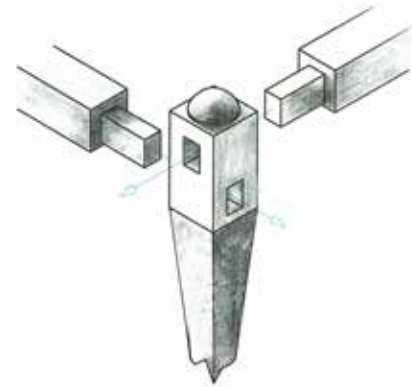

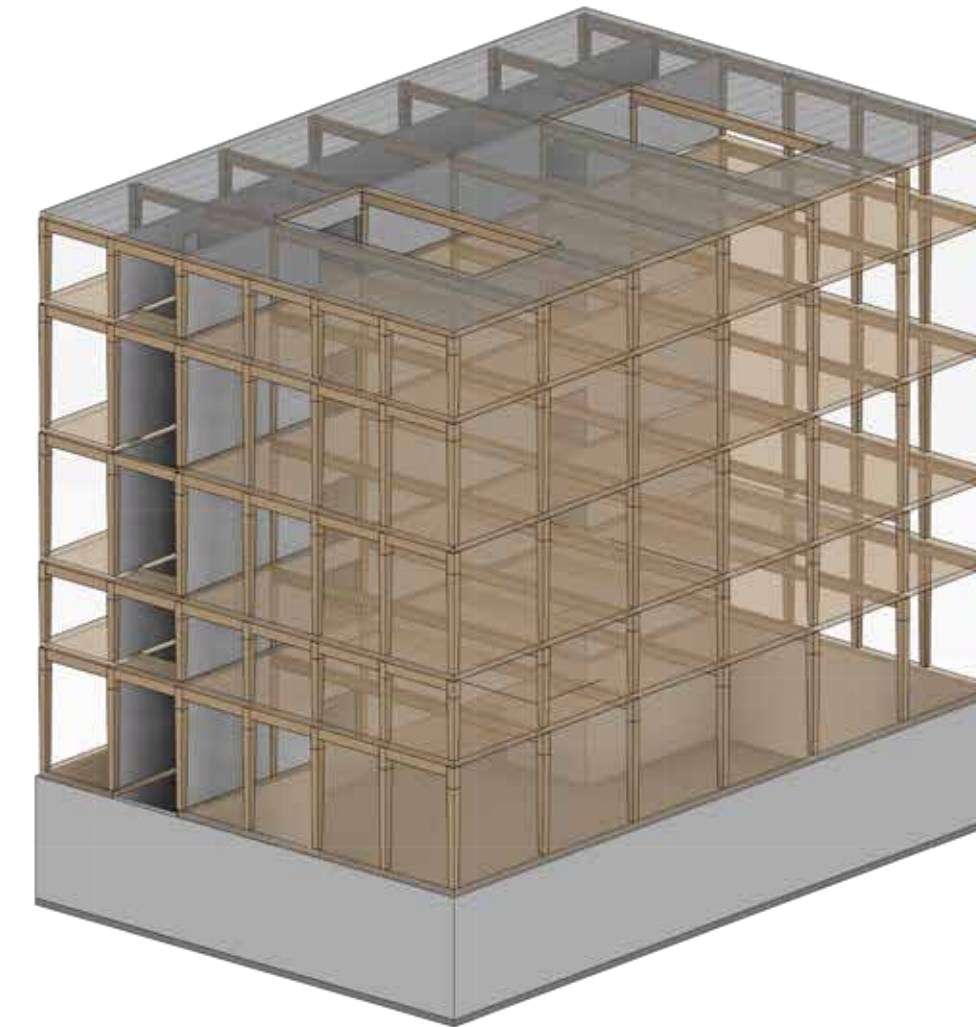
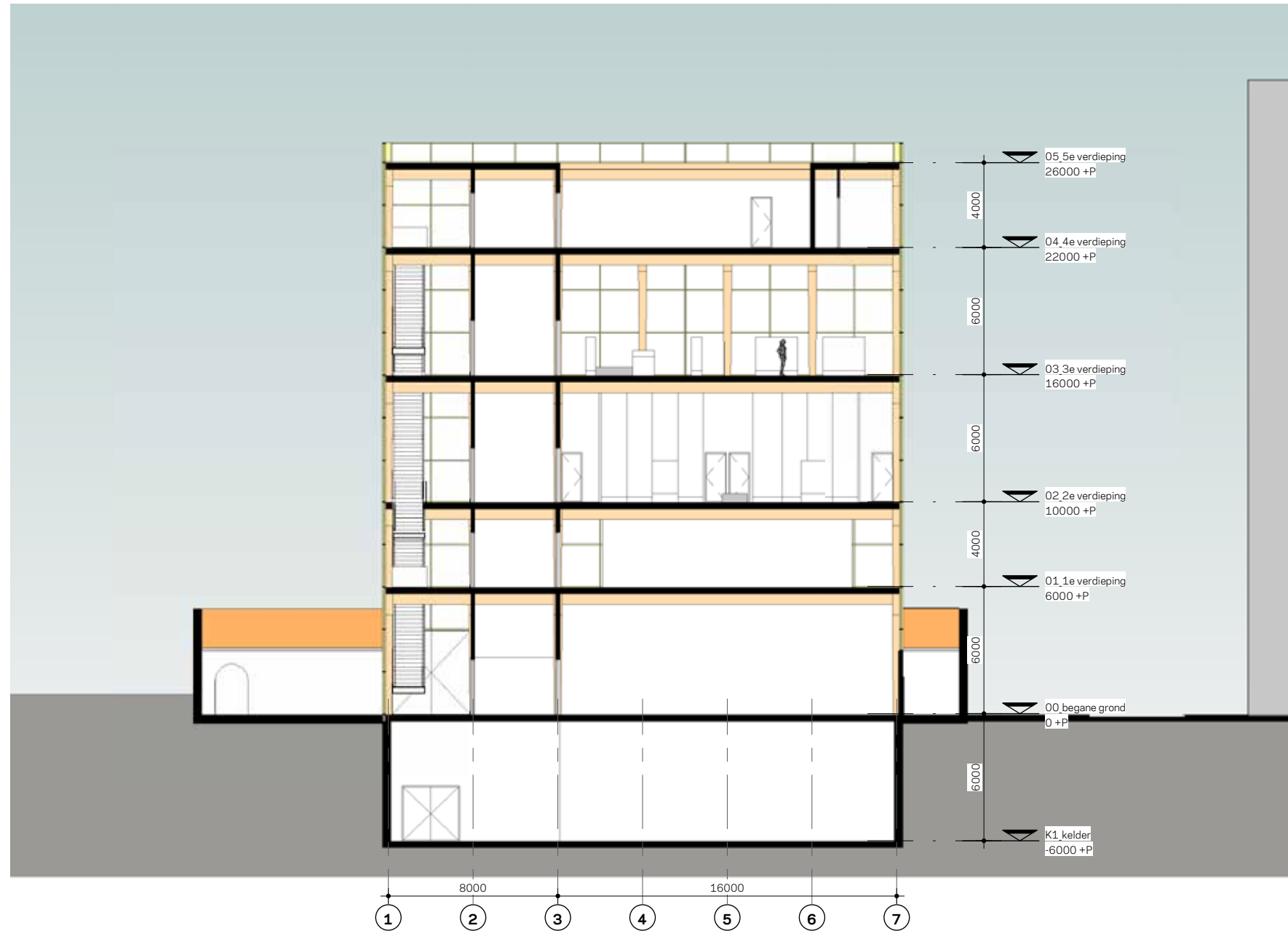

Voor het interieur van het restaurant en tearoom grijp ik terug naar methodes van inrichten welk nog steeds gebruikt worden in Afghanistan. Zo is het een gewoonte om laag bij de grond op een matras welk op een kleed ligt te zitten. Dit is hoe veel Afghanen nog tot de dag van vandaag eten in hun woonkamer. Ook is in een Afgaanse woonkamer een goed en groot sofa altijd te vinden. Dit zijn de twee methodes waarmee de binnenruimtes van de tearoom en restaurant ingericht worden.

Voor de buitenruimtes grijp ik ook terug naar twee methodes welk nog veel gebruikt worden in Afghanistan. Methode één is doormiddel van een “khat”. Een khat is een meubel welk op diverse manieren gebruikt kan worden. Het kan als bed, bank en of tafel gebruikt worden. Een tweede methode is het gebruik van een “sufa”. Een sufa is een verhoogd houten vloer met een frame eromheen waar men kan zitten eten of drinken.

Voor de tentoonstellingsruimte maak ik gebruik van een element wat veel gebruikt wordt binnen Afgaanse cultuur namelijk een gordijn. Een gordijn heeft verschillende functies maar ook verschillende betekenissen. Hoe wilder en rijker versierde gordijnen, des te vermogend een familie is. Vanuit functie heeft het ook diverse manieren van gebruik. Een kamer heeft altijd twee tot drie lagen gordijnen. Eerste laag is een transparant waarbij het overdag zicht van buiten naar binnen weghaalt. Tweede laag dient om compleet het zicht weg te halen zowel overdag als ‘s nachts.



ref "khalina"



referentie "khalina"



khalina stempel



ref "sufa"



ref "sufa"



"sufa"



ref "khat"



ref "khat"



"khat"



ref gordijnen



ref gordijnen

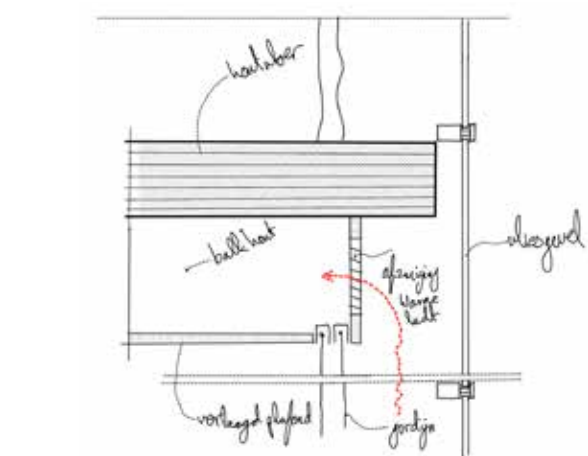

concept detail





Reflectie & Positionering



Terugkijkend op het afstuderen zie ik een periode met ups en downs. Een periode waar ik zowel professioneel als persoonlijk ontwikkelingen heb meegemaakt. De ontwikkelingen hebben vooral te maken met mijn achtergrond en waar ik ben opgegroeid. Het hoe om te gaan met diversiteit aan ideeën en culturen. Met mijn afstuderen heb ik eerste stappen gezet om dit voor mij te ontwikkelen. Hoe om te gaan met mijn eigen dualiteit en dubbele cultuur. De dubbele cultuur heeft veel meer kennis en kunde geleverd.

Het is weer eens duidelijk geworden voor mij dat men zich tijdens zijn/haar afstuderen op een gegeven moment tegen gaat komen. Dit was zeker ook het geval voor mij. Voor mij is het tegenkomen uiteindelijk in zeer positieve zin geëindigd. Of eerlijk gezegd begonnen. Dit is voor mij een begin van een nieuwe manier van kijken naar opdrachten en oplossingen. Het kijken naar een opgave met mijn dubbele cultuur geeft mij extra inzicht.

Een belangrijk onderdeel van mijn ontdekkingstocht was het ontrafelen van geschiedenis van Afghanistan. Het was een eyeopener om te ontdekken hoeveel rijkdom en historie er schuilgaat achter de naam van mijn land Afghanistan. De enorme hoeveelheid aan informatie kan ook een valkuil worden. Dankzij mijn mentor ben ik hier niet in verdronken en heeft het mij een helder overzicht gegeven waarmee ik verder kon ontwerpen.

Een opgave waarin een cultuur bewaard dient te worden nodigt je uit om eerst de betreffende cultuur goed te doorgronden. Een groot deel van de cultuur kende ik al aangezien het hier om mijn eigen cultuur gaat. Wel was het een uitdaging om te achterhalen wat de gedachten achter de handelingen of gebruiken zijn. Nadat je de gedachten hebt doorgrond kan je hiermee pas ontwerpen en geeft het je ontwerp een diepere betekenis dan alleen een esthetische laag. Naar mijn beeld ben ik hierin geslaagd, een voorbeeld hiervan is de theeceremonie welk een begin en einde heeft.

Waar ik voor sta als architect is een heel beladen vraag, voor iedere architect, zo ook voor mij. Als ik terug kijk op de ateliers en projecten waar ik de afgelopen jaren aan heb gewerkt, vallen een aantal puzzelstukjes op zijn plek. Mijn positie als architect kan ik aan de hand van een drietal begrippen omschrijven. Voor mij staan de volgende begrippen centraal: verbinden, gelijkheid en verbeteren van belevenis op alle niveaus van een ontwerp. Ik wil beginnen met het eerste begrip en tevens het belangrijkste begrip voor mij: verbinden.

Voor mij speelt verbinden op verschillende schalen, functies en gedachtengoed een belangrijke rol. Verbinden tussen verschillende culturen, verbinden op verschillende schalen van binnen en buiten en verbindingen zoeken tussen verschillende geloven en gedachtengoed.

Het tweede begrip is gelijkheid. Hierin zit potentieel veel goeds maar ook veel kwaad in verborgen. Een gebouw maken dat voor iedereen toegankelijk is zowel op gebruiksniveau als op programmaniveau, is voor mij cruciaal. Steeds vaker worden mensen met een bepaald inkomensniveau meer afgezonderd van de welgestelden in onze samenleving. Dit vind ik in geen enkel opzicht een wenselijke situatie. Ik wil dit in zowel het programma als in het ontwerp oplossen.

Het derde uitgangspunt is het verbeteren van de belevenis van een gebruiker, bewoner en/of eigenaar. Verbeteringen kunnen ook op verschillende niveaus afspelen. Het kan betekenen dat een belangrijk detail zo ontworpen wordt dat het geen drempel vormt. Dit kan letterlijk en figuurlijk worden geïnterpreteerd. Dat kan zich ook op wijkniveau afspelen. Een voorbeeld hiervan is dat er bij een grootstedelijk blok ook op straatniveau rondom het gebouw gewoond wordt en door bijvoorbeeld dichte plinten in het ontwerp te vermijden.

Met de bovenstaande begrippen is geen enkel project gelijk in zijn architectonische uitstraling. In elke project is het een zoektocht naar de juiste mix tussen verbinding, programma en belevenis.



Literatuurlijst



Fort Herat

- Afghanistan: Preserving Historic Heritage (1ste editie). (2017, 25 juli). Prestel
- Ayoobi, A. W. & Günseli Demirkol, H. (2021, 29 april). An evaluation of architectural monuments in Afghanistan as in the capital city, Kabul. *Journal of Design for Resilience in Architecture and Planning*. <https://doi.org/10.47818/drarch.2021.v2i1012>
- Boostani, A., Fratini, F., Misseri, G., Rovero, L. & Toniatti, U. (2018, juli). A masterpiece of early Islamic architecture: The Noh-Gonbad Mosque in Balkh, Afghanistan. *Journal of Cultural Heritage*, 32, 248–256. <https://doi.org/10.1016/j.culher.2018.02.001>
- Cassar, B. & Noshadi, S. (c. 2015, januari 1). Keeping history alive. UNESCO.
- Kazimee, B. (2010, 19 maart). Representation of vernacular architecture and lessons for sustainable and culturally responsive environment. *International Journal of Design & Nature and Ecodynamics*, 4(4), 337–350. <https://doi.org/10.2495/dne-v4-n4-337-350>
- Krieken-Pieters, J. van. (2006, 13 juli). *Art and Archaeology of Afghanistan: Its Fall and Survival: A Multi-Disciplinary Approach*. Brill Academic Publishers.
- Lee, J. L. (2019, 15 januari). *Afghanistan: A History from 1260 to the Present (Expanded and Updated)*. Reaktion Books
- Martinez-Sève, L. (2014, 1 april). The Spatial Organization of Ai Khanoum, a Greek City in Afghanistan. *American Journal of Archaeology*, 118(2), 267–283. <https://doi.org/10.3764/aja.118.2.0267>
- Theroux, P. (c. 2015, januari 1). *The Silk Road: Central Asia, Afghanistan and Iran*. Van Haren Publishing.

Mohammad Hashmat Fagirzada
0548031
hashmatfagirzada@gmail.com



Rotterdamse
Academie
van
Bouwkunst