

FUTUR PALAIS



JATE GERRIT BLEEKER

Voor Jan Kornelis Bleeker

‘Enkel wat mensen nodig hebben om met elkaar te leven is van belang’
Albert Bontridder, 2012.

Afstudeerproject ter verkrijging van de titel van architect aan de
Rotterdamse Academie van Bouwkunst.

september 2022

Inhoud

Introductie	10
1. Het publieke interieur als lens: de problematische architectonische representatie van het AfricaMuseum	14
Introductie	
1.1 De geschiedenis van het AfricaMuseum	
1.2 De architectuur van het AfricaMuseum	
2. Uitgangspunten ontwerp	48
2.1 Doorbreken hiërarchie en monumentaliteit	
2.2 Lichtheid van constructie	
2.3 Afstand tot het bestaande	
2.4 Vervagen van grenzen tussen exterieur en interieur	
2.5 Flexibiliteit	
2.6 Een centrum voor hedendaagse creatie	
3. Strategie: afpellen, uitsnijden, toevoegen.	60
4. FURUR PALAIS.	76
4.1 Typologie van paviljoens	
4.2 Maatsysteem	
4.3 Ruimtelijke sequentie	
4.4 Constructief systeem	
4.5 Duurzaamheid	
4.6 Materialisatie	
Conclusie	122
Referenties	128

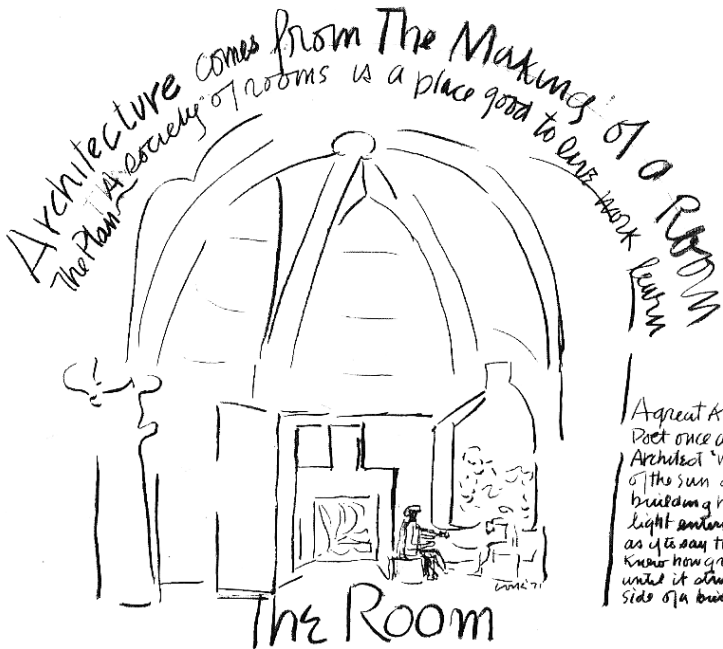

is The place of the mind. In a small room one does not say what one would in a large room. In a room with only one other person could be generalizing. The vectors of each meet. A room is not a room without natural light. natural light gives the tone of day and the mood of the seasons to enter.

Praktische gegevens

Afstudeerder:

Jate Bleeker
Rotterdam, 11 september 1992
Willem Augustinstraat 102
1061 MJ Amsterdam
jate.bleeker@gmail.com
+31(0)614722045

Commissie:

Mentor: Sereh Mandias
mandias.sereh@gmail.com
+31(0)644400355
Delftsestraat 33 III
3013 AE Rotterdam NL

Externe criticus: Oscar Vos
oscar@krft.nl
+31(0)614231163
Zeeburgerpad 16
1018 AJ Amsterdam

Voorzitter: Renske van der Stoep
r.van.der.stoep@hr.nl
+31(0)625387574
Witte van Haemstedestraat 40
3021 SZ Rotterdam

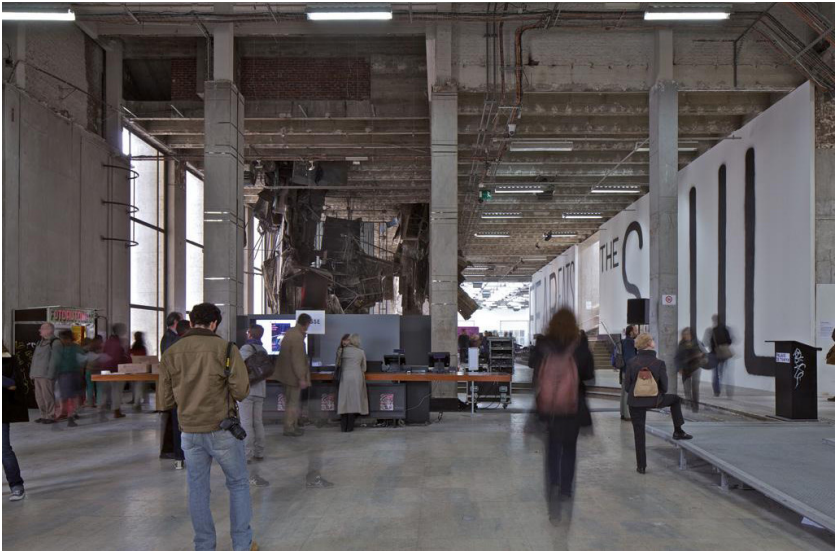

Palais de Tokyo, Lacaton & Vassal, 2014, Parijs.

Introductie

Het interieur is een fundamenteel onderdeel van het denken en het handelen binnen de architectuur. Sinds de vroegste tijden van de beschaving biedt het interieur bescherming tegen invloeden van buitenaf. Hiermee heeft de vormgeving van het interieur een directe relatie met haar natuurlijke omgeving en het menselijk gebruik. Volgens de architect Louis Kahn is het interieur (hij spreekt hier over *the room*) het belangrijkste element van de architectuur, omdat het ons scheidt van de buitenwereld (Brownlee & De Long, 1991). Architectuur ontworpen van binnenuit maakt verschillende vormen van inwoning mogelijk en kan voorzien in een ruimte die verschillende sociale interacties faciliteert.

De sociale relevantie van het interieur wordt verder uitgediept door de sociologen Richard Sennett en Georg Simmel. Zij beargumenteren dat het menselijk engagement met de ander, de ander zien en gezien worden, als individu in het publieke, plaatsvindt binnen de ruimte van het interieur. Het is de tegenhanger van de ruimte die gecontroleerd wordt door autoritaire regimes of het neoliberalisme (Pimlott, 2018). Het interieur creëert zo een bewustzijn voor de mens ten opzichte van de ander en biedt het individu een bepaalde mate van vrijheid tot politiek handelen (Arendt, 1958). Het interieur wordt, ongeacht haar schaal, die varieert van de woning, de stad en het continentaal territorium, gevormd door ideeën. Deze ideeën worden gearticuleerd door middel van de representatie van gebouwen en worden geprojecteerd op de ruimtes die we delen en ervaren. Volgens Pimlott (2018) zijn deze plekken veelal publiek en worden ze gekarakteriseerd door een bepaalde mate van individuele vrijheid waarin we onszelf bevinden naast de ander. Binnen deze ruimtes zijn we ons bewust van onze plek in de samenleving en in de wereld.

JATE GERRIT BLEEKER



AfricaMuseum, Tervuren, 1908

Echter, vanwege de expansie van het wereldwijde kapitalisme staat het idee van het publieke interieur als essentieel element van de architectuur onder druk (Pimlott, 2018; Senett, 2016). Het AfricaMuseum in Tervuren dat gebouwd is in 1910 in opdracht van de voormalige Belgische koning Leopold II, is tot stand gekomen door een systeem van kapitalisme dat de geschiedenis van geweld en uitbuiting rechtvaardigt. Het is een voorbeeld van een interieur dat niet voorziet in de vrijheid tot sociale en politieke handelingen vanwege haar problematische architectonische representatie van de witte overwinnaar en de relatie die het schept tussen de machthebber en de bezoeker. Het gebouw biedt zo een eenzijdig perspectief op de bloedige Belgische kolonisatie van Congo. Een periode waar naar schatting zes tot 13 miljoen mensen omkwamen.

Tijdens mijn eerste bezoek aan het AfricaMuseum was ik geschokt door de bombastische en onderdrukkende architectuur van dit gebouw. Ik was geschokt omdat ik tijdens mijn studietijd aan de academie van bouwkunst heb ontdekt dat ik als architect gebouwen wil maken die rechtvaardig zijn, voor iedereen toegankelijk en die de vrijheid bieden voor verschillende vormen van gebruik. De koloniale architectuur van het AfricaMuseum wordt echter gepresenteerd als een onderdeel van het erfgoed van de mensheid, waarmee een neutrale houding tegenover dit gebouw wordt gepropageerd.

Dit project verzet zich tegen de onderdrukkende architectuur van het AfricaMuseum door middel van een reeks interventies die zijn ontstaan vanuit het denken over het interieur. Juist omdat de architectuur van AfricaMuseum het individu van binnenuit wil imponeren, onderdrukken en sturen is kritische bevraging van dit gebouw en haar geschiedenis alleen mogelijk door de introductie van een architectonische compositie die ontstaat vanuit het inwendige. Door te strippen, open te breken en toe te voegen wordt het problematische narratief verwijderd en verwordt het gebouw

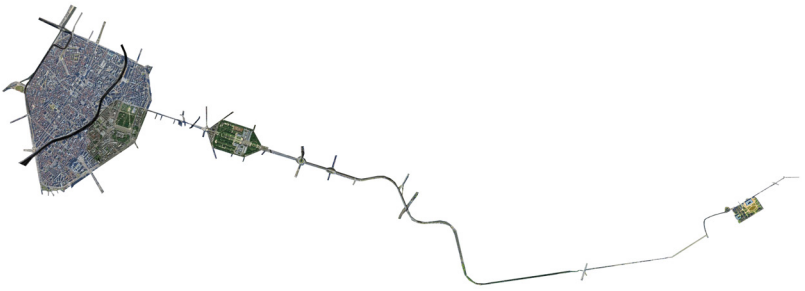

**Het AfricaMuseum in Tervuren als onderdeel van het publieke
interieur van Brussel**

tot een publiek paleis, een karkas, dat een variëteit aan publieke functies herbergt, een plek die geen restricties kent, de geleefde ruimte van het individu centraal stelt, de grenzen tussen exterieur en interieur doet vervagen, de mogelijkheid tot toe-eigening biedt en nieuwe situaties schept en produceert voor het samenzijn met de ander. FUTUR PALAIS.

1. Het publieke interieur als lens: de problematische architectonische representatie van het AfricaMuseum

Introductie

Het denken vanuit het interieur maakt het mogelijk om precies te zijn in het onderzoek en het ontwerp van dit project. Beiden liepen dit het gehele traject parallel aan elkaar, wat leidde tot een steeds beter begrip van de context en het gebouw en zo resulteerde in een precieze en delicate ingreep. Tijdens mijn bezoeken aan het AfricaMuseum en Brussel gebruikte ik het interieur dan ook als manier van kijken. Volgens Pimlott (2016) wordt het interieur ongeacht haar schaal, die varieert van de woning, de stad en het continentaal territorium, gevormd door ideeën. Deze ideeën worden gearticuleerd door middel van de representatie van gebouwen en worden geprojecteerd op de ruimtes die we delen en ervaren (Pimlott, 2016).

Ik bezocht het AfricaMuseum vanuit het interieur van de stad Brussel, waarbij de tramlijn die door koning Leopold II ten tijde van de wereldtentoonstelling werd aangelegd mij vervoerde langs het Jubelpark met haar grote triomfboog naar het voormalig koninklijk buitenverblijf in Tervuren. Ik bezocht andere gebouwen die waren neergezet in opdracht van koning Leopold II ter versterking van het idee van de Belgische natiestaat en plaatste het gebouw in de context van de art-nouveau beweging in Brussel, die een verbinding vormt het kolonialisme en de obsessie met objecten die niet uit Europa kwamen. Ook al benaderde ik



Charles Girault, 1919, Parijs

het gebouw vanuit het interieur van de stad, mijn onderzoek startte logischerwijs bij de observatie van het interieur van het AfricaMuseum zelf.

Om het interieur goed te kunnen bestuderen heb ik allereerst de archieven van van het AfricaMuseum geraadpleegd, dat beschikte over al het tekenwerk van de Franse architect Charles Girault van het gebouw. Een overweldigende hoeveelheid aan tekeningen, van plattegronden tot constructietekeningen- en berekeningen, geveltekeningen van het interieur, details en tekeningen van het meubilair en sierwerk. Het interieur van het gebouw is door de Franse Beaux-Arts architect Girault ontworpen als gesamtkunstwerk. Door de tekeningen te bestuderen, en dan voornamelijk de constructieve tekeningen van de dak-, wand en vloeropbouw kwam ik erachter dat achter al het ornament een prachtige lichte stalen constructie van het dak schuil ging. Daarnaast ontdekte ik dat de metselwerk gewelfconstructie van de koepel in die tijd de grootste van België was. Door middel van holle baksteen konden grotere overspanningen worden gemaakt. Ondanks de neo-klassieke gevel en een overdaad aan marmer zaten er wel (verborgen) elementen in het gebouw die wat betreft het maken en construeren vooruitstrevend waren en die losgekoppeld waren van het problematische narratief van het ornament.

Het verleden bestaat volgens de Duitse filosoof Walter Benjamin uit een verzameling brokstukken, een eindeloze opeenstapeling van ruïnes, waarvan de sluimerende mogelijkheden uit hun isolement dienen te worden gered door actualiteit eraan de verlenen. Het vinden van deze vooruitstrevende elementen van de bouwkunst worden in dit project opgelicht door ze zichtbaar te maken en actualiteit te verlenen aan de hand van mijn interventies, waar ze het nieuwe decor voor zullen vormen van mijn interventie. Het behouden van dit deel van de geschiedenis is van belang voor de herinnering en de diagnose van het eigen heden en voor een actieve, revolutionaire interventie in dat heden (Boomkens, 1998).

17

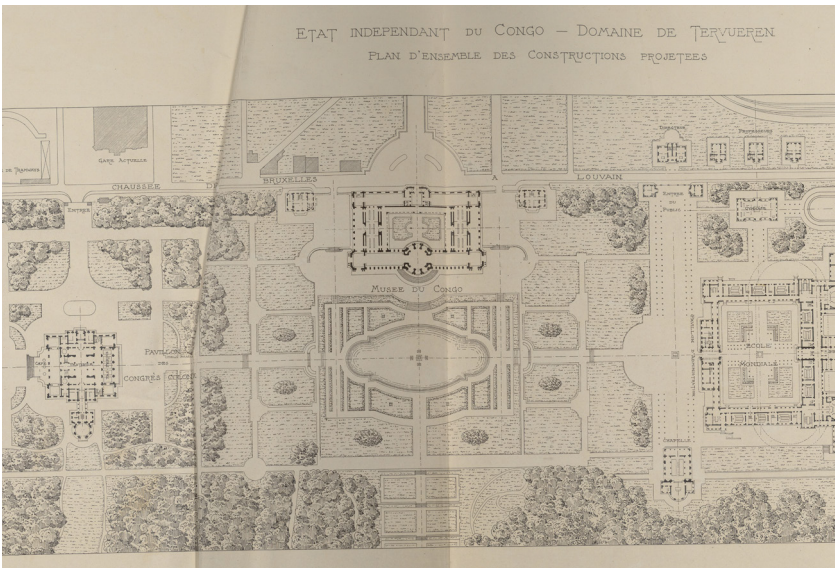

17

Plattegrond exposition coloniale, Charles Girault, 1908

FUTUR PALAIS

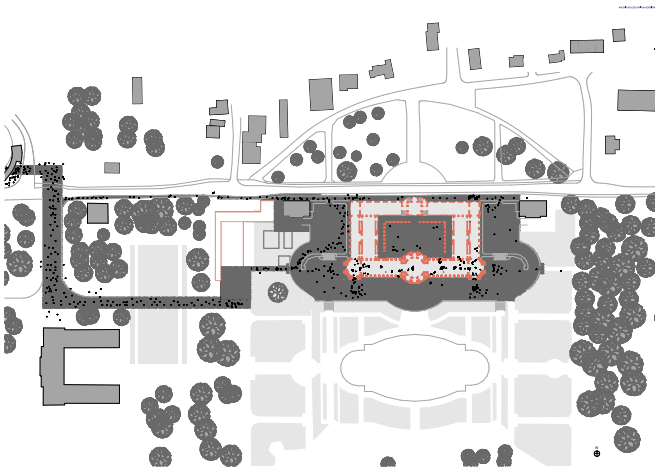

Huidige situatie, schaal 1:15000



19



19

Koning Leopold II, Camaille, 1907

Door middel van een maquette schaal 1:50 leerde ik de mogelijkheden van het bestaande beter kennen. Ik leerde de kwaliteiten, de schoonheid en de verborgen mogelijkheden van de enorme ruimtes van het gebouw kennen.

1.1 De geschiedenis van het AfricaMuseum

De oprichting van het AfricaMuseum is onlosmakelijk verbonden met het koloniale verleden van België. Kort nadat de Belgische natiestaat in 1830 werd opgericht, startte de eerste Belgische kolonisatiepoging in omstreeks 1839 (De Cauter et al., 2000). Voor een kleine en relatief jonge natiestaat als België diende het bezit van een koloniaal rijk om internationale status te vergaren ten opzichte van de machtige buurlanden als Frankrijk, Duitsland, Engeland en Nederland, die in tegenstelling tot België een veel langere geschiedenis van kolonisatie kennen (Verbeeck, 2020).

In 1885 werd de vrijstaat Congo opgericht, die een direct resultaat was van een akkoord tussen Europese grootmachten tijdens de conferentie van Berlijn (1884-1885). Tijdens deze conferentie werd het hele Afrikaanse continent opgedeeld tussen de Europese grootmachten. De Vrijstaat Congo was het privé-eigendom van de Belgische koning Leopold II. Onder zijn leiding is de bevolking op brute wijze geëxploiteerd en onderdrukt, waarbij naar schatting twee tot dertien miljoen doden zijn gevallen (Vanthemse, 2012, Verbeeck, 2020). Schrijvers, waaronder Hannah Arendt, leggen een relatie tussen deze wandaden en de holocaust (Verbeeck, 2020). In tegenstelling tot landen als Nederland, Frankrijk en Engeland heeft België volgens Verbeeck (2020) geen collectief geheugen ontwikkeld voor haar koloniale verleden. Het is een laatkomer, als koloniale macht en als een maatschappij die kritisch terugkijkt op haar verleden.

Het AfricaMuseum werd gebouwd na de wereldtentoonstelling van Brussel, die in 1897 plaatsvond in het Jubelpark. Tijdens deze wereldtentoonstelling werd in Tervuren een Exposition Coloniale



Archieffoto's wereldtentoonstelling, 1987, Brussel

aangelegd, waar het persoonlijke succes van koning Leopold II in de Vrijstaat Congo werd tentoongesteld aan het publiek (Hassett, 2020). In Tervuren werd een koloniaal paviljoen gebouwd waar het publiek tegen betaling 267 Congolezen (mannen, vrouwen en kinderen) kon bewonderen. Het ontwerp omvatte een ambitieus programma en moest een groot allegorisch model voorstellen, een theatrale encscenering van de kruisbestuiving van macht, wetenschap en cultuur (De Cauter et al., 2000). Daarnaast wilde de koning zichzelf en zijn land inschrijven in de moderne traditie van de wereldtentoonstelling, een prestigieus evenement waarmee elke natie en grootstad haar hun positie op de internationale kaart van handel en industrie kenbaar kon maken (De Cauter et al., 2000). Leopold II wilde het Belgische volk ook koloniaal opvoeden, dat veel wantrouwen had tegenover de kolonisatie van Congo, via een massagebeurtenis die de vooruitgang spectaculair in beeld brengt. De binneninrichting van de expositiegebouwen in Tervuren werden toevertrouwd aan vooruitstrevende art-nouveau architecten, zoals Henry Van de Velde en Paul Hankar. Zij mochten de toekomstdromen van het koloniale project illustreren en leverden een decor voor de koloniale buit (De Cauter et al., 2000). Daarnaast zijn in Brussel meerdere heroïsche standbeelden opgericht, die de internationale commotie rondom de wandaden in de Vrijstaat Congo trachten te verbergen jegens de bevolking.

Het jaar na de wereldtentoonstelling kondigde Leopold II aan dat er een permanent museum op deze plek zou worden gebouwd, waarbij hij de opdracht gaf aan de Franse architect Charles Girault. Koning Leopold II was zodanig gecharmeerd van het door Girault ontworpen Petit Palais in Parijs, dat hij Girault aanstelde als zijn hofarchitect. Het gebouw, destijds opgeleverd als het Musée du Congo, werd tussen 1906 en 1910 gebouwd en was vooral een propaganda-instrument ter bevordering van de export.

Koning Leopold II ambieerde om Tervuren te transformeren tot een Cité Coloniale, met een uitgebreid programma zoals



Ornament extérieur

een congressenpaleis, universiteit, documentatiecentrum, een koninklijk paviljoen, een restaurant, een Chinees museum, een Japans museum, een feestzaal en een spoorwegstation. Uiteindelijk wordt in het jaar 1908, het jaar dat de Vrijstaat Congo als kolonie door België wordt overgenomen en de schatkamer van Leopold II verzwakt, een aangepast plan gepresenteerd met een Koloniaal Congressenpaleis, een École Mondiale, een Salle des Exercices Physique, een kapel, een station en een paviljoen voor de residentie van professoren. Tervuren zou hiermee worden getransformeerd tot een campus van het internationale intellect en het centrum van expansionisme. Hiermee is de Cité Coloniale het hoofdkwartier van de propaganda-machine van het Belgisch kolonialisme (De Cauter et al., 2020). Echter, vanwege het overlijden van Leopold II in 1909 worden alle bouwwerkzaamheden behalve die van het Musée du Congo stilgelegd. De nieuwe koning Albert I oordeelt dat het geld beter kan worden geïnvesteerd in bijvoorbeeld ziekenhuizen in de kolonie zelf. Andere megalomane projecten van Leopold II in Laken en Oostende worden ook stilgelegd (Vandewoude, 1991).

Zowel het exterieur als het decor van het interieur van het AfricaMuseum verheerlijken de koloniale missie in Congo en staan vol van verwijzingen naar de macht van Leopold II en fresco's van heroïsche Belgische arbeiders die Congo verkennen of als missionaris op pad worden gestuurd (Hassett, 2020). De collectie die de plunderingen uit Congo toont, wordt gevierd als het slagen van een missie die het 'donkerste deel' van Afrika onder controle moest brengen van Europese systemen van kennis (Hassett, 2020). De uitgebreide collectie van exotische rariteiten, de reproductie van Congolese dorpen en Congolezen maakte vanaf het moment van de renovatie start in 2013 plaats voor een organisatie die zichzelf ten doel stelt wetenschappelijk onderzoek te doen naar de kolonie en dit te documenteren en communiceren.



AfricaMuseum Tervuren, 2022

Het museum presenteerde tot laat in de 20e eeuw de criminele koloniale daden als product van dierlijke wreedheid, die het kolonialisme en de controle in Congo rechtvaardigen (Hassett, 2020). Dit type representatie is te vinden in meerdere vergelijkbare musea in het Westen, met het verschil dat België dit beeld bleef propageren lang nadat andere instituties in Europa zich hadden aangepast na een vergrotend bewustzijn van het paternalistische racistische discours van het kolonialisme (Hassett, 2020). Na de onafhankelijkheid van Congo in 1960 werd het museum pas in 2013 gesloten voor een renovatie en werd een naamsverandering doorgevoerd. De naam veranderde van Musée du Congo, naar het Koninklijk Museum Van Belgisch Congo, naar het Koninklijk Museum voor Centraal Afrika naar het AfricaMuseum nu. De renovatie werd geleid door de Belgische architect Stéphane Beel, die tevens een nieuwe entree op afstand van het AfricaMuseum toevoegde. Het ontwerp van Stéphane Beel ademt de sfeer van het modernisme, vanwege haar rationale indeling van de plattegrond, haar abstracte vormtaal en materialisatie van glas en staal. Het gebouw zoekt conform modernistisch mantra het contrast op met het AfricaMuseum en presenteert zich als een rationeel, neutrale ruimte voor deze beladen plek. Dit idee van architectuur sluit aan bij het doel van de renovatie om het imperialistische paleis te transformeren naar een neutrale ruimte, waarbij de bezoeker zelf de voor- en nadelen van het koloniale project kan afwegen en zelf een conclusie kan vormen over de Belgische overheersing van Congo (Hassett, 2020). Volgens Hassett (2020) is de opzet van de tentoonstelling echter nauwelijks veranderd en blijft het gebouw een relict van een tijd waarin de Europese overheersing werd gepropageerd. Het instituut heeft zich weinig gedistantieerd van de viering van het kolonialisme. De marginale inbreng van zwarte stemmen tijdens het renovatieproces is dan ook problematisch voor de uitkomst in relatie tot de omgang met het koloniale verleden. Het renovatieproces is omgeven door het idee dat de wetenschap van de archeologie, antropologie, geschiedenis, biologie en zoölogie



AfricaMuseum in aanbouw, 1906

een rationeel en neutraal raamwerk biedt waardoor Congo en haar inwoners kunnen worden begrepen en gepresenteerd aan het publiek (Hassett, 2020). Het historische proces dat bepaalt hoe we denken over bepaalde dingen is echter totaal obscuur door het hele museum. Het huidige AfricaMuseum presenteert het verleden als een continue lijn die leidt van de neanderthaler uit Afrika naar de Europese wetenschapper van vandaag. De wijze waarop het AfricaMuseum het verleden presenteert ligt in lijn met wat Benjamin ook omschrijft als de continue geschiedschrijving die hij zo veroordeelt. Juist de discontinue geschiedenis kan zich verzetten tegen dit verleden. Het AfricaMuseum heeft hier in haar huidige vorm geen afstand van genomen en is daarmee in haar huidige representatieve vorm problematisch voor een aanzienlijk deel van de bevolking en daarom ondemocratisch te noemen.

1.2 De architectuur van het AfricaMuseum

Middels de invalshoeken representatie, constructie, materialiteit, de relatie tussen publiek en privé, circulatie, compositie, sequentie, hiërarchie en symbolen, probeerde ik het gebouw en haar betekenis middels tekeningen te duiden.

Wanneer het AfricaMuseum wordt geobserveerd middels de representatieve lens, valt op dat er een directe relatie bestaat tussen het thema van het paleis dat Pimlott (2016) in *The Public Interior as Idea and Project* uitvoerig beschrijft en het AfricaMuseum. Het gebouw representeert net zoals andere paleizen de macht van het individu, in dit geval koning Leopold II. Het gebouw heeft geen functie, los van de museale stukken die erin staan. Het gebouw kent een sequentie van ruimtes die elk tot doel heeft de bezoeker te accommoderen en aan zichzelf tentoon te stellen middels grote wandschilderingen van landschappen in de Congo en kaarten van Congo. Het gebouw is ceremonieel van aard vanwege de rol die het speelde in Leopold's propoganda campagne om investeerders over te halen om te investeren in Congo. Tevens is een duidelijke hiërarchie tussen de eigenaar (koning Leopold II) en de bezoeker.



Een beeld van de heilige maag Maria in het AfricaMuseum

Het gebouw wordt gekenmerkt door meerdere verheerlijkingen van de koning, in de vorm van standbeelden en insignes. Deze versterken het idee dat de bezoeker slechts op bezoek is in dit gebouw, dat duidelijk van de koning is en de bezoeker moet imponeren met zijn macht. Tot slot is het gebouw qua opzet te vergelijken met een paleistypologie vanwege haar orthogonale en geometrisch ideale opzet van de ruimtes, die middels enfilades in elkaar overvloeren. Het gebouw wordt gekenmerkt door een grote binnentuin die wordt omsloten door een galerij, kenmerkend voor de Westerse paleistypologie. Qua plattegrond kent het gebouw gelijkenissen met het Palazzo Farnese in Rome uit 1515, ontworpen door Antonio da Sangallo. Uit de correspondentie tussen koning Leopold II en de architect Charles Girault blijkt ook dat de koning een gebouw wilde dat gelijkenissen toonde met het Schloss Schönbrunn uit Wenen. Koning Leopold II wilde een museum in de vorm van een paleis oprichten dat gebruikt kon worden als propoganda machine om investeerders over te halen te investeren in de Congo en om het Belgische volk te overtuigen van het belang van het kolonialisme en te laten zien dat de verheffing van de bevolking uit Congo in dienst stond van de ontwikkeling van de mensheid.

Architectonische elementen als proportie, sequentie, materialiteit, constructie en compositie worden ingezet om de macht van koning Leopold II te dramatiseren en om zijn ideologie duidelijk te maken aan de bezoeker. Zo zorgen de trappartijen ervoor dat het belang van de rotunda als belangrijkste ruimte van het gebouw wordt geaccentueerd. In het midden van deze ruimte stond voorheen de buste van koning Leopold II op een granieten ster die in de vloer is gelegd. De ster representeert het logo van de Vrijstaat Congo. De diameter van deze ruimte bedraagt 18,8 meter en de hoogte 22,5 meter. In de nissen van deze ruimte, waar tevens het meeste licht op valt, staan aan weerszijden verschillende standbeelden. Aan de linkerkant van de nis staan gouden beelden die goden of godinnen



Er tegenover de representatie van een 'Congoles'

uit de Griekse en Bijbelse mythologie moeten afbeelden. Ze staan tegenover stereotype afbeeldingen van zwarte personen die kleiner en als demonisch worden afgebeeld. Vrouwe Justitia of de maagd Maria worden tegenover een representatieve wildering geplaatst, om zo het opvoedkundige belang en daarmee rechtvaardiging van het kolonialisme aan de bezoeker te benadrukken. De overgangen tussen de ruimtes zijn belangrijk en worden architectonisch benadrukt middels trappen en grote doorgangen van marmeren en granieten zuilen. Boven deze doorgangen prijkt de handtekening van Koning Leopold II en de wand sluit zich om de trappartij heen die de bezoeker dient te bewandelen om naar de volgende ruimte te komen. De bezoeker wordt zo als het ware opgeslokt door de armen en weldadige architectuur van koning Leopold II. De proporties van de plattegrond en de gevel zijn gedictieerd door verhoudingen van de gulden snede en $\sqrt{2}$ verhoudingen, die in combinatie met de eclectische neo-rennaissance stijl relateren aan een architectonische taal die het Westerse witte ideaalbeeld verheerlijkt. De museale ruimtes kennen orthogonale of cilinder-vormige plafonds die door middel van een staalconstructie strijklicht op de kunstwerken uit Congo laten schijnen en die de indrukwekkende afmetingen van de ruimtes constructief mogelijk maken. Het weldadig materiaalgebruik van marmer, bladgoud en graniet laten de rijkdom van koning Leopold II en de kolonie die dat mogelijk maakte zien. De namen van gevallen Belgen in Congo staan op de muur aan weerszijde van de binnentuin en de muren zijn beschilderd met enorme kaarten van Congo als ontginningsgebied, die als achtergrond dienen van de uit Congo geroofde kunst. Er zijn verschillende droomlandschappen op de muren geschilderd die de Congo als paradijs weergeven. Dit alles om een investering in Congo zo aanlokkelijk mogelijk te maken. Er is waarschijnlijk, gebaseerd op het materiaalgebruik, meer geld en aandacht besteed aan de gevel van het interieur dan aan de gevel van het exterieur. Dit laat zien dat het interieur een essentieel onderdeel was om de bezoeker te overtuigen van de propaganda

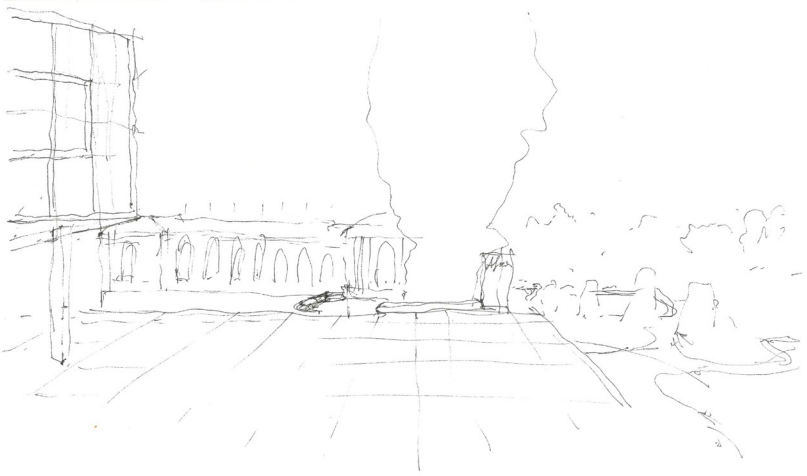

Perspectief vanaf nieuwe entree

van het koloniaal beleid van koning Leopold II. In vergelijking tot het interieur is de buitengevel qua materiaalgebruik minder uitbundig. Het gebouw refereert naar een vrijstaande Romeinse tempel met één hoofdentree, die gek genoeg aan de straatkant zit en niet aan de zuidkant waar zich de rotunda en tevens meest expressieve gevel zich bevindt. Het gebouw staat enigszins verhoogd ten opzichte van het maaiveld om zo haar positie binnen het landschap te accentueren en het belang van het gebouw aan te geven. Via de vier entrees, aan de noord, zuid, oost en westzijde heeft de bezoeker uitzicht op het landschapspark dat tevens is aangelegd in 1908.

De recentelijke uitbreiding van Stéphane Beel zoekt conform het modernistische mantra het contrast op met het AfricaMuseum. Het is op afstand geplaatst van het AfricaMuseum en bevraagt op geen enkele wijze de problematische geschiedenis van het gebouw. Er was geen tot weinig inspraak van de zwarte gemeenschap bij de totstandkoming van het ontwerp. Conform de filosofie van het museum wordt het verleden als neutraal gepresenteerd middels glas, staal en het idee van transparantie. Op deze manier wordt op geen enkele manier recht gedaan aan de gewelddadige koloniale geschiedenis van België in Congo. Een ondergrondse verbinding tussen de nieuwe hoofdentree en het AfricaMuseum, die middels een te stijle trap slecht toegankelijk is, zorgt ervoor dat de logica van de circulatie van het AfricaMuseum deels wordt verbroken. Aangezien het paviljoen van Stéphane Beel de situatie van het huidige gebouw zo verslechtert en een goede interventie onmogelijk maakt wordt deze in mijn ontwerp weggedacht.

oude muren oude constructie. nieuw vlecht gek.
Stijl kroon / niet toegelate

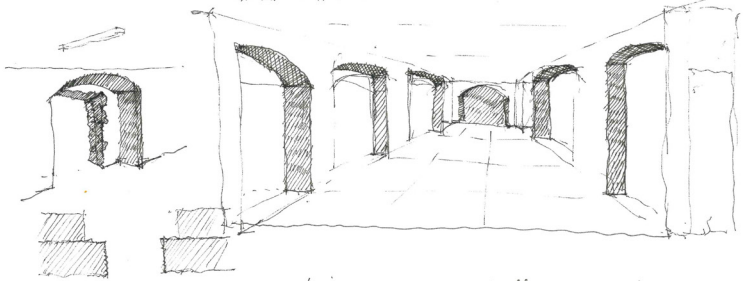
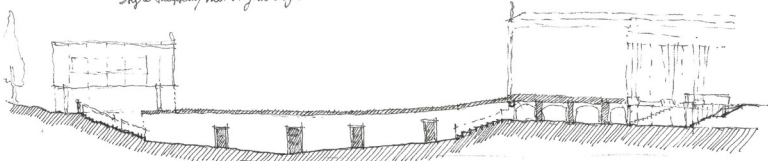

oude / nieuwe wanden naast elkaar geplaatst.

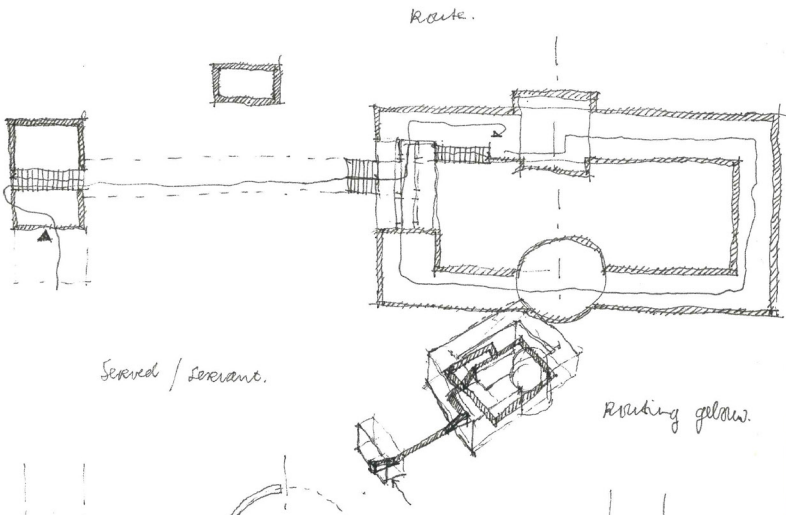

imposant, maar licht van afstand klein.
hogereso bilen. sequentie gebou (meest dramatisch mototype).

g. ambassadeur rijkant...
verhaal van geschiedenis?
groter schaal, licht klein
alle elementen (trappen,
wiltlijzen) vesteren dramatisch
gebouw, details lezen, vrees-
schrijving Rijksd. II.

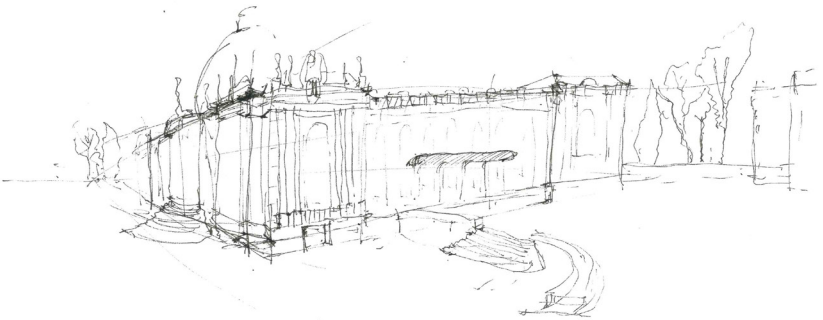

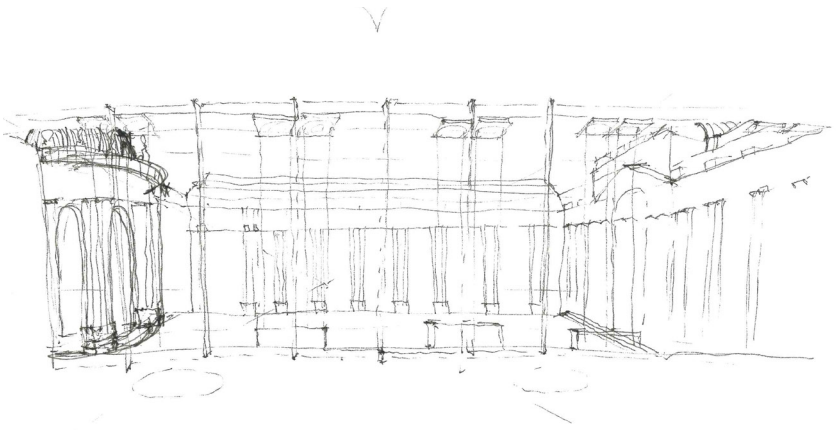

Zicht op binnentuin

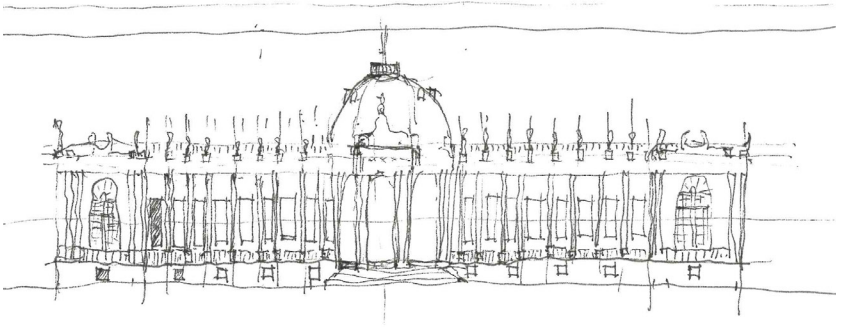

FUTUR PALAIS

40

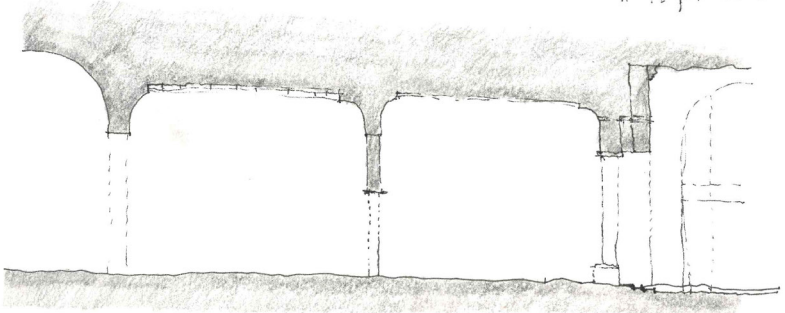

wegang ruimtes. verschillende gewelven

40

Sequentie

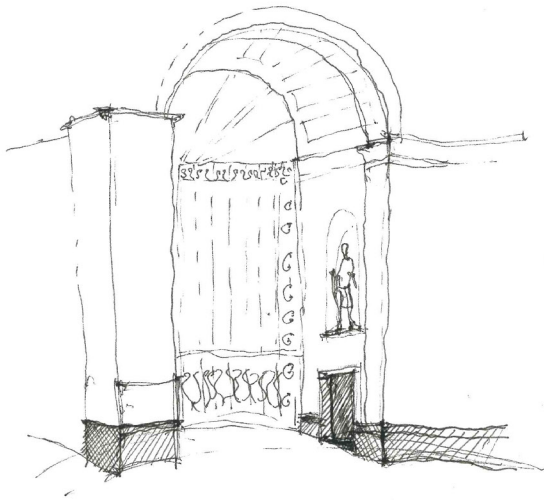
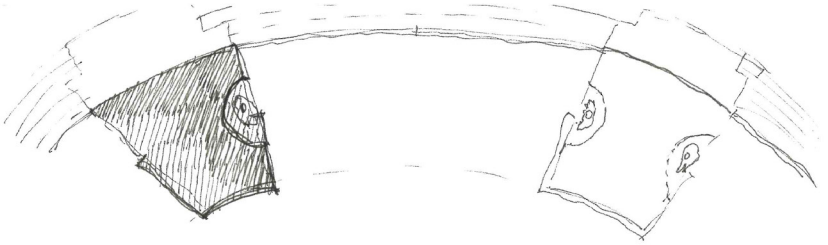

Symboliek

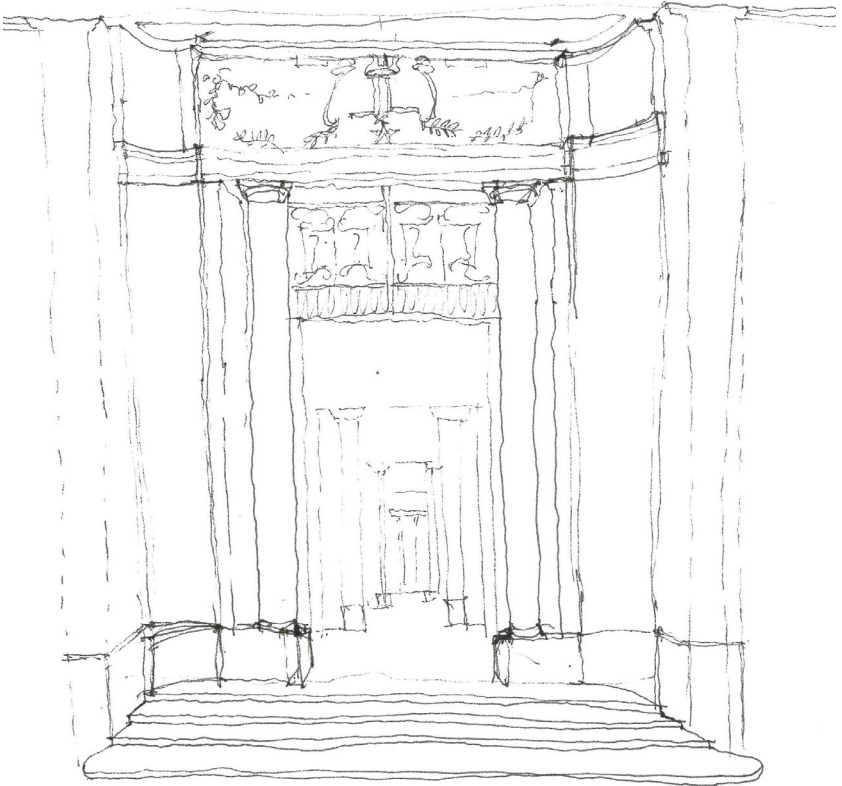

Ornament

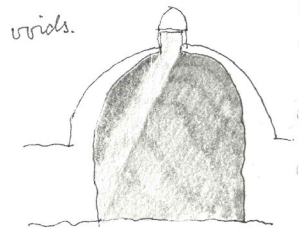
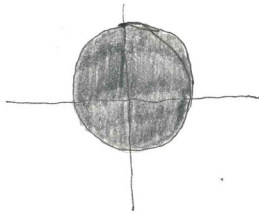

Mit voorbeelden aan de hand / veelde als geheel.

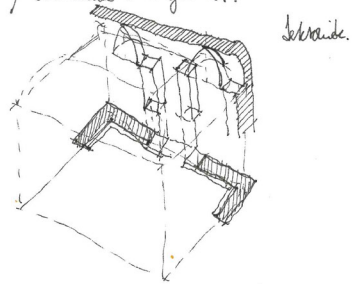
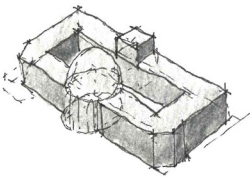

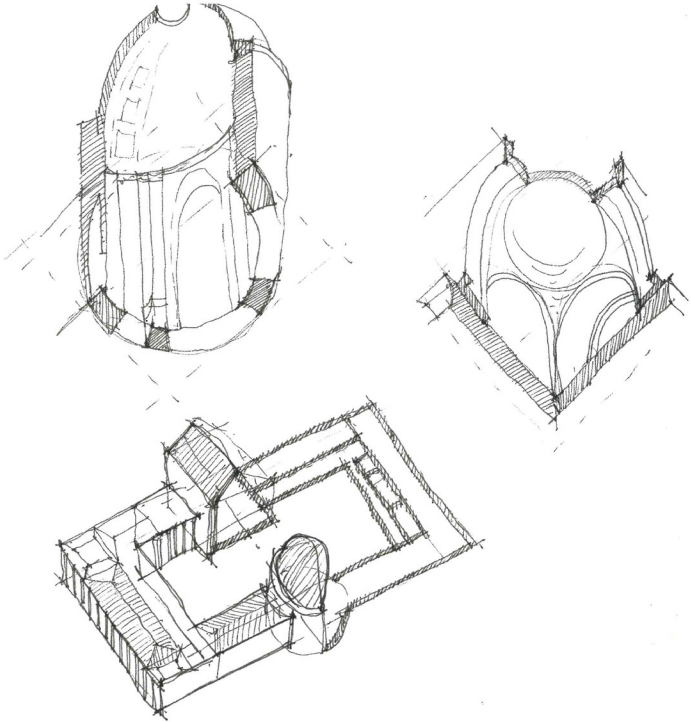



Maquette 1:50

FUTUR PALAIS

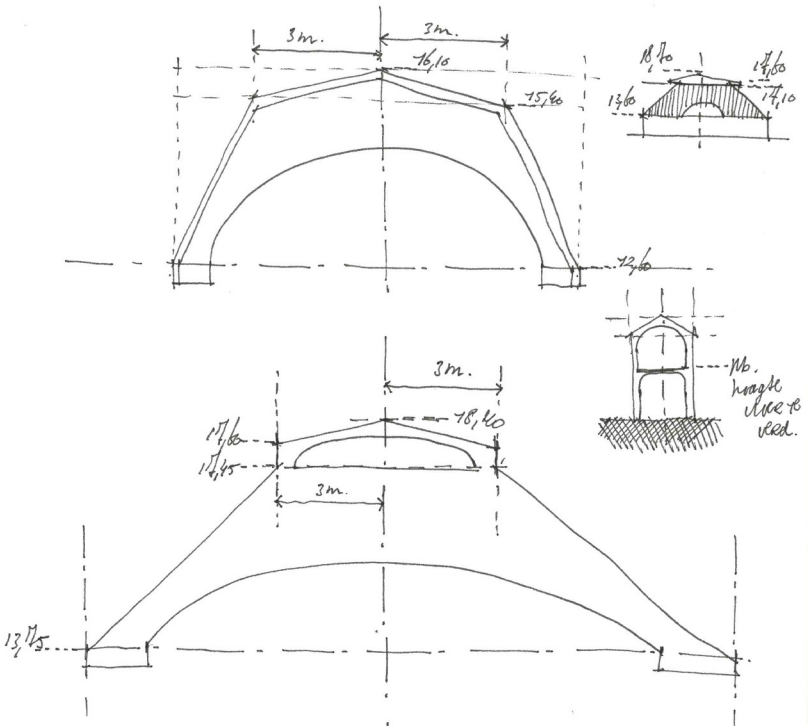

Maatvoering dak en dakconstructie

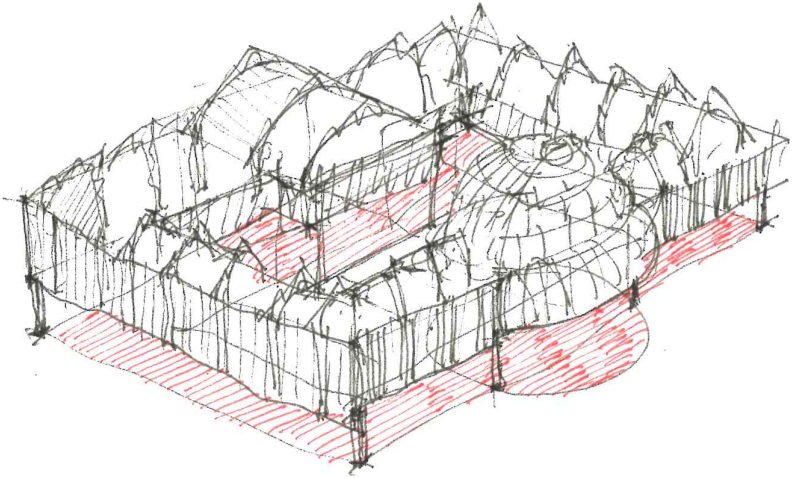

Het verleden blijft zichtbaar maar wordt ontdaan van haar problematische representatie

2. Uitgangspunten van het ontwerp

2.1 Doorbreken van hiërarchie en monumentaliteit

De hiërarchie en de monumentaliteit van het gebouw worden doorbroken door de introductie van open vloervelden. Deze ingreep relateert aan het gedachtegoed van de Duitse architect Frei Otto, die het idee van het open vloerveld introduceerde bij de Öko-Häuser in Berlijn. Dit project in de vorm van een boomskelet maakte de ontwikkeling van verschillende woningtypes mogelijk. Frei Otto stelde enorme betonnen platforms voor van verschillende hoogtes die nieuwe grond kon bieden aan de inwoners om hun eigen woonproject te ontwikkelen.

De introductie van nieuwe vloervelden zorgt in dit project voor nieuwe visuele verbindingen en perspectieven. Andere zichtlijnen zorgen voor een ruimtelijke continuïteit die de vrijheid van beweging mogelijk maakt en breekt met de huidige architectonische organisatie van het gebouw. Door nieuwe vloervelden toe te voegen wordt de schaal van het gebouw verkleind en wordt gezocht naar een menselijke maat van de geleefde ruimte in plaats van de conceptuele groteske ruimtes bedacht door de machthebber.

2.2 Lichtheid van constructie

De lichte constructie van de ingreep biedt in haar schaal, proporties en dimensionering tegenspraak aan de zware onderdrukkende architectuur van het huidige gebouw. Dit project ambieert een ingreep die het gebouw niet nog meer overschreeuwt dan het van nature zelf al doet. Simpliciteit, leesbaarheid en de transparantie vormen een belangrijk onderdeel van deze interventies. Ze kennen dezelfde constructiologica, zodat een bepaalde uniformiteit wordt uitgestraald die aansluit bij het democratisch gebruik van het toekomstige paleis, zonder hiërarchie. Afhankelijk van het programma en de plek in het gebouw wordt er gevarieerd met het

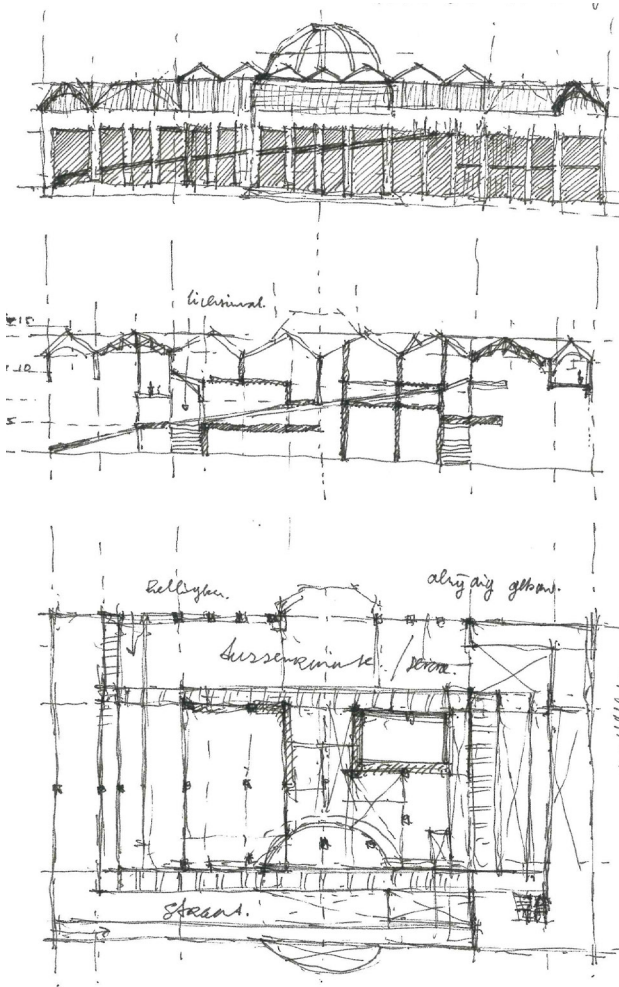

Doorbreken hiërarchie en monumentaliteit

FUTUR PALAIS

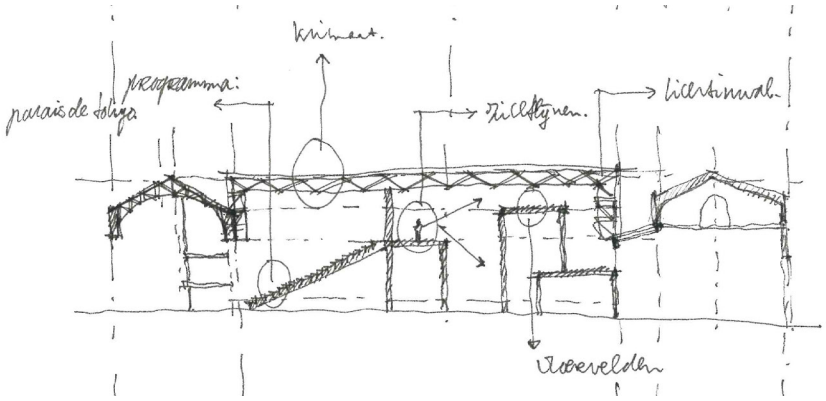

Open vloervelden

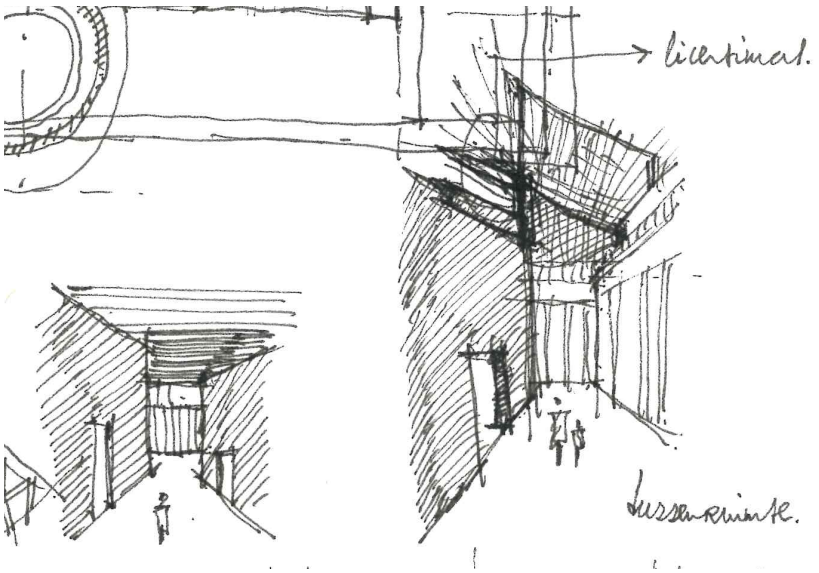

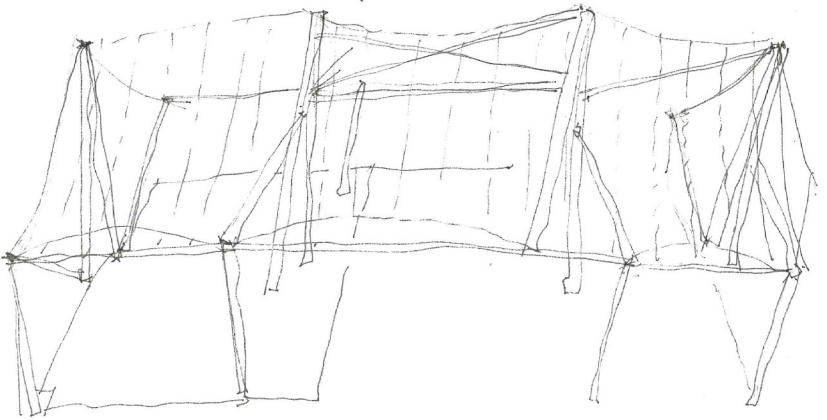

Lichtheid van constructie

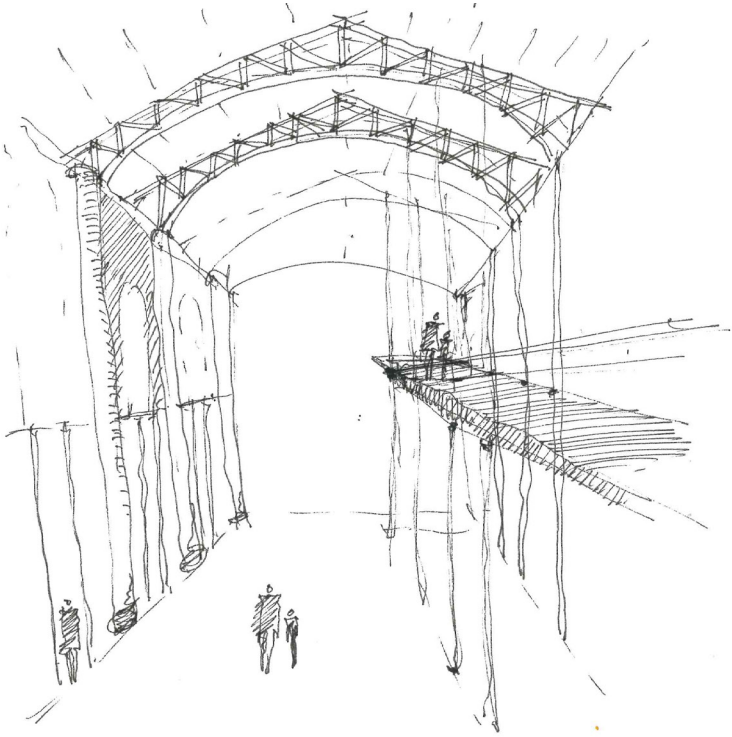

Vrijheid van gebruik

constructieve systeem.

2.3 Afstand tot het bestaande

Mijn interventie behoudt een afstand tot het problematische bestaande. De paviljoens kennen een afstand van minimaal 1,5 meter van het bestaande, waardoor bezoekers er daadwerkelijk omheen kunnen lopen. De paviljoens verworden zo tot een alzijdig object. Daarnaast zijn de paviljoens ook opgetild van het maaiveld, zodat ook hier een afstand met het bestaande gebouw wordt gecreëerd en een reeks van verschillende arcades ontstaat die de schaal van het gebouw opbreken en een transitie vormen tussen de tussenruimte en de ruimte van het interieur. Vanuit het interieur van de paviljoens is de tussenruimte zo ook altijd zichtbaar.

Het archief sluit zich meer af van haar omgeving, zodat de brokstukken van het verleden die er worden opgelicht niet worden afgeleid door de context van het bestaande gebouw.

2.4 Vervagen van grenzen tussen exterieur en interieur

De grenzen tussen het exterieur en het interieur worden vervaagd door het gebouw van meerdere zijdes toegankelijk te maken. De foyers op de hoeken van het gebouw vormen hier een belangrijk onderdeel van. De structuur van het gestripte gebouw vormt een open raamwerk waarin iedereen naar binnen kan. Het gebouw verwordt zo tot een omhulsel van verschillende stedelijke buitenruimtes, die gedefinieerd worden door deels geklimatiseerde paviljoenen.

2.5 Flexibiliteit

De reeks interventies van dit project impliceren vanwege de lichte uitstraling een bepaalde tijdelijkheid en voorzien in de mogelijkheid tot deconstructie en wederopbouw op een andere plek. Dit project schetst een idee van de mogelijke situaties binnen het bestaande gebouw. De grote overspanningen en

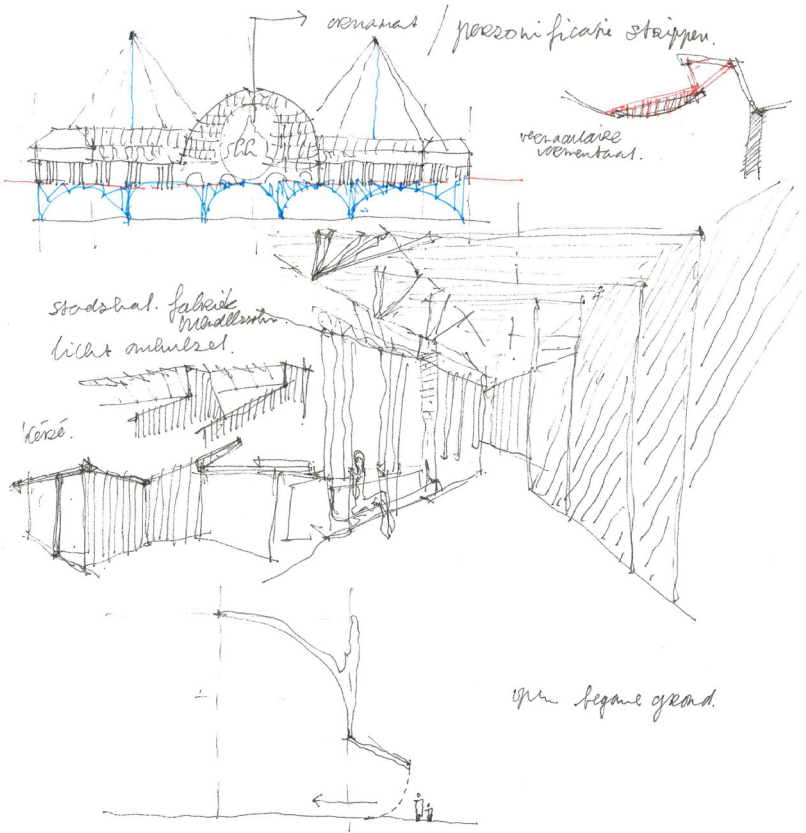

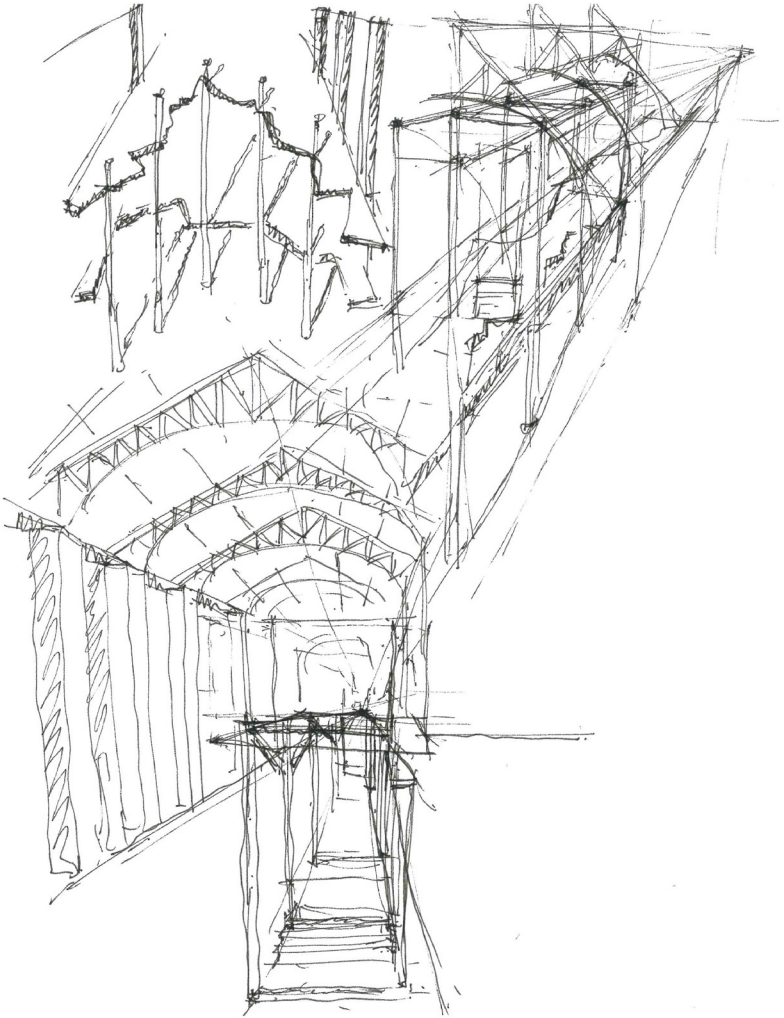

Afstand tot bestaande

JATE GERRIT BLEEKER

57

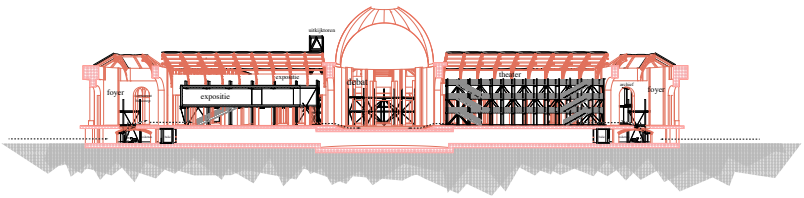

57

Programma

het constructiesysteem voorzien in een flexibel gebruik van tussenwanden.

2.6 Een centrum voor hedendaagse creatie

Het programma van het FUTUR PALAIS biedt de mogelijkheid tot een kritische bevraging van het problematische verleden en bevat functies van alledaags gebruik die de bezoeker de mogelijkheid biedt om de ruimte naar zijn of haar hand te zetten. Juist het alledaagse kan in haar subtiliteit en eenvoud, los van ideologie, een kritiek vormen op het problematische verleden van het AfricaMuseum. Momenteel is het AfricaMuseum een museum, waarbij de geschiedenis van de mensheid wordt gepresenteerd als een neutrale aangelegenheid. Door het gebouw gewoonweg dagelijks te gebruiken als een plek om iets te maken, onderzoeken of leren vervalt de symboliek van het gebouw waarbij het in eerste instantie als propagandamiddel werd ingezet om bezoekers te imponeren en slechts visueel kennis te laten maken met het gebouw. Het gebouw was eigenlijk een leeg omhulsel zonder functie, waarbij alleen iets bekeken kon worden. De bezoeker kon de plek niet zelf toe-eigenen of de ruimte scheppen zoals hij of zij wilde. Het gebouw had reeds de intentie om een publiek paleis te zijn, maar het ontbrak haar vanwege de ideologie aan de mogelijkheid tot vrijheid in gebruik. Het manipuleerde de bezoeker. Met dit gevarieerde programma, ik spreek eigenlijk liever van situaties, kunnen bezoekers het gebouw wel vrij gebruiken. Het gebouw verwordt door mijn ingreep tot een publiek paleis zonder ideologie en symboliek.

Het project huisvest daarom een theater, een expositieruimte, een archief, een bioscoop, werkplaatsen en een restaurant. De ontworpen ruimtes bieden de mogelijkheid tot verschillende vormen van gebruik en creatie, die het gebouw en het geschiedenis als uitgangspunt kunnen nemen. Het zijn tevens functies waarvoor men vanuit Brussel naar het AfricaMuseum zou willen komen.

JATE GERRIT BLEEKER

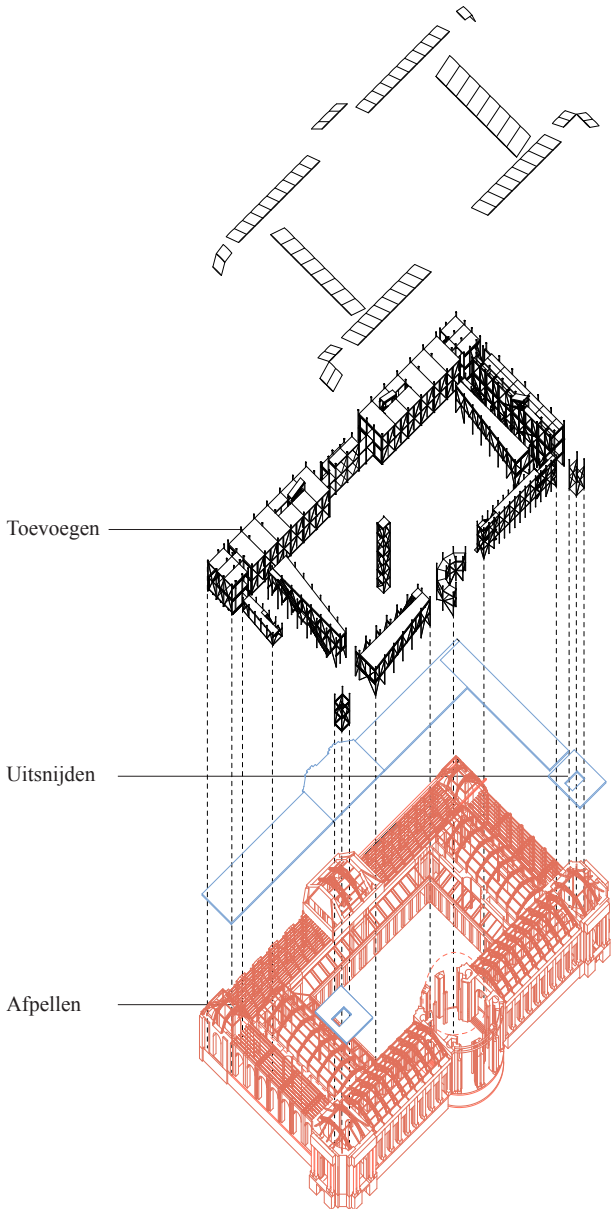

Axonometrie strategie 1:2500

59

59

Het archief dient daarnaast als een levende geschiedenis voor het verwijderde ornament.

3. Strategie: afpellen, uitsnijden, toevoegen

Dit project stript, verwijderd en voegt toe. Ten eerste wordt zowel het in- als uitwendige ornament dat het décor vormt voor het problematische narratief van het AfricaMuseum verwijderd. Zo blijft alleen de essentiële draagstructuur van het gebouw overeind. Dit voorheen onzichtbare raamwerk biedt vanwege haar gestripte verleden de mogelijkheid om de relaties tussen mensen te bevorderen in plaats van tussen de mens en de machthebber. De genereuze ruimtes van het gebouw die worden omsloten door de voorheen onzichtbare constructie bieden volop mogelijkheden voor nieuw gebruik en sociale interactie.

Het gestripte materiaal bestaat uit sier- en pleisterwerk, marmer, verschillende soorten natuursteen, houten kozijnen, houten borstwerkingen, glas, het zinkendak en standbeelden. Het materiaal dat daarbij zichtbaar wordt in het interieur is het constructieve metselwerk en de stalen liggers van de verdiepingsvloeren. In het exterieur blijft het constructieve Luxemburgse zandsteen zichtbaar. Het metselwerk geeft vanwege haar aardse tinten en fijnere textuur een hele andere beleving aan de ruimte dan de grote afmetingen van het glanzende marmer. Kleiner, lichter, warmer en minder imponerend.

Ten tweede wordt de vloer van de eerste verdieping gestript waardoor alleen de staalconstructie van de vloer over blijft en het licht kan reiken tot aan de begane grond. Daarnaast wordt de begane grond vloer op de koppen van het gebouw opengeboken zodat twee foyers ontstaan die een directe verbinding vormen tussen de begane grond en het maaiveldniveau aan de Zuidzijde van het gebouw. Door de vloer te strippen en op cruciale plekken open te breken ontstaan er nieuwe perspectieven en wordt de

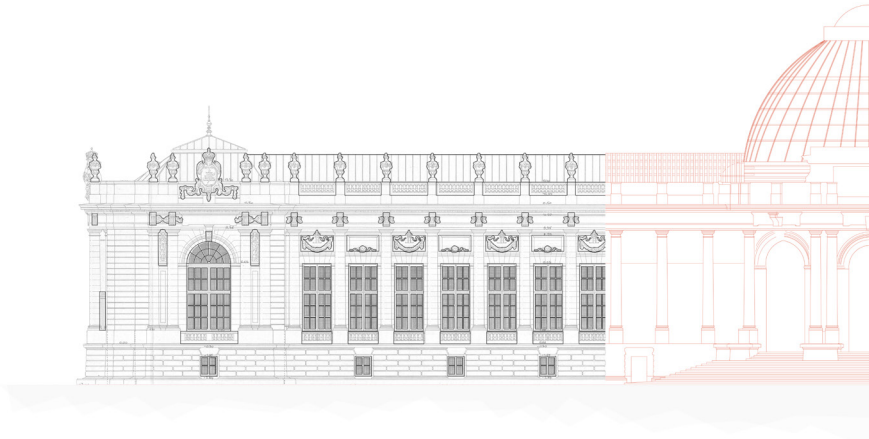

FUTUR PALAIS

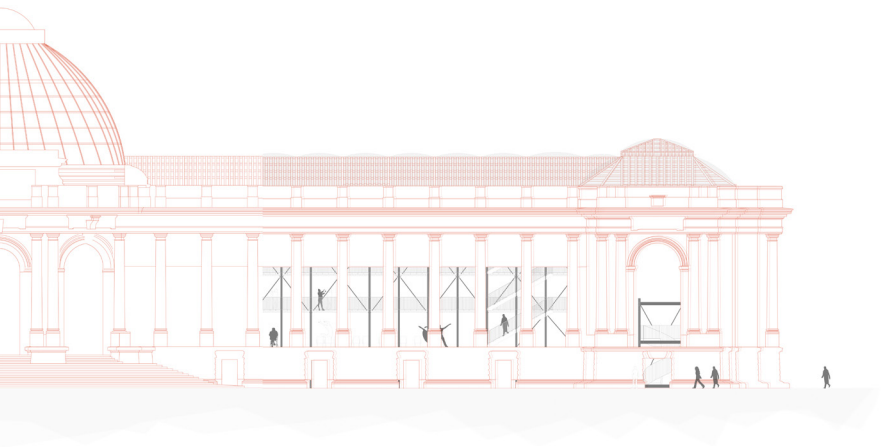

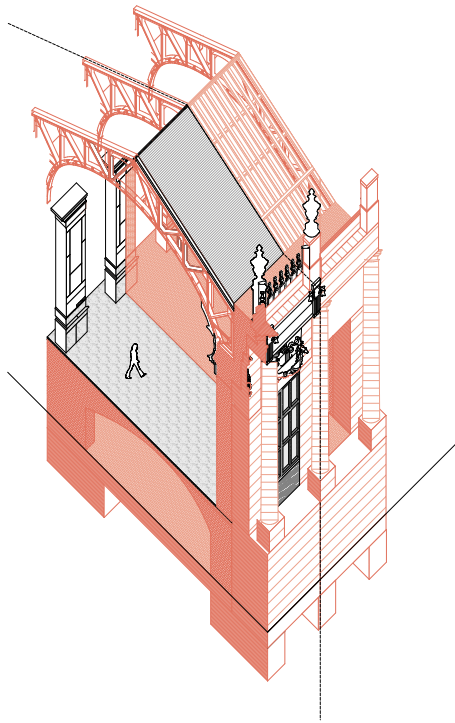

Axonometrie, schaal 1:400

FUTUR PALAIS

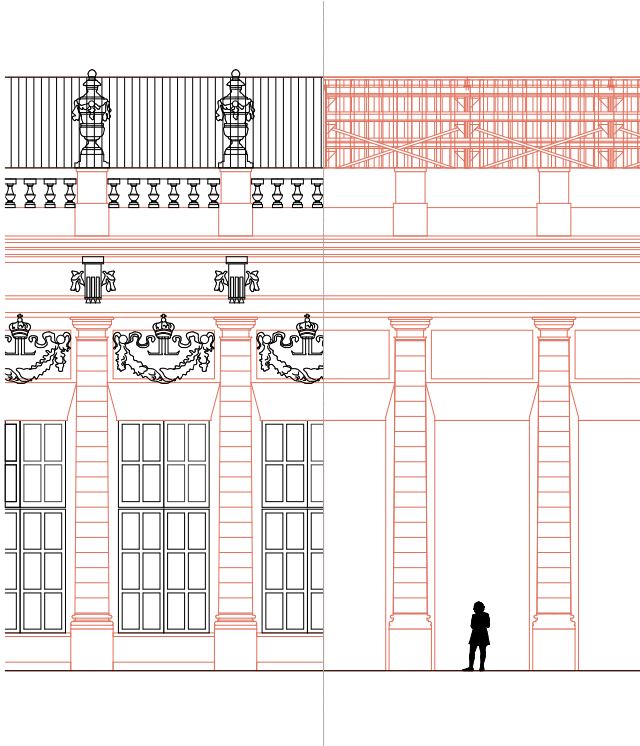

Aanzicht, schaal 1:200



Fragment 1:100

FUTUR PALAIS

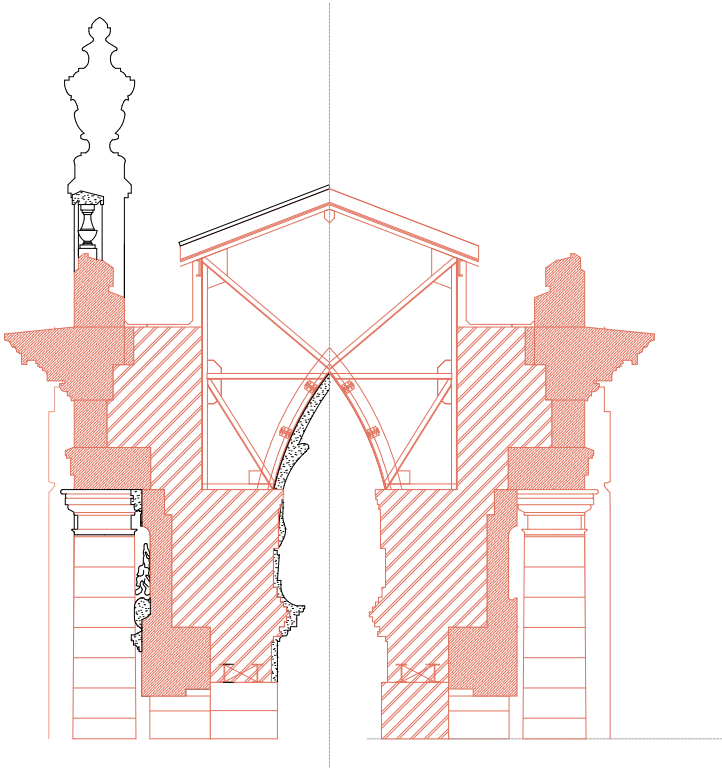

Fragment 1:100

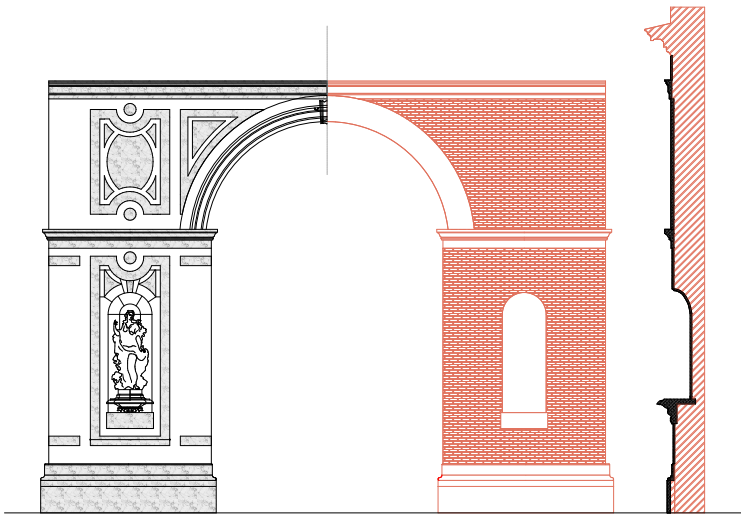

Interieurfragment 1:200

FUTUR PALAIS

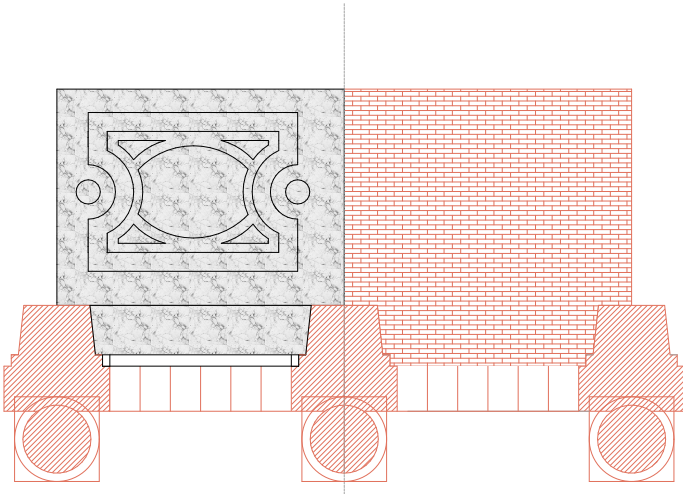

Fragment vloer 1:100

JATE GERRIT BLEEKER

69

Marmeren gevelbekleding interieur: ca. 750 m³

Marmeren bekleding vloer: ca. 1700 m³.

Standbeelden in- en
exterieur: ca. 150 m³

Zinken dak: ca. 250 m³

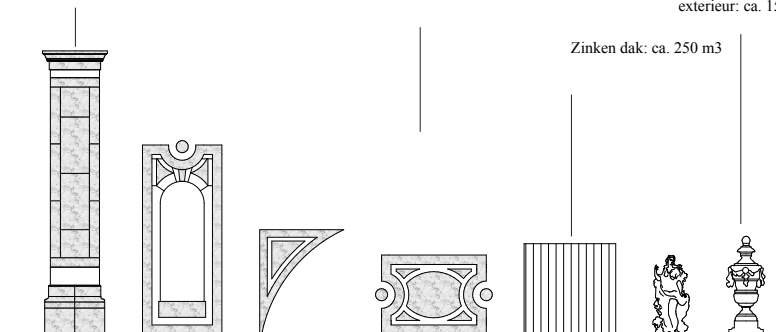

Sierpleisterwerk incl. interieur 500 m³

Houten kozijnen ca. 100 m³

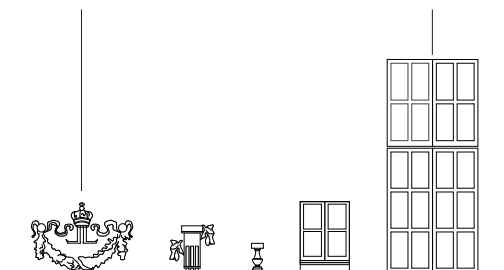

= Totaal ca. 3450 m³

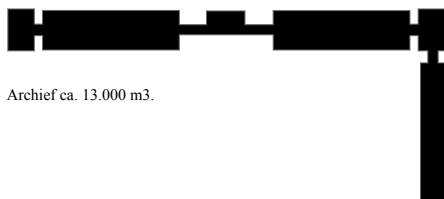

Archief ca. 13.000 m³.

69

Inventarisatie ornament 1:200

FUTUR PALAIS

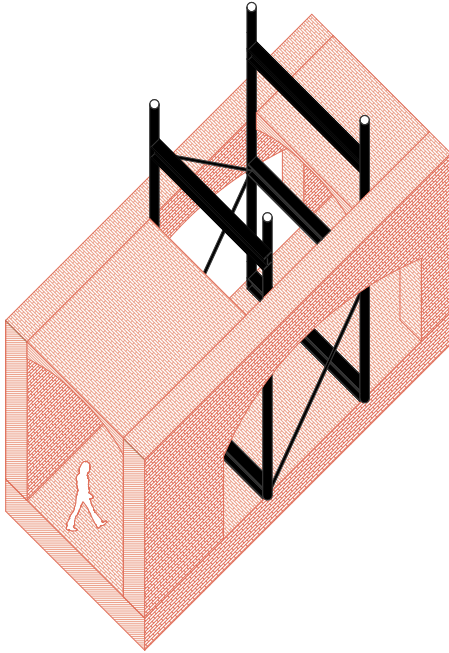

Uitsnijden
Axonometrie raveelconstructie 1:200

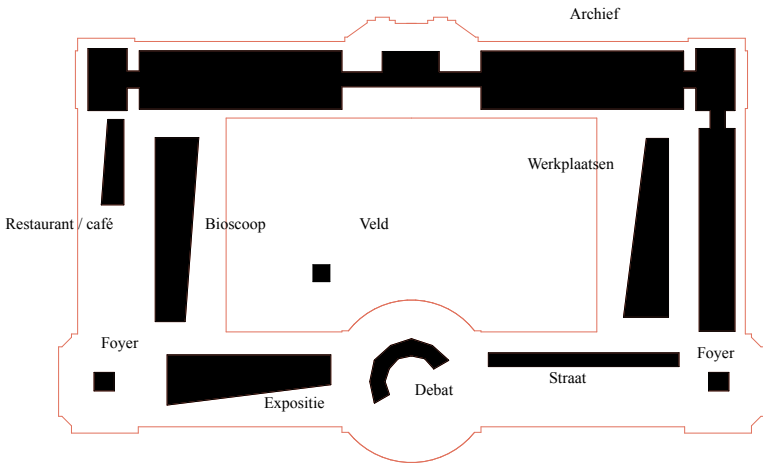

**Toevoegen
Een reeks paviljoens**

FUTUR PALAIS

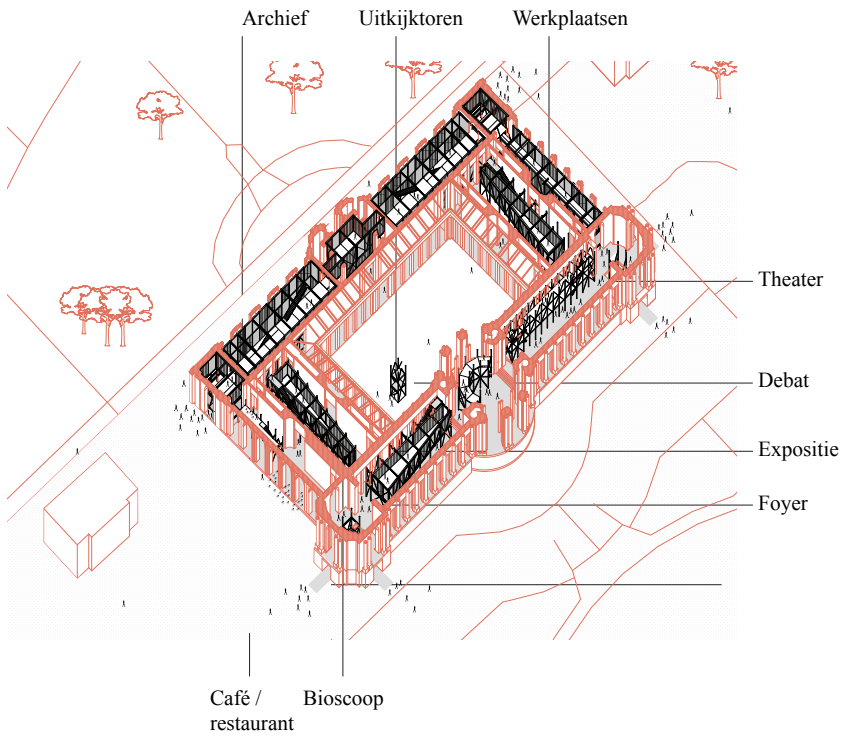

Axonometrie FUTUR PALAIS 1:2200

JATE GERRIT BLEEKER

73

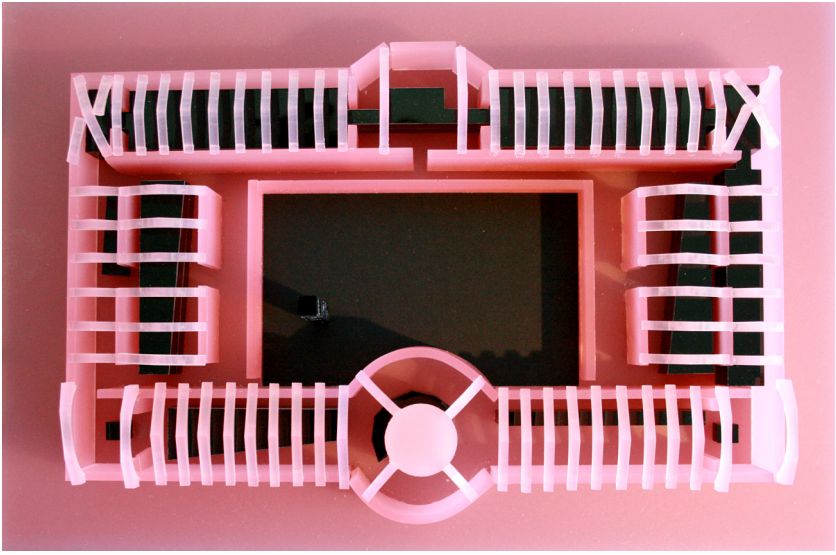

73

Maquette 1:500

FUTUR PALAIS

74

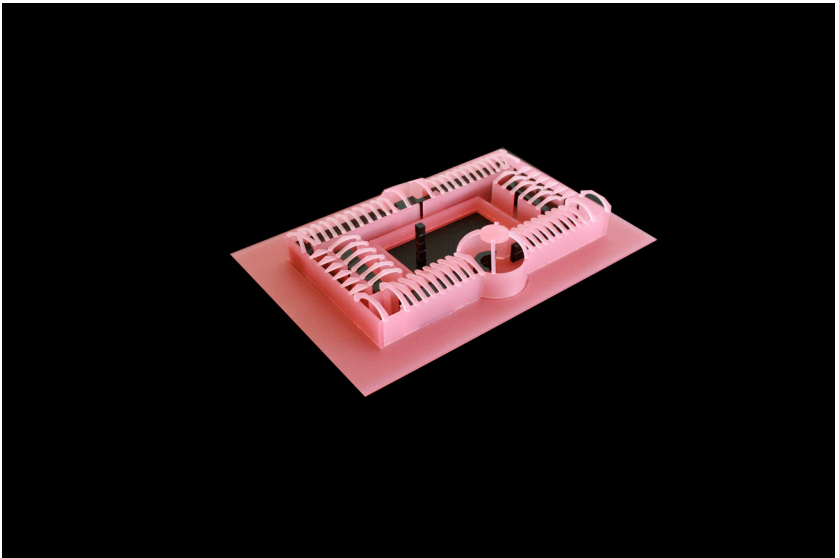

Maquette 1:500

74

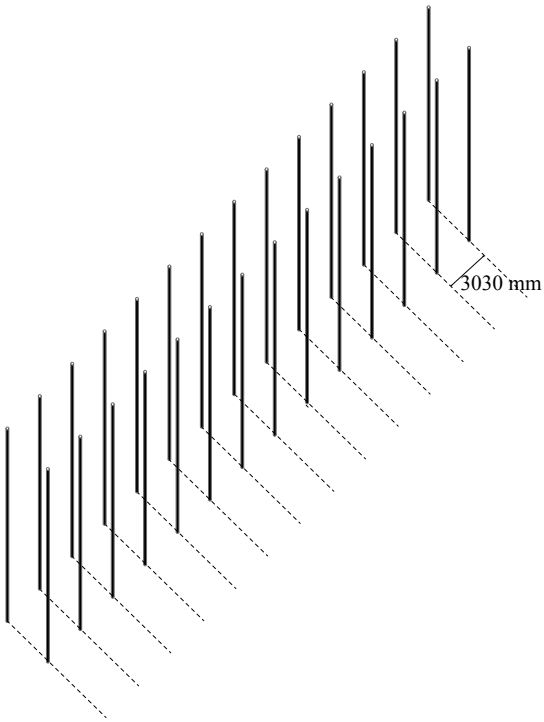

Axonometrie shaku maatsysteem 1:400

75

75

hiërarchie van het museum doorbroken.

Ten derde worden er nieuwe ruimtes en lichte structuren aan het gebouw toegevoegd. Elk van deze interventies voldoet aan de uitgangspunten van dit project.

4. FUTUR PALAIS

4.1 Typologie van paviljoens

Dit project bestaat uit een reeks paviljoens die in haar ruimtelijke hoedanigheid en programma aansluiten bij de uitgangspunten zoals deze eerder zijn geformuleerd. Het zijn elk openbare binnenruimtes die de ruimtes van het bestaande gebouw opnieuw definiëren. De specifieke ruimtelijke definitie van de paviljoens hangt samen met de locatie in het gebouw, de verschillende kwaliteiten van de bestaande ruimtes en het programma.

Het archief vormt een omsluitende beweging om de binnentuin van het gebouw en is gesitueerd aan de Noord- en Oostzijde. Dit levert qua daglicht het minste problemen op voor de archiefstukken. Daarnaast vormt het archief zo een ruggengraat tegen de drukke Leuvenseweg, waardoor het publieke programma binnen het gebouw wordt gewaarborgd. De brokstukken van het verleden en het verwijderde ornament worden verwijderd van hun originele context en kunnen worden tentoongesteld binnen een ruimte die afgesloten is van het bestaande, waardoor de relatie met de originele intenties wordt verbroken.

Op de hoeken van het gebouw bevinden zich de foyers die vanwege haar excentrische ligging een ander perspectief op het bestaande gebouw geven dan zoals in eerste instantie geambieerd met de centrale hoofdentree. De foyers staan in directe verbinding met het maaiveld.

Aan de Zuid-zijde bevindt zich de straat, die wordt gedefinieerd

JATE GERRIT BLEEKER

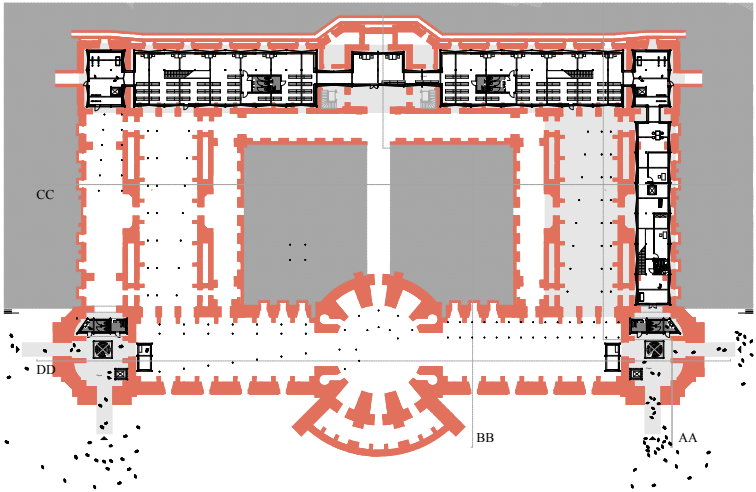

Plattegrond verdieping -1
1:1500



door een open constructie in de vorm van een arcade die de ritmiek van het bestaande gebouw doorbreekt en tevens een straatwand vormt. In deze straat kunnen theaterstukken plaatsvinden, waarbij het bestaande gebouw tot een podium verwordt waarbij het publiek met het uitzicht op het landschap op de tribune plaats kan nemen om de uitvoeringen te aanschouwen.

In de rotunda bevindt zich een half-rond gebouw dat de ruimte wederom opbreekt en de mogelijkheid biedt voor mensen om samen te komen en te debatteren. De ronde vorm leent zich hier goed voor.

De expositieruimte wordt gekenmerkt door een bouwwerk dat van de grond is opgetild waardoor het maaiveld open blijft en waardoor de bezoeker bij aankomst van het gebouw door de begane grond heen kan kijken. Het open maaiveld kan ook worden gebruikt voor exposities. De afschuining van de hoeken zorgt voor een nieuwe ruimtelijke beleving van het bestaande. De bezoekers hebben de mogelijkheid om op het dak te gaan zodat ook vertaal gezien de ruimte opnieuw kan worden beleefd en al haar mogelijkheden worden benut. Dezelfde gebouwtjes grenzen aan de binnentuin en herbergen een bioscoop en werkplaatsen. De gebouwen zijn zo gepositioneerd dat de tussenruimte nieuwe kwaliteiten krijgen en dat het maaiveld poreus en doorwaadbaar blijft.

Aan de West-zijde bevindt zich het restaurant, dat vanwege haar open karakter kan uitwaaiëren tot buiten het gebouw waar genoeg zonlicht is. Aangezien de meeste bezoekers met de tram vanuit de West-zijde arriveren is dit een logische plek voor een restaurantfunctie.

De wachttoren tot slot biedt de mogelijkheid voor bezoekers om boven het gebouw uit te torenen en er op neer te kijken. Hierdoor ontstaat een nieuwe machtsrelatie tussen de bezoeker en het bestaande gebouw.



Maquette 1:50

4.2 Maatsysteem

Het maatsysteem van de interventies is gebaseerd op de shaku. Dit is een Japans maatsysteem dat gebaseerd is op de lengte tussen het topje van de duim en het topje van de wijsvinger. In mijn zoektocht naar een juist maatsysteem dat zou breken met het rationele klassieke maatsysteem van het bestaande gebouw kwam ik op deze maat uit. Aangezien dit maatsysteem gebaseerd is op een menselijke maat staat dit voor mij symbool als een tegenhanger tot het bestaande. De lengte van een shaku is ongeveer 30,3 cm (ofwel $1/3$). Afhankelijk van het programmaonderdeel is gevarieerd met de stramienmaat. Aangezien alle interventies binnen hetzelfde maatsysteem vallen ontstaat een overkoepelend democratisch geheel dat qua eenheid en variatie daarbinnen afwijkt van de rigiditeit en hiërarchie van het bestaande gebouw.

4.3 Ruimtelijke sequentie

Het toekomstige paleis is toegankelijk via de koppen van het gebouw en de West-zijde. De kozijnen zijn allemaal verwijderd, waardoor het gebouw verwordt tot een open karkas. De foyers zijn toegankelijk via het maaiveld op -1, waar bij binnenkomst zich de toiletten en de aanmeld-balie bevinden. Via een trap en lift wordt de begane grond bereikt. Door het gebouw vanuit de hoek te benaderen wordt het hiërarchische perspectief zoals in eerste instantie bedacht doorbroken. De vloer op de begane grond wordt uitgesneden om de verbinding tussen de -1 verdieping en de begane grond te maken, waardoor er ook daglicht op de kelderverdieping belandt en bezoekers al vanuit buiten de natuurlijke entree kunnen waarnemen. Bezoekers worden als het ware via het licht omhoog gezogen en ervaren vervolgens de potentiële ruimte van de foyer. De gestampte leemvloer loopt vanuit de foyer door naar de -1 verdieping en naar buiten, zodat de grenzen tussen interieur en exterieur nog verder vervagen.



Maquette 1:50

FUTUR PALAIS





Maquette 1:50

FUTUR PALAIS



JATE GERRIT BLEEKER

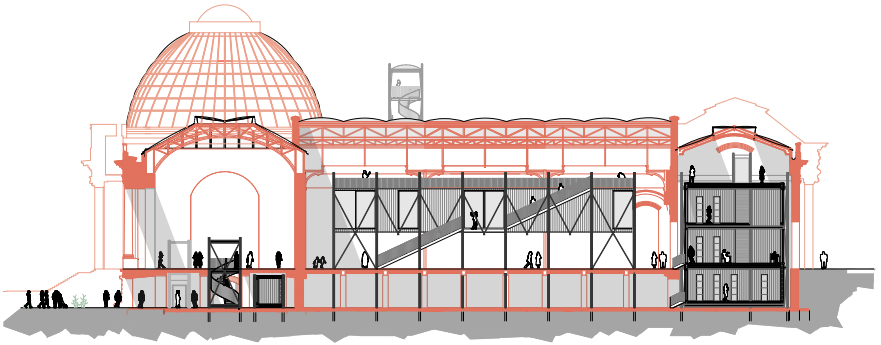

Doorsnede AA 1:800



Maquette 1:50



Maquette 1:50



Perspectief theater



Eenmaal aangekomen op de begane grond overziet de bezoeker het gehele maaiveld omdat de paviljoens zijn opgetild en op pilotis staan. De geraffineerde, delicate constructie en het maatsysteem dat breekt met de hiërarchie van het bestaande zorgt voor een compleet andere ruimte beleving. Er ontstaat een beeld van lichtheid als verwordt de ruimte tot een bos. De paviljoens hebben overal minimaal 1,5 meter afstand tot het bestaande en op sommige plekken liggen ze meer terug om zo de daglichttoetreding te bevorderen. Het dak is helemaal opengewerkt zodat overal in het gebouw licht doordringt. De afgeschuinde hoeken van de paviljoens zorgen voor een nieuwe ruimtelijke beleving die de monumentale zichtlijnen doorklieven.

De nieuw toegevoegde vloervelden van de paviljoens zorgen ervoor dat de bezoeker het bestaande gebouw op verschillende hoogtes kan ervaren, waar het voorheen werd geïmponeerd en slechts op de begane grond kon blijven. De bezoeker heeft de mogelijkheid om de voorheen onzichtbare dakconstructie te zien en ervaren en je kan je voorstellen dat er een variëteit aan mogelijkheden kunnen plaatsvinden onder de dramatische overspanning van de spanten en metselwerkgewelven. Nieuwe perspectieven worden zo gecreëerd en het gebouw biedt zo een andere ervaring ruimtelijke ervaring dan dat het in eerste instantie deed.

Verderop richting de straat wordt door de plaatsing van een simpel volume de functie en ruimtelijke beleving van de bestaande ruimte tevens opnieuw uitgevonden. De straat wordt gedefinieerd via een poreuze arcade die de transitieruimte vormt tussen de tussenruimte en de binnenruimte van de paviljoens. De binnenruimte van de paviljoens vormt een interieur binnen het interieur en de gelaagdheid van het nieuwe en het bestaande is duidelijk zichtbaar.

Het bestaande gebouw is poreus en open en van alle kanten benaderbaar. Door de gevel open te maken is de interventie

JATE GERRIT BLEEKER

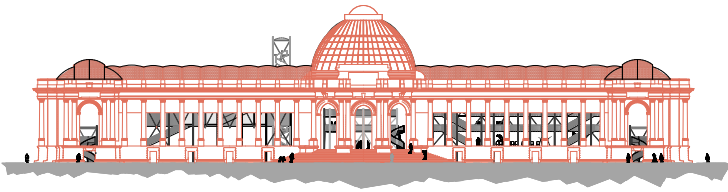

Aanzicht ZW
1:1500

tevens vanuit verschillende perspectieven van het exterieur zicht- en leesbaar. De lichtheid van de constructie doorbreekt ook in de aanzichten met het bestaande. Het gebouw verwordt zo tot een karkas waar een variëteit aan functies plaatsvindt en leesbaar is door het contrast tussen de geverfde constructie en de houten paviljoens die een warm en natuurlijk karakter hebben.

Het interieur van de paviljoens wordt gekenmerkt door de zichtbare staalconstructie en houten wanden en plafonds, die resulteren in een warme atmosfeer die de bezoeker tijdelijk afsluiten van het bestaande gestripte gebouw die de bezoeker wil imponeren. Via grote ramen is het gestripte gebouw af en toe zichtbaar en de ramen zijn zo gepositioneerd dat de bezoeker soms dwars de andere ruimtes in kan kijken en de andere paviljoens en haar gelaagdheid kan ervaren. Het interieur van het archief wordt gekenmerkt door vides aan de noord-zijde, die voorzien in natuurlijke lichtinval voor de studietafels. Het archief, wat een flexibel wandrekken systeem huisvest, bevindt zich in het donkerdere gedeelte van het gebouw. Het archief is geslotener van karakter dan de andere paviljoens, waardoor het verwijderde ornament en de archiefstukken afgesloten worden van hun originele intenties en context. Door de beelden los te koppelen van hun originele intenties in de architectonische ruimte en daarmee de boogde beleving, worden de objecten ontdaan van hun problematische architectonische representatie. Door de beelden visueel los te knippen van het bestaande maar ze wel tentoon te stellen binnen het gebouw zelf verwordt het archief tot een plek van levende geschiedenis waar de problematische representatie dus wel kan worden geraadpleegd of onderzocht indien gewenst.

Het ornament van het bestaande gebouw is gestript. Het gestripte materiaal bestaat uit sier- en pleisterwerk, marmer, verschillende soorten natuursteen, houten kozijnen, houten borstwerkingen, glas, het zinken dak en standbeelden. Het materiaal dat daarbij zichtbaar wordt in het interieur is het constructieve metselwerk

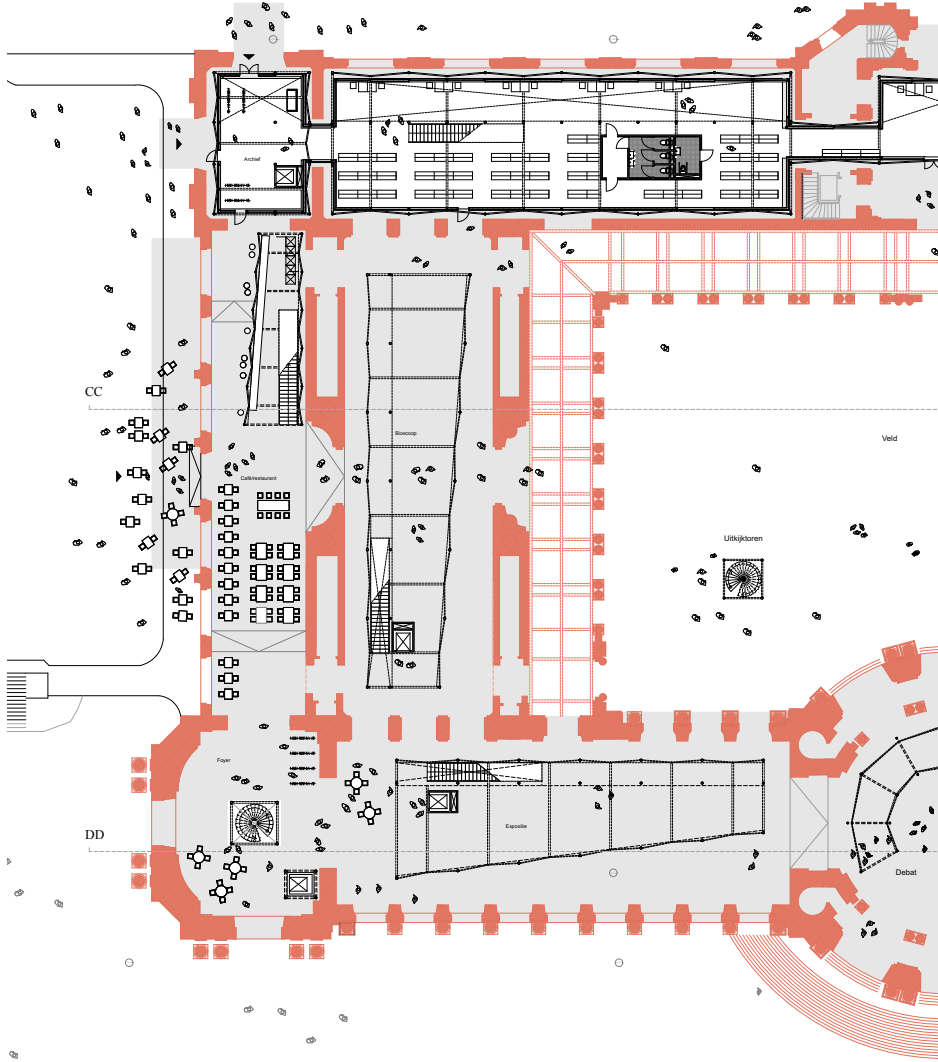

Plattegrond begane grond 1:600

FUTUR PALAIS

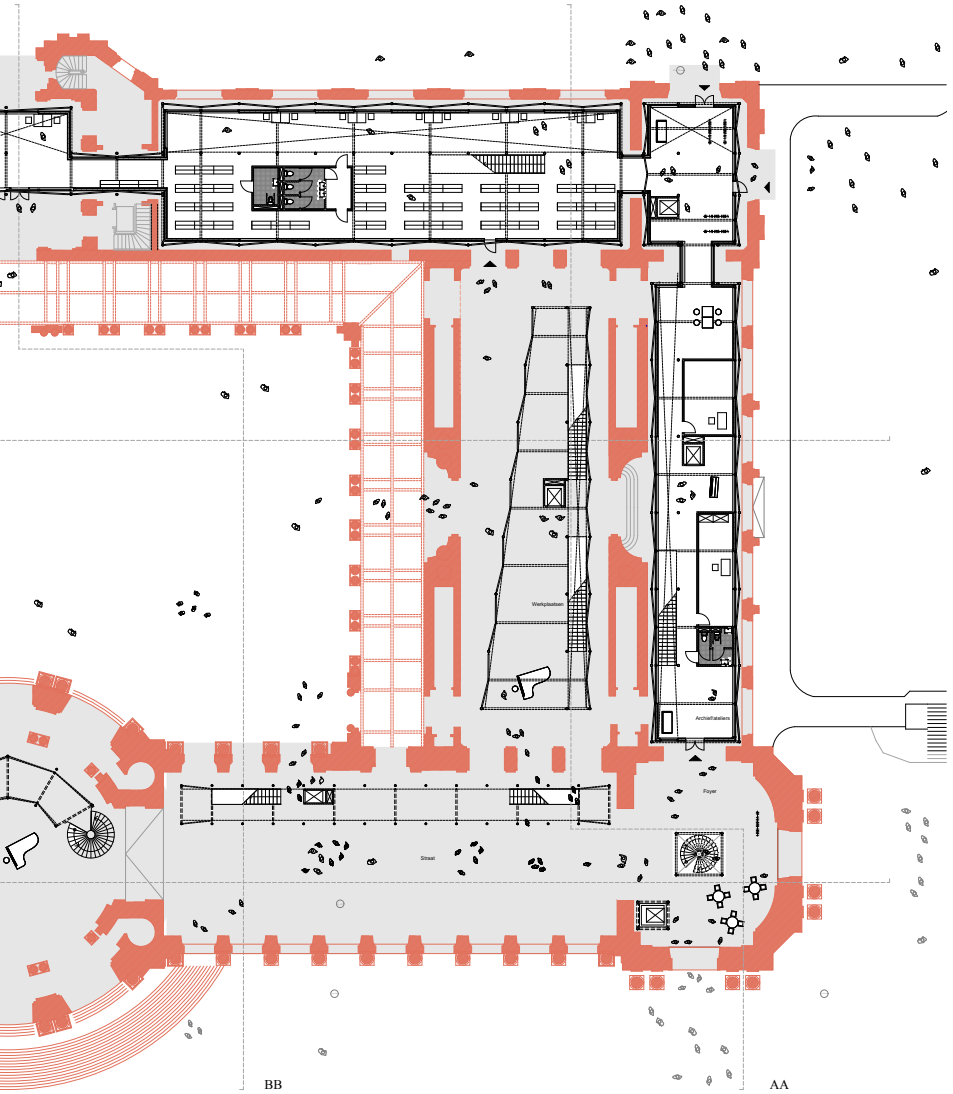

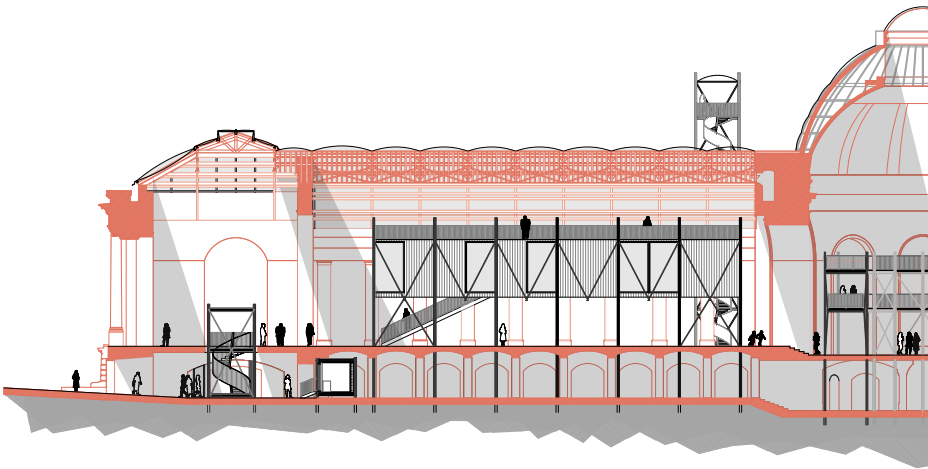

Doorsnede DD 1:600

FUTUR PALAIS

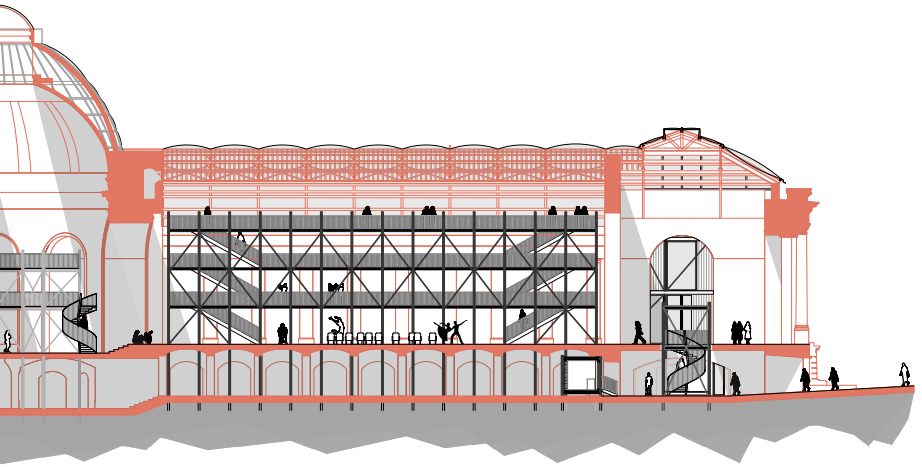



FUTUR PALAIS

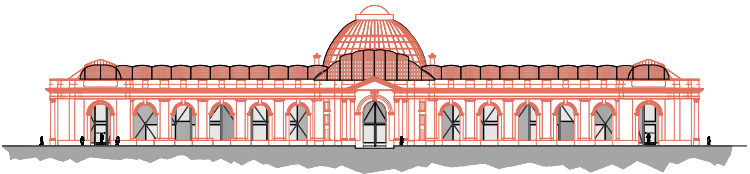

Aanzicht NW
1:1500

99

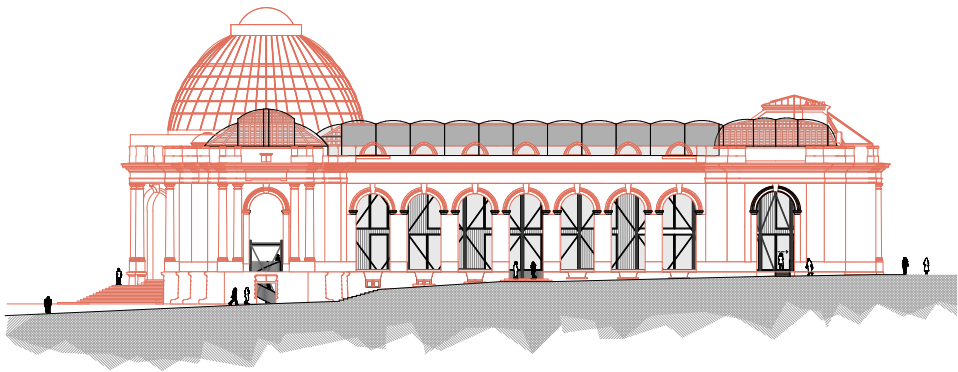

99

Aanzicht Oostzijde
1:800

FUTUR PALAIS

100

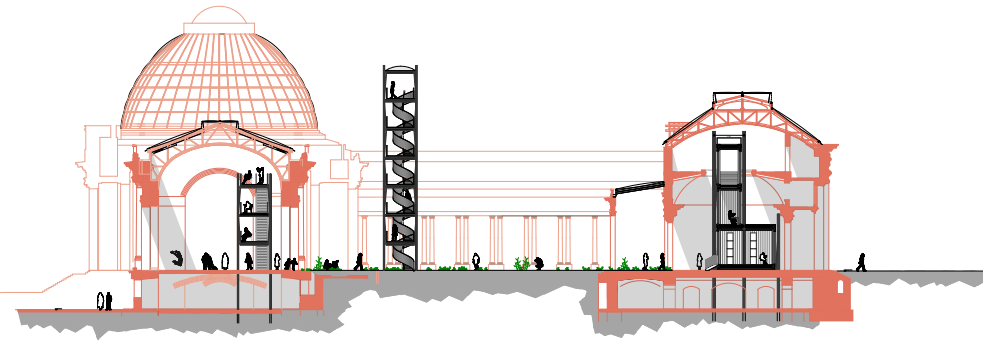

100

Doorsnede BB
1:800



Perspectief binnentuin

FUTUR PALAIS

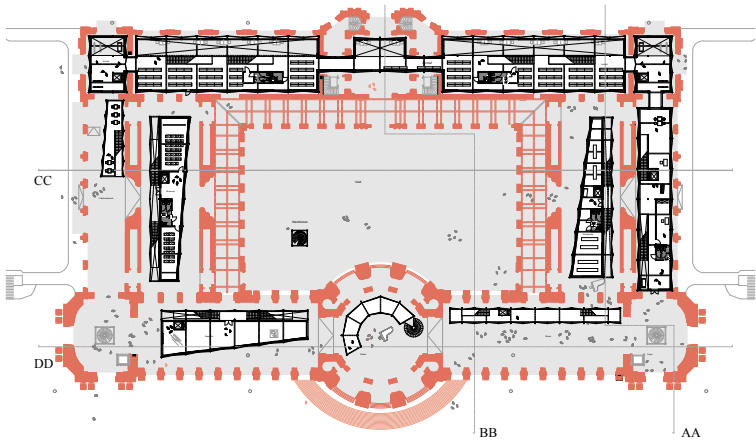

Plattegrond entresol
1:1500





Perspectief vanuit archief op paviljoens

FUTUR PALAIS

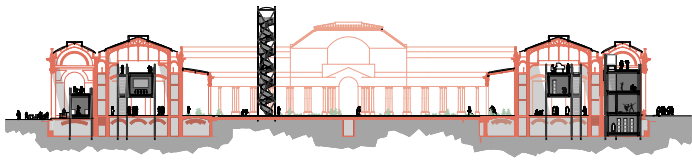

Doorsnede CC
1:1500



Maquette 1:50



Maquette 1:50

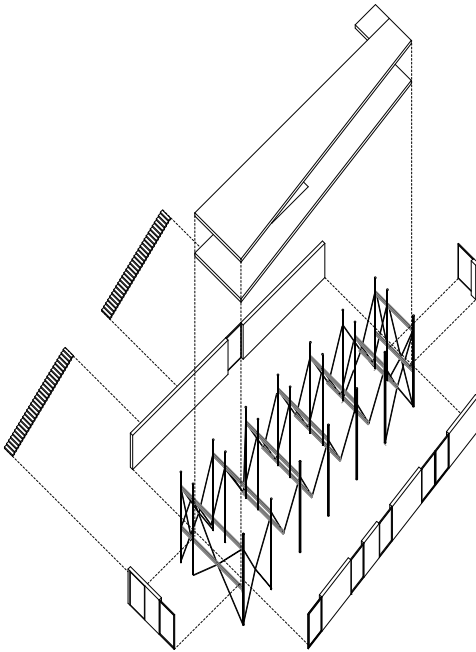

Axonometrie constructieprincipe 1:800

en de stalen liggers van de verdiepingsvloeren. In het exterieur blijft het constructieve Luxemburgse zandsteen zichtbaar. Het metselwerk geeft vanwege haar aardse tinten en fijnere textuur een hele andere beleving aan de ruimte dan de grote afmetingen van het glanzende marmer. Kleiner, lichter, warmer en minder imponerend.

4.4 Constructief systeem

Binnen dit project is gekozen voor een constructief systeem dat een lichte uitstraling heeft en tevens flexibel en modulair kan worden ingezet. In de toekomst kunnen de paviljoens zo worden aangepast aan een nieuw programma.

In eerste instantie koos dit project voor een constructief systeem gebaseerd op houten verbindingen die in vier richtingen krachten afdragen zodat diagonale verbindingen konden worden voorkomen. Echter, als met hout gewerkt zou worden zou vanwege de overspanningen en het gewicht van het programma robuust gedimensioneerde kolommen en liggers van 0,5 meter het beeld bepalen. Hierdoor kon de lichtheid van de constructie als tegenhanger van het bestaande niet meer worden gewaarborgd. In tegenstelling tot hout kan staal wel heel slank worden gedimensioneerd vanwege de grote stijfheid die het materiaal van nature bezit. Dit project heeft er daarom voor gekozen om tot een constructief systeem te komen van staal en constructieve CLT vloeren. De staalkolommen zijn gedimensioneerd op 18 cm, waarbij de schoren slechts 5 cm bedragen. Dit alles draagt bij aan de lichte verschijningsvorm van de interventie. Daarnaast zijn de stalen IPE 270 liggers per verdieping een half stramien opgeschoven, waardoor een kolom kan verdwijnen en de ligger als het ware hangt aan de kolom op het stramien. Zo wordt het materiaalverbruik verminderd, wat zowel economisch als duurzaam is. Om knik van de kolommen tegen te gaan heeft het staal een dikte van 25 mm.

Alle verbindingen zijn scharnierend van aard, zodat ze indien

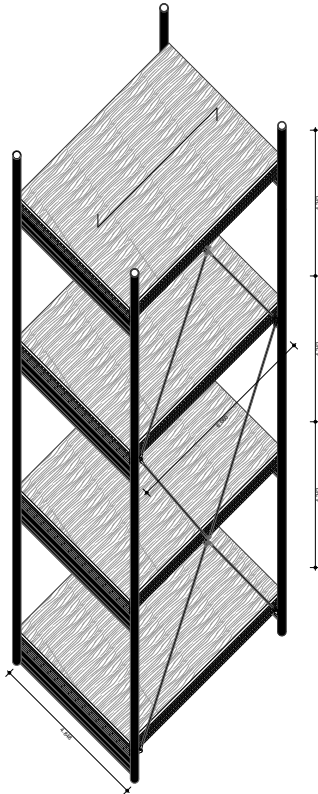

Axonometrie constructieprincipe schaal 1:200



Maquette 1:2

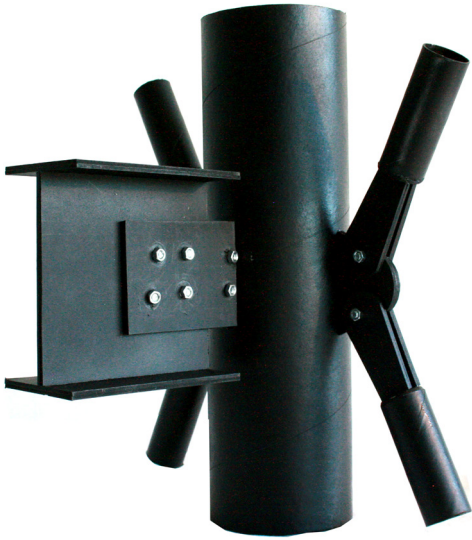

Maquette 1:2

FUTUR PALAIS

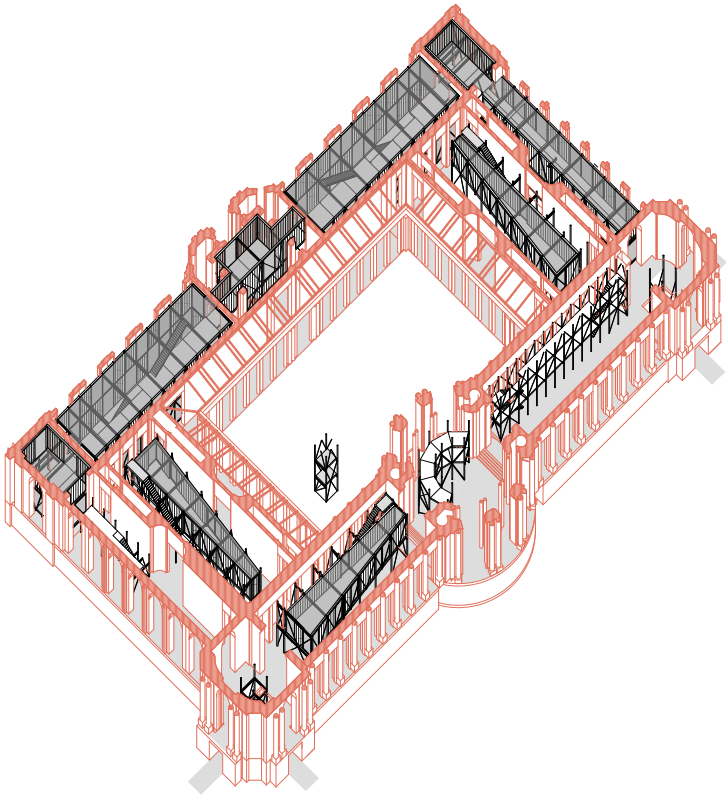

Grijs = geklimatiseerd

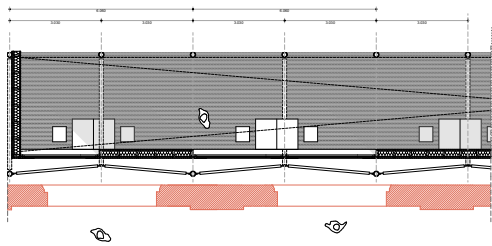
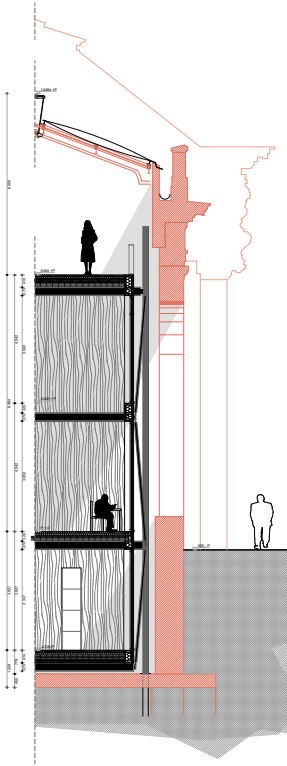

Fragment
1:100

nodig ook weer uit elkaar kunnen worden gehaald. De diagonale verbindingen die nodig zijn om de stabiliteit te garanderen resulteren in de gewenste architectonische verschijning van een lichte tentconstructie. De diagonale beweging doorsnijdt de verticaliteit van het bestaande.

De constructieve CLT vloeren zijn gedimensioneerd op 200 mm en zijn van belang voor de horizontale stabiliteit van de paviljoens. De vloeren zijn middels opleggingen weer makkelijk verwijderbaar of afbreekbaar.

De leesbaarheid van de details in de architectuur en daarmee zichtbaarheid van hoe de dingen gemaakt, ofwel de logica van het bouwen, dragen bij aan de transparante en democratische representatie van de interventie.

De fundering bestaat uit een mortelbed met een stalen kolomvoet, waarbij de kolommen met elkaar via de bestaande vloer verbonden zijn via pennen. Deze minimale ingreep tast het bestaande gebouw zo min mogelijk aan.

Het gestripte zinken dak legt de houten dakconstructie bloot en wordt overkapt met een dunne huid in de vorm van een transparant ETFE systeem. Dit is in tegenstelling tot glas een licht systeem waardoor zo min mogelijk hulpconstructie nodig is voor de dakbedekking. Het ETFE dak bestaat uit luchtkussens die gevuld worden met lucht. Zonwering maakt het mogelijk om bij hete dagen schaduw te creëren en het dak kan tevens worden opgezet voor de natuurlijke ventilatie.

4.5 Duurzaamheid

Het bouwsysteem van de paviljoens is compleet modulair, waardoor de gebouwen in de toekomst andere functies kunnen huisvesten. Alle staalverbindingen zijn droog, waardoor deze makkelijk uit elkaar kunnen worden gehaald. Het ontwerp is gebaseerd op de mogelijkheid tot ontmanteling en herbruikbaarheid. Het staal van de staalconstructie komt van duurzaam geproduceerd staal van waterstof uit Zweden. De CLT vloeren zijn geproduceerd van

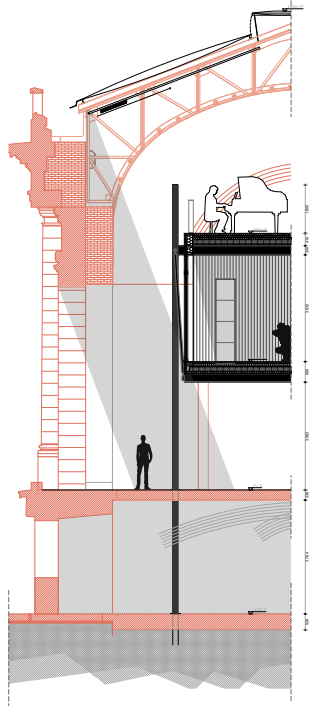
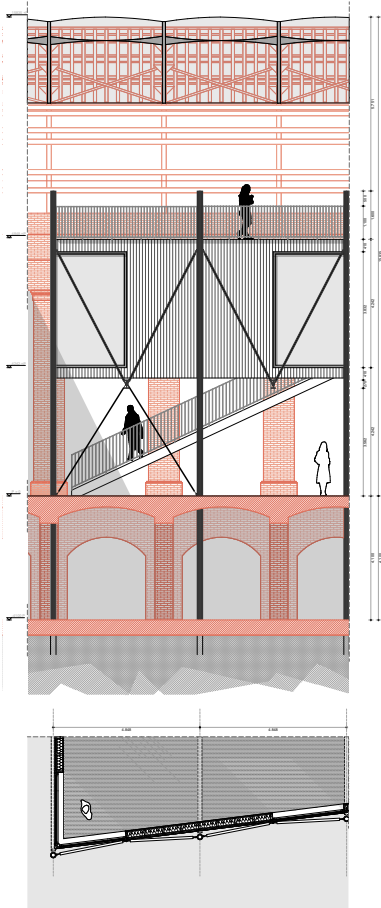

Fragment
1:100

duurzaam gecertificeerd Europees hout en kunnen tevens worden gebruikt. De gevel bestaat uit modulaire HSB wanden. Aangezien deze niet dragend zijn verbruiken HSB wanden minder hout dan massiefhouten wanden in de vorm van CLT. De schillen van het gebouw zijn bouwkundig uitgewerkt dat het gebouw zo min mogelijk warmte verliest. De afwerklaag van de CLT vloeren bestaat uit gestampt leem, dat een duurzaam alternatief is voor beton.

4.6 Materialisatie

De staalconstructie is zwart geschilderd met brandwerende verf. Het zwart van het staal contrasteert sterk met de houten gevel waardoor de lichtheid van de constructie nog beter leesbaar wordt. Het gebruik van hout geeft een warme uitstraling, aan zowel het interieur als exterieur. Dit staat in contrast met de kille uitstraling van het bestaande gebouw en verandert zo de perceptie van de ruimte. Het hout van de vloeren en wanden neemt vocht op, wat leidt tot een fijn binnenklimaat. De afwerklaag van de CLT vloeren bestaat uit gestampt leem dat qua fijne textuur breekt met de monumentaliteit van het bestaande gebouw en vanwege haar aardse kleuren een natuurlijk alternatief biedt voor de geprojecteerde ruimte van de witte machthebber.

4.7 Prestatie en comfort

Een goede akoestiek binnen de paviljoens wordt gewaarborgd door geperforeerde houten panelen aan het plafond. Daarnaast verhoogt het geverfde staal de vereiste brandklasse voor constructieve staalsystemen. De paviljoens zijn mechanisch geventileerd, maar ramen kunnen worden opgezet voor natuurlijke tussen ventilatie. De zonwering van het ETFE dak voorziet in de nodige schaduw indien nodig. Het hele bestaande gebouw is open maar de bezoekers worden vanwege het ETFE dak wel beschermt tegen regen en zon. De tussenruimtes zijn dus niet geklimatiseerd, maar de paviljoens wel.

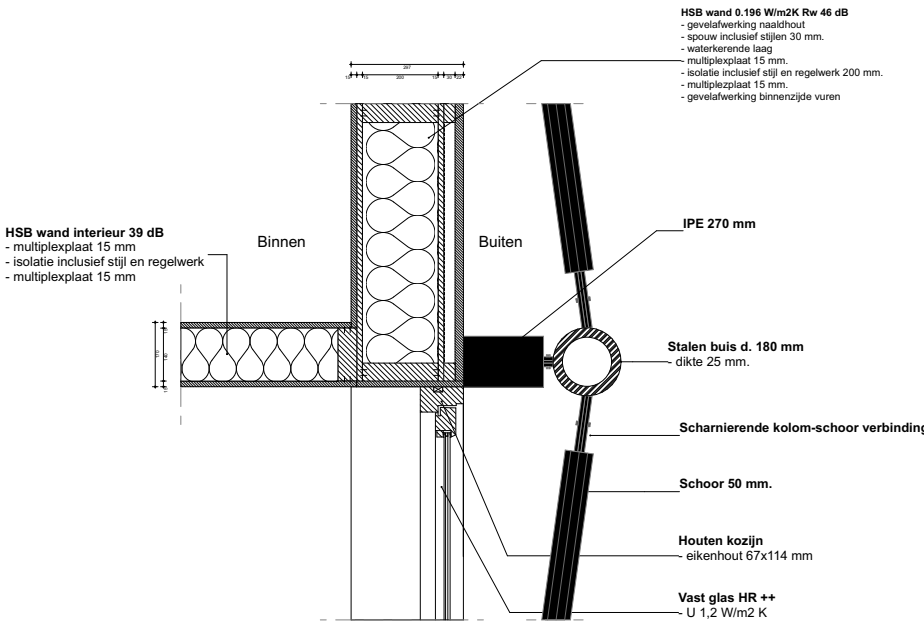

Detail H01
 1:20

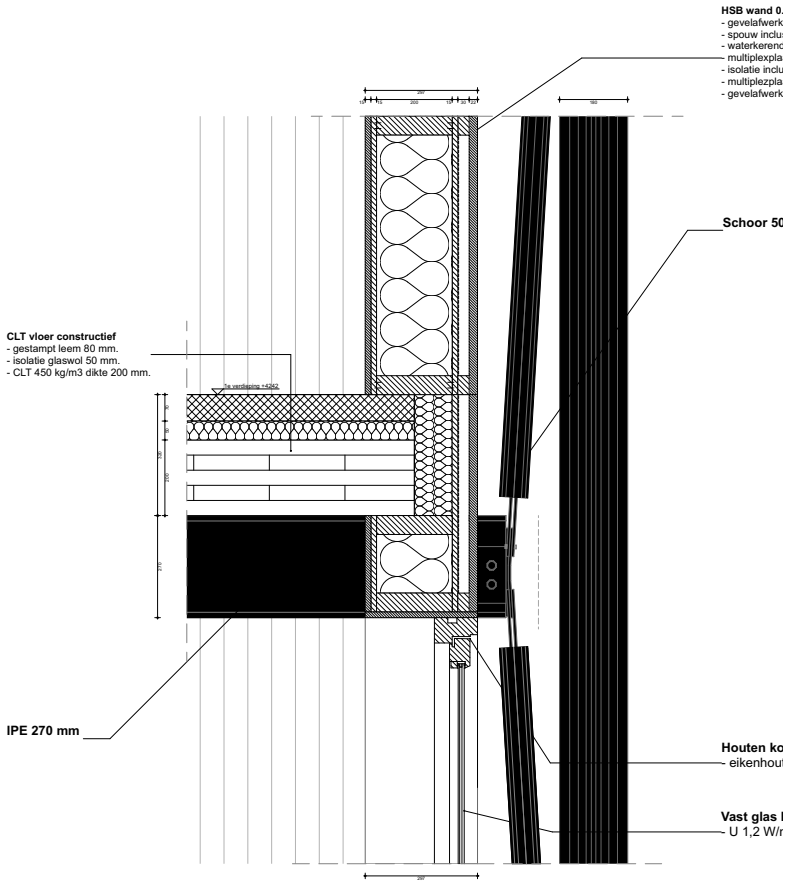

Detail V01
 1:20

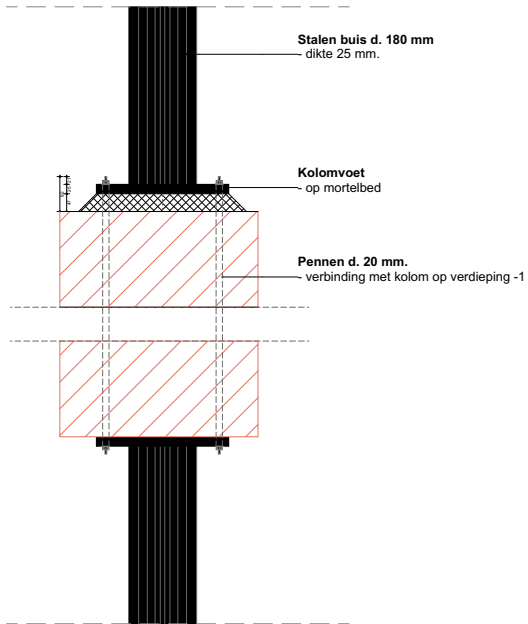

Detail V02
1:20

FUTUR PALAIS

ARCHICAD EDUCATION VERSION

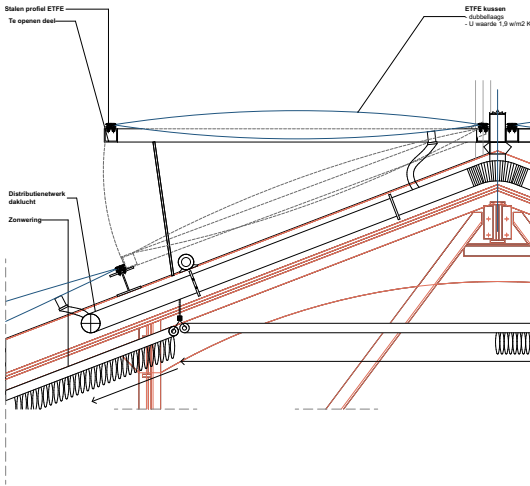

Detail V03
1:40

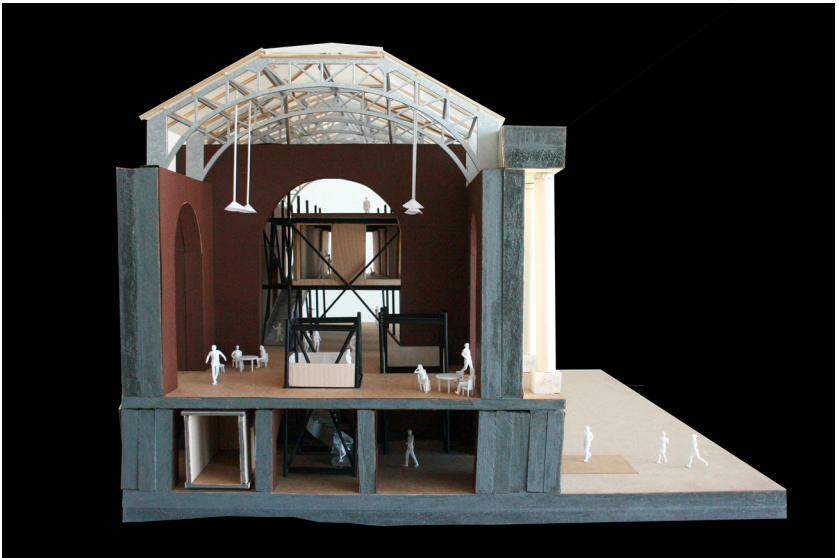

Maquette 1:50

Conclusie

Dit project laat zien wat het belang is van het publiek interieur in relatie tot denken en handelen binnen de architectuur. Door het denken over het publieke interieur als uitgangspunt te nemen heeft dit project de ideeën die ten grondslag lagen aan de totstandkoming van de problematische architectuur van het AfricaMuseum blootgelegd. Daarnaast is de architectonische representatie van het gebouw op precieze en delicate wijze ontrafeld. Door dit onderzoek was het mogelijk om tot een architectonische ingreep te komen die zich verzet tegen de problematische architectonische representatie van de witte overheerser en die de vrijheid tot gebruik en de interactie met de ander mogelijk maakt.

Dit project verzet zich tegen de ideologie van het kapitalisme en het kolonialisme door middel van een architectuur die de hiërarchie en monumentaliteit van het bestaande gebouw doorbreekt en die in haar lichtheid, openheid en subtiële verschijningsvorm een nieuwe ruimtelijke beleving biedt op het bestaande gebouw. Het diverse programma van centrum voor hedendaagse creatie dat hieraan gekoppeld is stimuleert het alledaags gebruik dat ontdaan is van ideologie.

Door het gebouw te strippen van ornament wordt het problematische narratief verwijderd. Het uitsnijden van vloervelden biedt de bezoeker nieuwe ruimtelijke perspectieven en de paviljoens doorbreken de hiërarchie en monumentaliteit van het bestaande gebouw.

Ondanks de kritiek op de problematische geschiedenis en architectonische representatie van het gebouw kiest dit project er nadrukkelijk voor om sensitief met het verleden om te gaan en uit te gaan van de kwaliteit van het bestaande. Het strippen van het ornament kan worden gezien als een rigoureuze ingreep, maar het gebouw wordt slechts ontdaan van haar intenties waardoor eigenlijk alleen de essentie van de architectuur, de constructie,



overblijft. Hierdoor worden brokstukken uit het verleden opgelicht die voorheen onzichtbaar waren en die volop mogelijkheden bieden voor nieuw gebruik. Het afgepelde ornament wordt in haar hoedanigheid tentoongesteld en opgeslagen in het archief, dat een levende geschiedenis van het gebouw vormt en daarmee een actieve herinnering is van de plek.

De precieze ingrepen binnen het bestaande gebouw hebben geleid tot een reeks paviljoens die gekenmerkt worden door een flexibel constructief systeem waarbij de logica van het bouwen zichtbaar is in de architectonische representatie, die daarbij democratisch en transparant te noemen is. De paviljoens zorgen ervoor dat de ruimtelijkheid van het bestaande gebouw op een zodanige wijze wordt herbeleefd dat het gebouw architectonisch gezien een nieuwe invulling krijgt, los van symboliek en ideologie. Het menselijke maatsysteem gebaseerd op de shaku vormt een tegenhanger van de rigide Westerse ratio waarop de architectuur van het AfricaMuseum is gebaseerd.

Dit project hoopt een voorbeeld te kunnen zijn van hoe het denken vanuit het interieur van belang is om tot een sensitieve en delicate ingreep te komen die een nieuwe architectonische relatie met het vaak problematische het verleden schept. Daarbij hoop ik dat het raamwerk van mijn architectuur de mogelijkheid kan bieden om de ander te ontmoeten en de vrijheid van gebruik stimuleert. Hierdoor verwordt architectuur niet slechts tot een esthetische discussie maar wordt zij beoordeeld op wat zij voortbrengt en welke situaties en geleefde ruimte zij schept. De mens, het individu, staat hierbij voorop.

Door de mens en haar geleefde ruimte centraal te stellen bevraagt dit project de machtsrelatie tussen de architect die vaak bepaalde ideologieën representeert en het individu. De zoektocht naar een architectonische vorm en representatie die uitgaat van het idee van

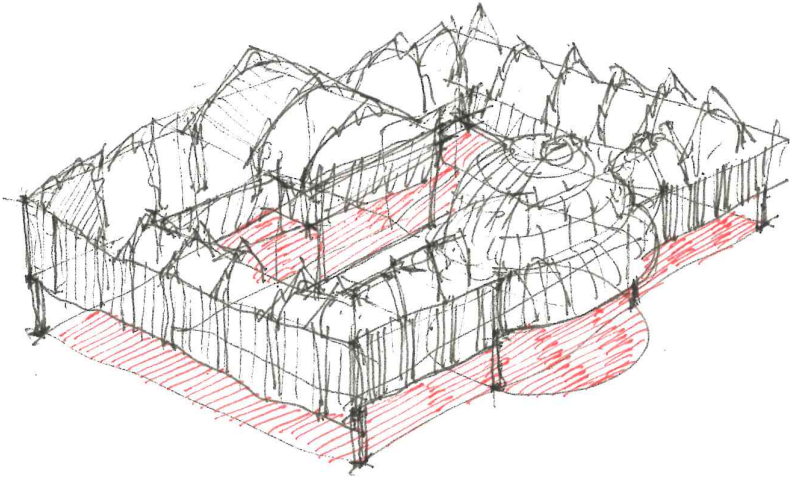

rechtvaardigheid, waarbij iedereen de ruimte kan gebruiken, er toegang toe heeft, de ruimte kan toe-eigenen en waarbij iedereen gelijkwaardig is, is een belangrijke drijfveer van mijn architectuur en ik hoop die in de toekomst verder uit te kunnen bouwen.



REFERENTIES

- Boomkens, R. (1998), Een drempelwereld, Moderne ervaring en stedelijke openbaarheid, NAI publishers, Rotterdam
- Benjamin, W. (2020), Maar een storm waait uit het paradijs, Filosofische essays over taal en geschiedenis, Boom uitgevers Amsterdam
- Bikanic. D. Et al., (2021), Empavilloner, Focus nr. 1, Athom, Lille
- Moreno, C.D. & Grinda, E. G. (2015). Everyday delights; a conversation with Anne Lacaton & Jean Philippe Vassal, in: El Croquis, 177/178, Post-Media Horizon, pp. 6-35
- Brownlee & De Long (1991), Louis I. Kahn: In the Realm of Architecture, Rizzoli, New York
- De Cauter et al. (1991), Van Exposition Coloniale naar Cité Mondiale, Tervuren als koloniale site. In: Het Museum van de Natie. Van Kolonialisme tot Globalisering. pp. 45 - 71. Yves Gevaert, Brussel
- Fields, D. W. (2015), Architecture in Black, Theory, Space and Appearance, Bloomsbury, New York
- Hassett, D. (2020), Acknowledging or Occluding ‘The System of Violence’?: The Representation of Colonial Pasts and Presents in Belgium’s AfricaMuseum. In: Journal of Genocide Research. Vol 22, no. 1, 26-45
- Hodgen, L. (1986), The Interior Facade, in: Cornell Journal of Architecture, vol. 3, pp. 30-43.
- Lefebvre, H. (1991), The Production of Space, Vertaald uit het Frans door Donald Nicholson-Smith, Blackwell Publishing, Oxford, UK
- Liefoghe, M. (2019), Bij De Architectuur Van Het Africa Museum, Een Twijfelend Herkaderingsproject, in: ArchiNed. Online bron: [<https://www.archined.nl/2019/02/bij-de-architectuur-van-het-africa-museum-een-twijfelend-herkaderingsproject/>]
- Liefoghe, M. (2019), Interventies in ons koloniaal paleis, Vijf Bedenkingen bij de Architectuur van het AfricaMuseum, in: De Witte Raaf. Online bron [<https://www.dewitteraaf.be/artikel/detail/nl/4626>]
- Mallgrave, H. F. (1996), Gottfried Semper: Architect of the



- Nineteenth Century, Yale University Press, New Haven
- Palais de Tokyo Magazine (2021), *Natues Mortes*, Carte Blanche À Anne Imhof, Palais de Tokyo SAS, Paris
 - Plevoets, B. & Van Cleempoel, K. (2014), *Aemulatio and the interior approach of adaptive reuse*, in: *Interios; Design/Architecture/Culture*, Volume 5, 2014
 - Pimlott, M. (2016), *The Public Interior As Idea and Project*, Jap Sam Books
 - Pimlott, M. (2018), *Interiority and the Conditions of Interior*, *Interiority*, 1(1), 5-20
 - Reybrouck, Van, D. (2010), *Congo, Een Geschiedenis, De Bezige Bij*, Amsterdam / Antwerpen
 - Rinke, M. & Krammer, M. (2020), *Konstruktiver Holzelementbau*, Triest Publishers, Zurich
 - Risselada, M. (1997), *The Space Between*, in: *OASE*, 45/46, pp. 46-53
 - Sennett, R. (2016, April 22). *Interiors and interiority* [Lecture at Harvard Graduate School of Design]. Retrieved from <https://www.youtube.com/watch?v=hVPjQhfJfKo>
 - Smithson, P. & A. (1971), *The Space in Between*, in: *Oppositions*, nr 4. pp. 76-78
 - Snijders, S. (2018), *Africa Museum bij Brussel Onder Vuur Vanwege Kunst Congo*, in: *NRC*, 24 oktober 2018
 - Teysott, G. (2013), *A Typology of Everyday Constellations*, MIT Press
 - Vanthemsche, G. (2012). *Belgium and The Congo, 1885, 1980*, Cambridge University Press, New York
 - Verbeeck, G. (2020), *Legacies of an Imperial Past in a Small Nation. Patterns of Postcolonialism in Belgium*, *European Politics and Society*, 21:3, 292-306
 - Vrachliotis, G. Et al. (2017), *Frei Otto, Thinking by Modeling*, Spector Books, Leipzig
 - Zwerger, K. (2015), *Wood and Wood Joints, Building Traditions in Europe, Japan and China*, Birkhäuser

‘Imagine, for a minute, what it would be like to inhabit a body without fear, without the need for fear. Just imagine what we could do. Just imagine the world that we could build.’

Olivia Laing, 2021

