

DE AARDE EN DE MENSEN GAAN KAPOT. HET PUNT DAT ER GEEN UITWEG MOGELIJK MEER LIJKT IS DE MEEST BEDREIGENDE CATASTROFE.

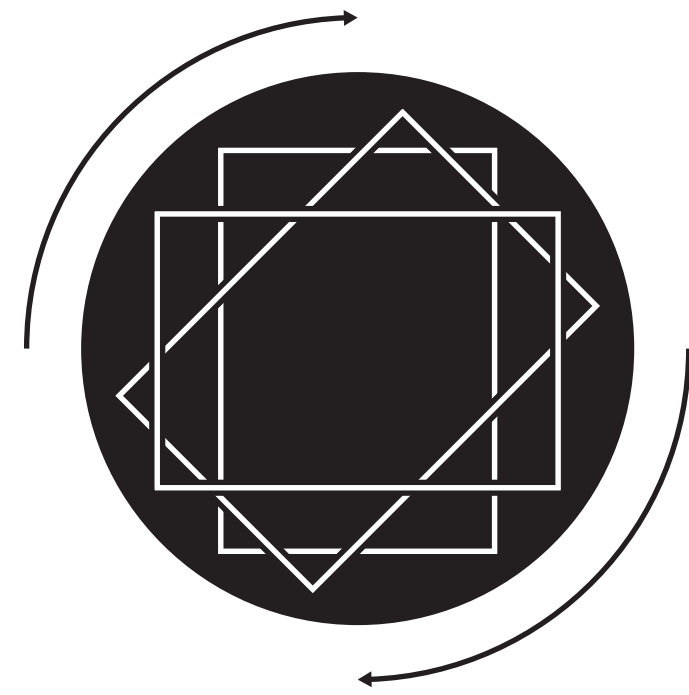

NIEUWE ARCHITECTUUR, DIE ONS VAN ONSZELF BEHOED, DIT IS HET MOMENT OM TE INNOVEREN OM ONSZELF LATER TE KUNNEN HELPEN.



ARCHITECTUUR ALS EEN OVERLEVINGS-MEGANISME NET ALS EEN TREKVOGEL. EEN REIZEND BOUWERK DIE DE MENS TE HULP SCHIET, OP EEN VERANDEREN-DE AARDE.



EEN BOUWERK DAT REGISTREERT WAAR HET GEWEEST IS EN WAT HET GEZIEN HEEFT. DE VERHOUDING TUSSEN MENSEN EN AARDE WORDT TEN TOONGESTELD.

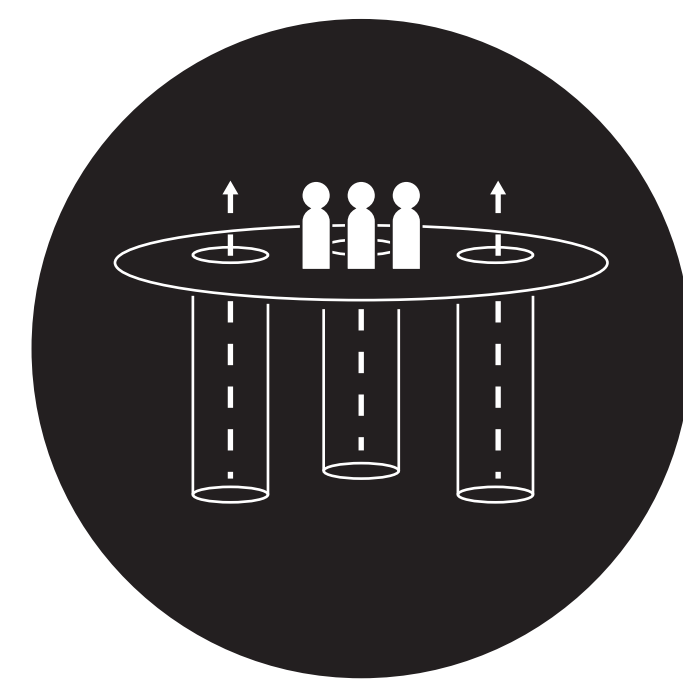

EEN BOUWERK WAAR MENSEN EEN UITWEG VINDEN UIT HUN UITZICHT-LOZE REALITEIT. OP RETRAITE WAAR EEN VERHOUDING TOT EEN GROTER SYSTEEM NAGESTREEFD WORDT.

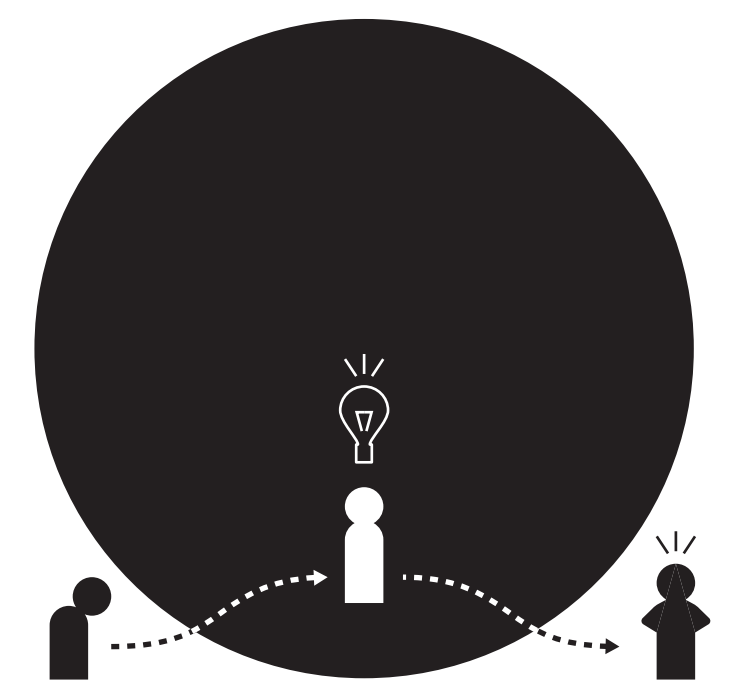

MET ALS DOEL EEN BAKEN TE ZIJN DIE DE MENS DE KANS GEEFT OM TE REFLECTEREN EN EEN METAMORFOSE DOOR TE GAAN NAAR DE NIEUWE MENS.

# MIGRANT

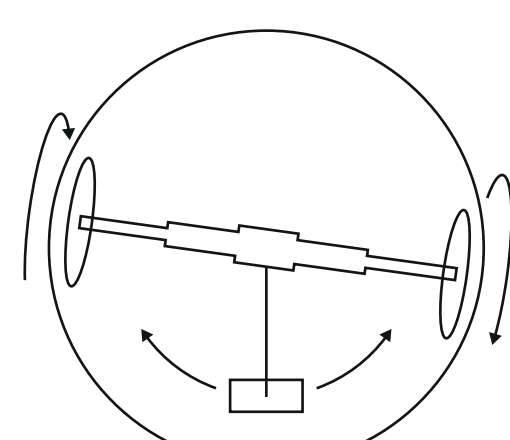
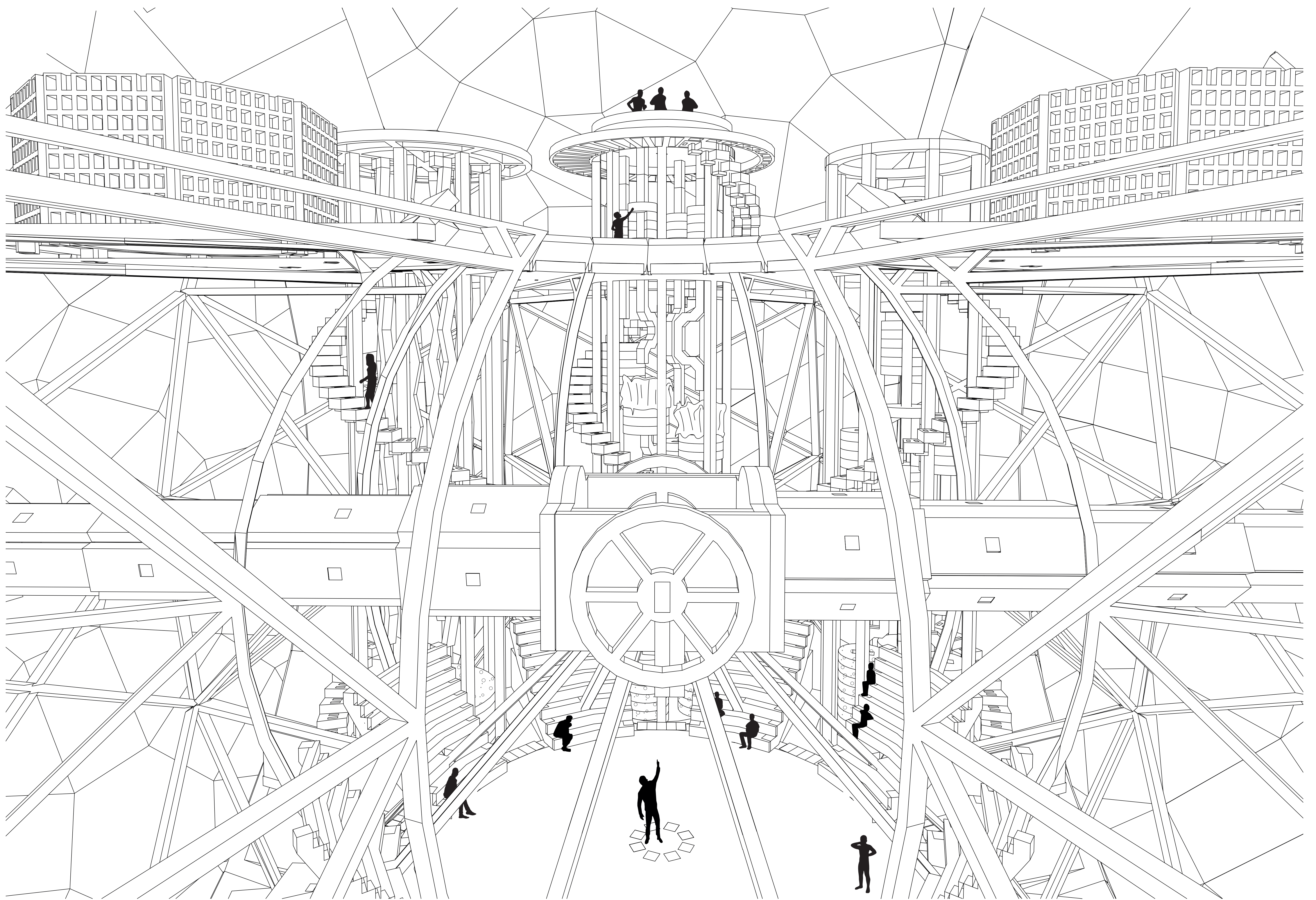

HANGEND GEBOUW ALS CONTRAGEWICHT

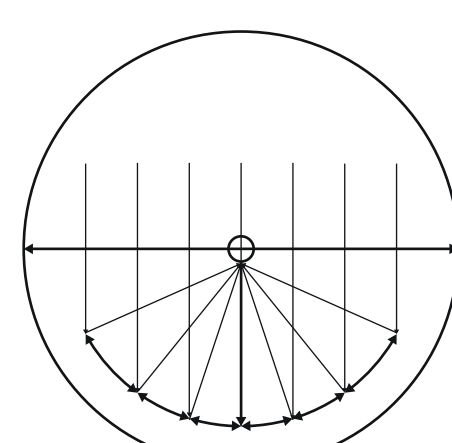

CONSTRUCTIE ALS SPAKEN IN WIEL

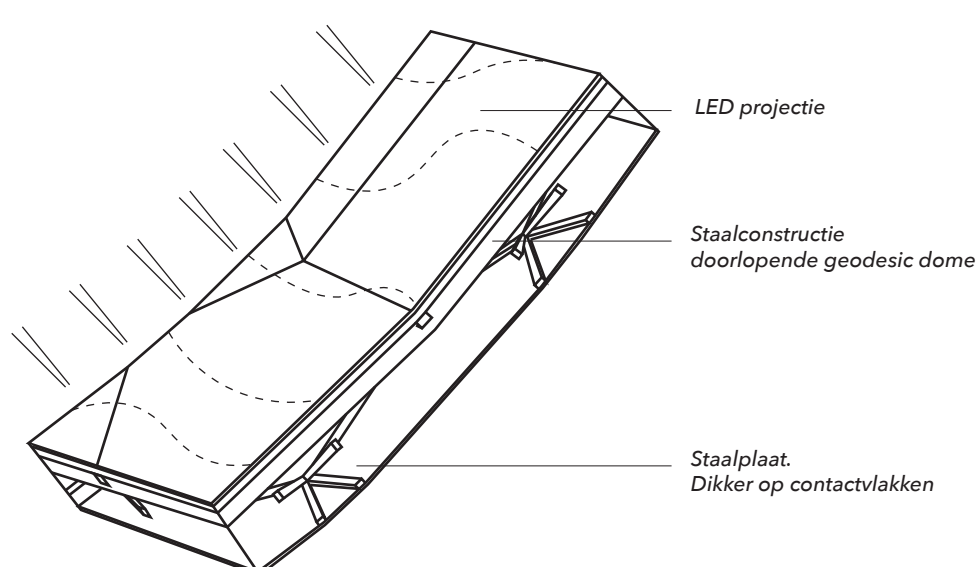

SCHIL ALS LED SCHERM

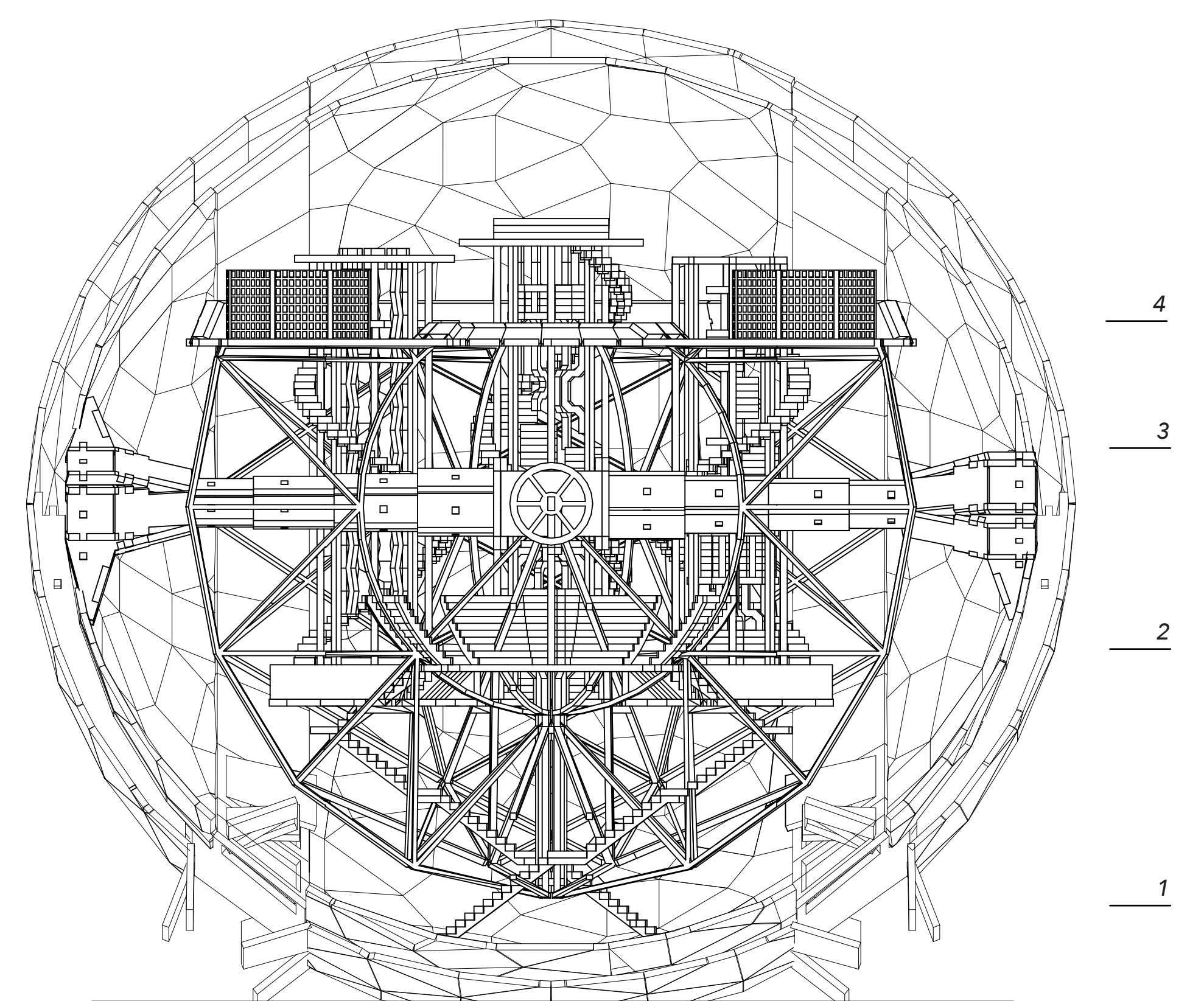

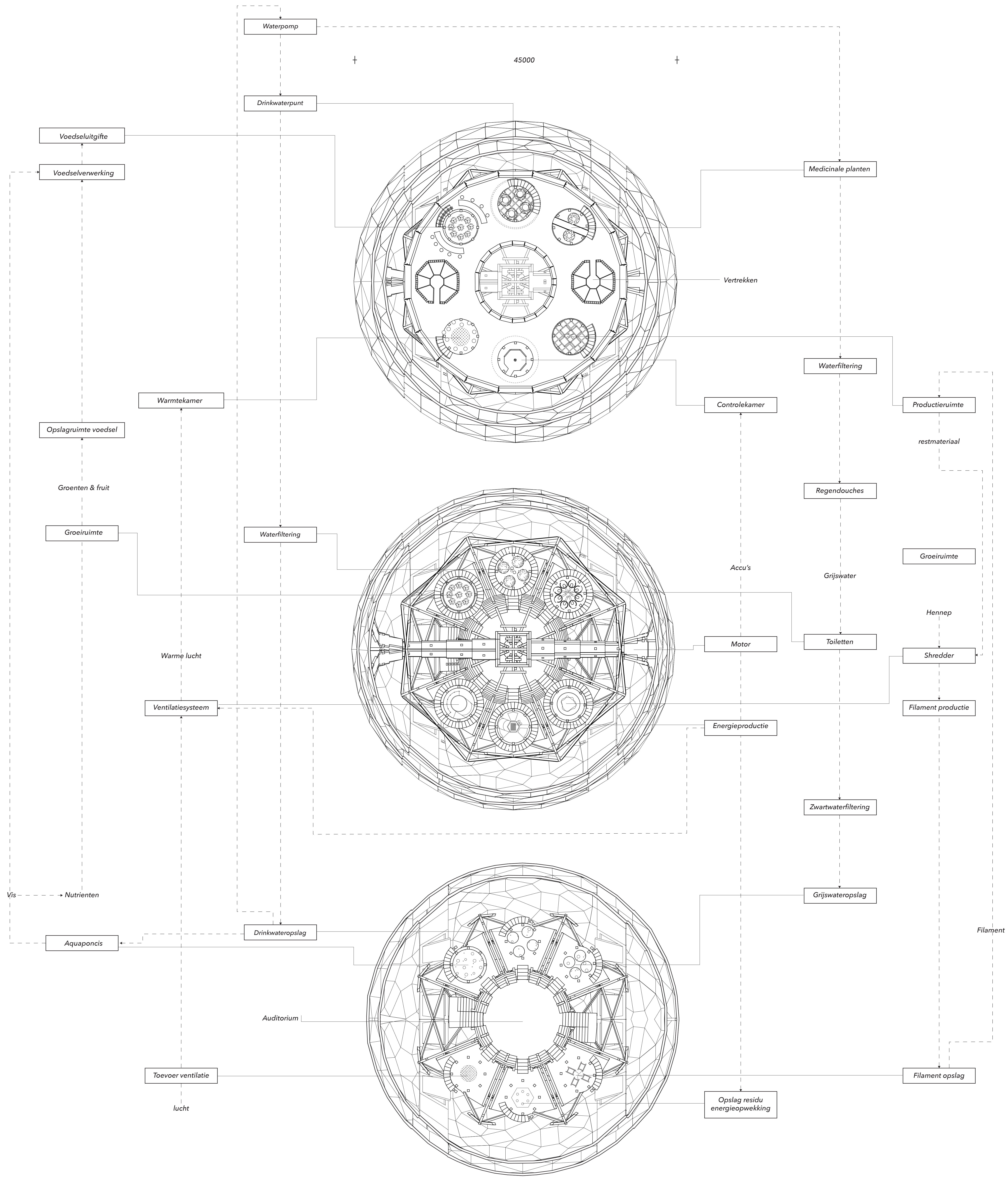

VOEDSEL

LUCHT & WARMTE

WATER

Energie

Hygiene

Materialen

**BEZOEKER**

Een nieuwe kans die je letterlijk voorbij gaat. Stap je in of niet? Stel je stapt in, begint een reis door het verleden van de bol en dus de aarde. Een expositie gericht op reflecteren op de verhouding tussen de aarde en de mens. Des te langer je binnen bent, des te verder de migrant wegroelt van waar je bent in gestapt. Wil je dat wel? Spreek het gene wat je ziet genoeg aan om verder te gaan?

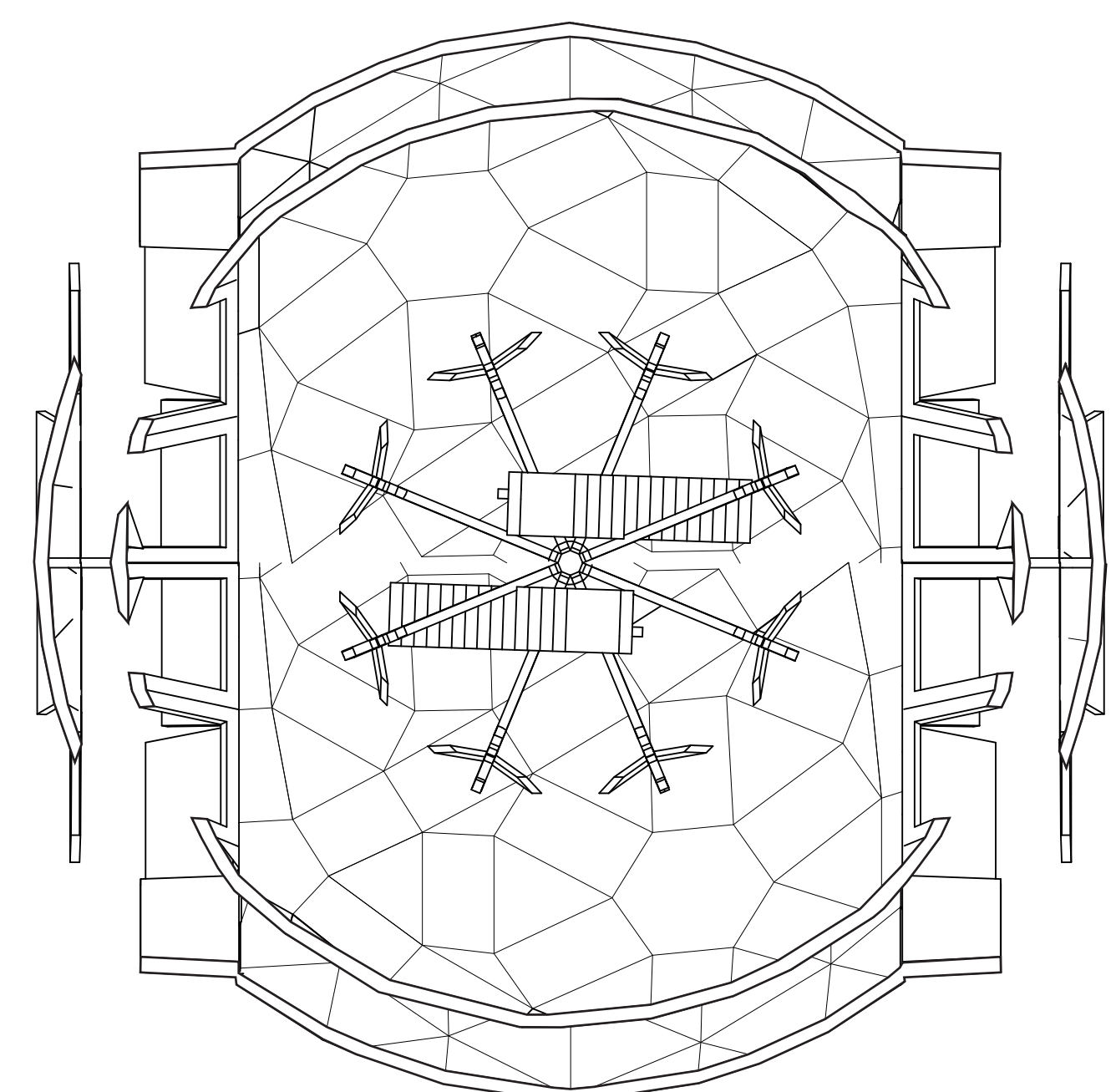

**PASSAGIER**

Dat de migrant steeds verder gaat van waar je in bent gestapt is voor jou en de 20 andere passagiers minder van belang. Het moet anders, wat je ziet grijpt je aan en voorziet in een diepe behoefte. Wat buiten gebeurt is te veel geworden, de tijd die je in de migrant besteed brengt nieuwe inzichten en moed om weer naar buiten te treden, wanneer je daar klaar voor bent dan.

1:200