

DAGBOEK
SOPHIE DOGTEROM

De eeuw van de amateur



Rotterdamse Academie van Bouwkunst

2021

SD

TEKST

Locatie Bezoek

Aangekomen in Cotessen zien we huizen opgetrokken in Vakwerkbouw. Huizen en schuren uit verschillende tijdperiodes die aan elkaar zijn geplakt. De een beter onderhouden dan de ander. Zorgvuldig uitgekozen balken dichtgezet met vlechtwerk en leem. Materialen die gewonnen zijn uit de directe omgeving. Wanneer we door rijden richting Kanne zie je dit type bouwwerk overal terug komen op het land. Typerend voor deze streek.

Hoe dichterbij Kanne komen, des te vaker de vakwerkbouw plaats maakt voor bouwwerken opgetrokken uit mergelblokken. Solide muren van een zandkleurige steen. Ook dit materiaal is uit de directe omgeving gewonnen. Inmiddels bevinden wij ons namelijk in het mergellandschap. "Bergen" zoals ze de heuvels noemen, bestaande uit kalkzandsteen (oftewel mergel), waar alle bouwmaterialen voor deze bouwwerken uit gewonnen zijn. Her en der zie je grot-openingen in het landschap. Het heeft iets mysterieus.

Wanneer we door het landschap wandelen, tussen alle mergelbouw door, komen we dichterbij de Duivelsgrot. Pas als we ervoor staan beseft ik mij hoe groot deze is. Een hekje houdt ons tegen, maar van wat we kunnen zien lijkt de grot tot diep in de berg door te gaan. Kleine gaatjes in de wand verraden de aanwezigheid van dieren die zich in de mergel hebben genesteld. Als ik met mijn hand over de steen wrijf, voelt het zacht en kan ik het bijna verpulveren. Er blijft een soort zand achter op mijn hand.

Wanneer we verder de Pietersberg oplopen komen we aan bij Hoeve Caestert. Een kleine ruïne van mergelblokken, halverwege zijn restauratie. Het idee dat de stenen van dit bouwwerk letterlijk uit de grond eronder komen vind ik intrigerend.

Het weghalen van stenen uit een berg, en daarmee een verstopte ruimte creëren, om er vervolgens een nieuwe ruimte bovenop te bouwen. Een plek die zichtbaar is, die wijds uitzicht heeft, en die een soort macht uitstraalt. De berg "overwonnen".

BEELD

Locatie Hoeve Caesert



De eeuw van de amateur

Rotterdamse Academie van Bouwkunst

REFERENTIE

De negatieve ruimte van een ondergronds stelsel wat anders niet zichtbaar is.



Auteur onbekend - Ant hill

QUOTE

“ Mergel komt van “mergelen”. Het bestrooien van de akker met fijn gemaakte kalksteen om hem vruchtbaar te maken. De akker raakte uitgemergeld wanneer hij nodig aan een nieuwe mergelbeurt toe was. ”

Dr. P.J. van Nieuwenhoven - Ontdek het Mergellandschap (1978)

REFERENTIE

Een andere kijk op de lagen van de geschiedenis.

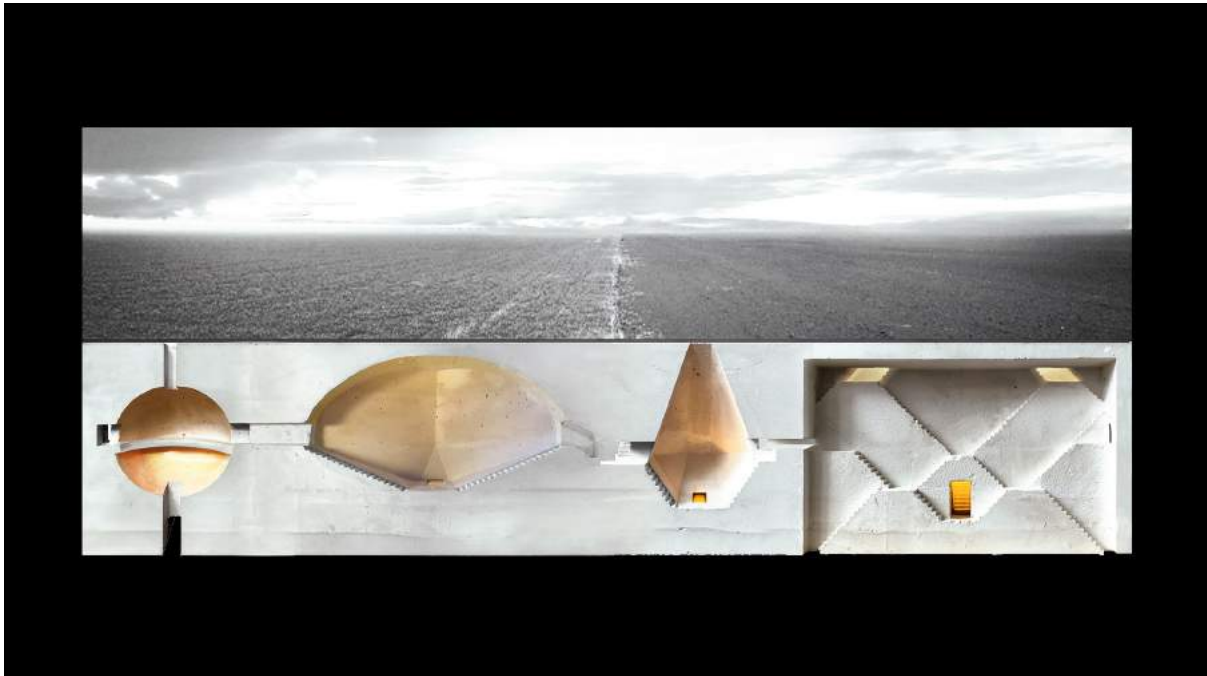

De eeuw van de amateur

Rotterdamse Academie van Bouwkunst

Obscura - Four Chambers (2018)

REFERENTIE

De benodigde hoeveelheid materiaal.



Studio Drift - Materialism (2019)

BEELD

Mergel 'stoel' verdeling in blokken.

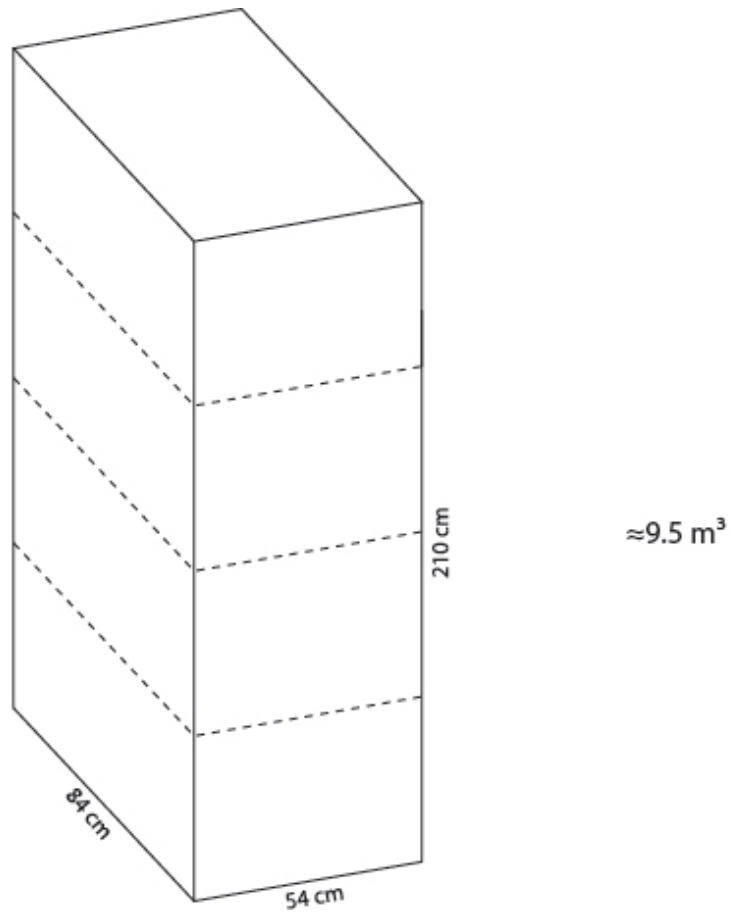

REFERENTIE

Gewonnen hoeveelheid mergel (m3) in Limburg per jaar.

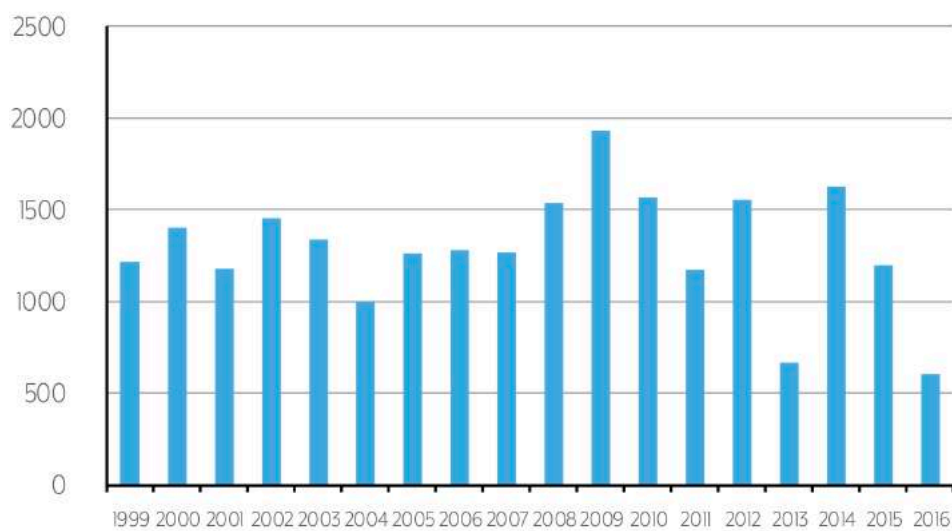

Quist, W., & Tolboom, H-J. - Natuursteen in Limburg, natuursteen uit Limburg (2017) pagina 250

BEELD

Het zagen van mergel schaal 1:10



De eeuw van de amateur

Rotterdamse Academie van Bouwkunst

BEELD

De ruimtes onder en boven de grond.



BEELD

Locatie Hoeve Caestert + locatie doorsnede lijn van grondlagen.

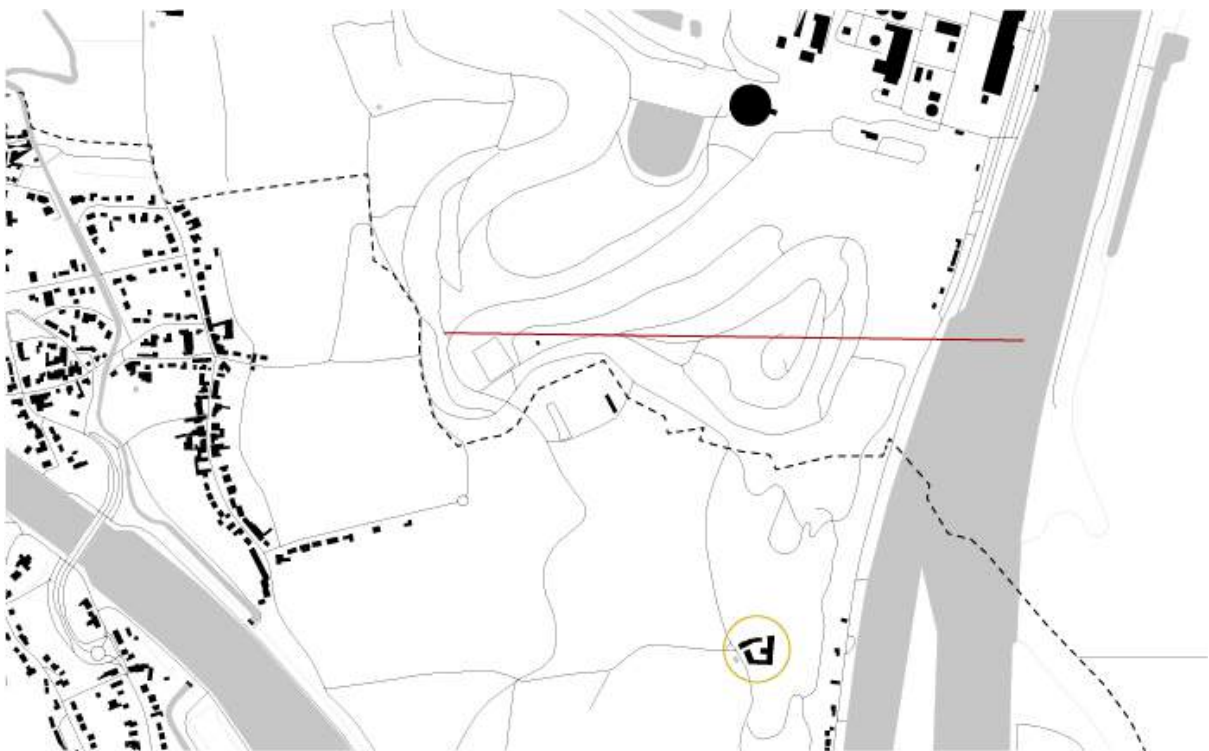



De eeuw van de amateur

Rotterdamse Academie van Bouwkunst

BEELD

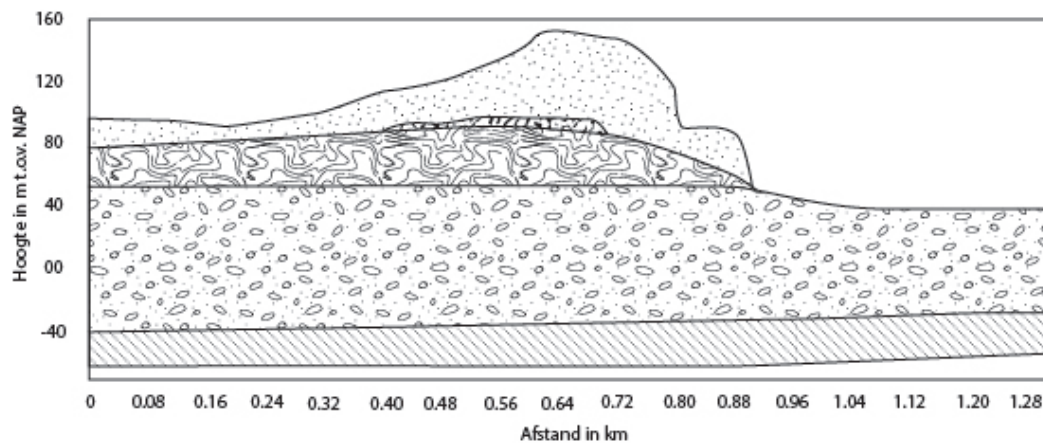
Lagen van de ondergrond.



-  **Formatie van Boxtel**
Lichtgeel tot donkerbruin zeer tot matig fijn zand, siltig.
-  **Formatie van Tongeren**
Zand, zeer fijn- tot matig grofkorrelig, zwak tot matig siltig, voornamelijk glauconiethoudend; soms glimmerhoudend. Groengrijs tot grijsgroen.
-  **Formatie van Maastricht**
Zachte, fijn- tot zeer grofkorrelige gele krijtkalkachtige kalksteen met inschakelingen van glauconiethoudende kalkstenen, hardgrounds en fossiellagen.
-  **Formatie van Gulpen**
Voornamelijk zachte, fijnkorrelige kalksteen.
-  **Formatie van Vaals**
Cyclische afwisseling van glauconiethoudende groenzanden en kleilge zandstenen.

REFERENTIE

Uit de grond gecarved



De eeuw van de amateur

Rotterdamse Academie van Bouwkunst

Onbekend - St. Georgys Church of Lalibela (12e / 13e Eeuw)

REFERENTIE

Een podium in een groeve



De eeuw van de amateur

Rotterdamse Academie van Bouwkunst

David Chipperfield - Cava Arcari (2018)

REFERENTIE

Positief / Negatief



Mel Kendrick - Clear Ideas (2015)

BEELD

Grotten stelsel onder het landschap

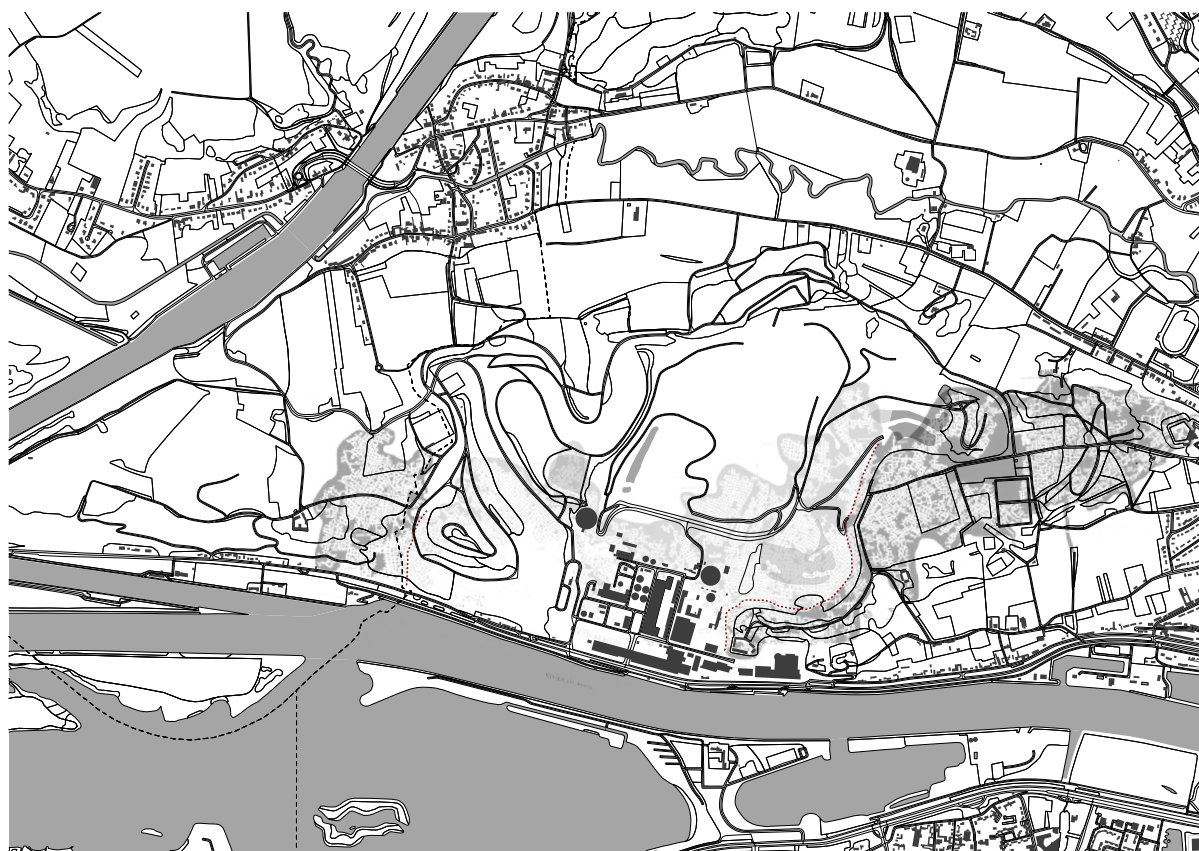

De eeuw van de amateur

Rotterdamse Academie van Bouwkunst

BEELD

Inzoom op de locatie, het nog bestaande stelsel naast de groeve.



BEELD

De eeuw van de amateur



Rotterdamse Academie van Bouwkunst

REFERENTIE

Belo Horizonte, Brazilië

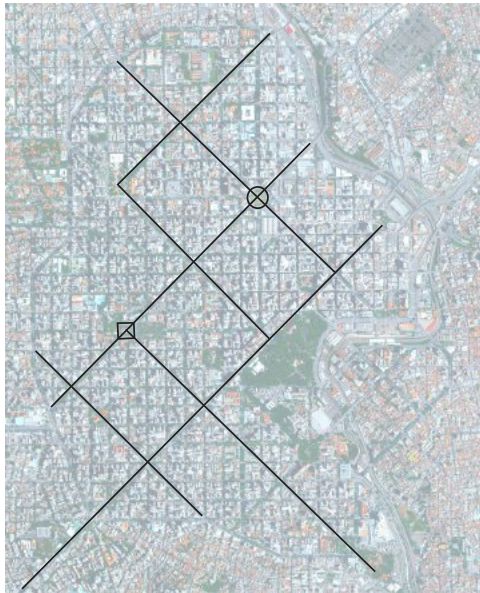

Barcelona, Spanje



Lyon, Frankrijk



San Francisco, Amerika

REFERENTIE

Het ritueel van zagen zichtbaar in de wanden.



De eeuw van de amateur

Rotterdamse Academie van Bouwkunst

SOK mededelingen - (1996)

Zaag techniek

Fase 1

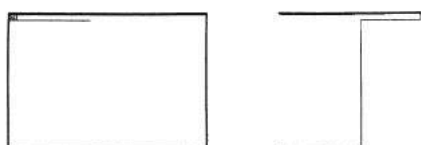

Fase 2

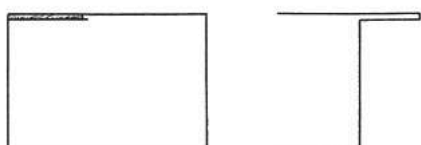

Fase 3

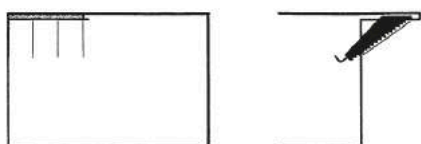

fase 1

De blokkreker begint, in dit voorbeeld, in de linkerbovenhoek van een blinde muur met het uitkappen van een klein ondiep vierkant gat direkt onder het plafond. Dit uitkappen doet hij met een hak. Vanuit dit gat kan hij met de opzetzaag een horizontale zaagsnede maken, dit wordt de onderste begrenzing van de bovenhuid. Deze zaagsnede moet in de volgende fase de hakslagen geleiden; de mergel breekt hierlangs gemakkelijker weg doordat het al grotendeels los is gezaagd. Zonder deze zaagsnede zou het maken van de bovenhuid een zeer zwaar karwei zijn.

fase 2

Langs deze zaagsnede kan de blokkreker gemakkelijk de mergel weghakken met als doel een horizontale gleuf, de bovenhuid. Vervolgens herhaalt hij dit horizontale zagen en weghakken enkele keren totdat de bovenhuid de gewenste diepte en breedte heeft bereikt: drie blokken breed en iets meer dan een blok diep. Het maken van de bovenhuid laat waaivormige strepen achter op het plafond.

fase 3

Met de opzetzaag wordt vanuit de bovenhuid de mergel van boven naar beneden ingezaagd. Deze zaagsneden verlopen (van opzij gezien) diagonaal. Een horizontaal verloop is niet mogelijk; in eerste instantie stoot de zaag tegen het plafond, naarmate de zaag verder in de mergel omlaag zakt stoot ze tegen de achterzijde van de huid. De zaag kan dan niet meer verder in de mergel zakken. Zo worden er vier zaagsneden gemaakt, telkens ongeveer 30-35 cm. uit elkaar. Dit zagen laat een rechte streep achter op het plafond en een gladde driehoek op de linkerwand.

Zaag techniek

Fase 4

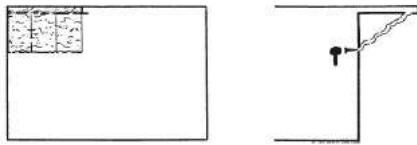

fase 4

Aan de onderzijde van de zaagsneden wordt met hamer en beitel de mergel tussen de zaagsneden weggebroken. De zaagsneden begrenzen het breukvlak en de mergel breekt langs de zaagsneden schuin naar boven af. De nu vrijgekomen driehoekige brokken mergel worden weggenomen.

Fase 5

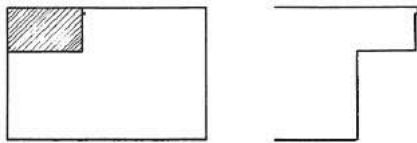

fase 5

De resterende mergel wordt met de hak weggekap met als resultaat een mooie rechthoekige nis, het sjaap. Het uitkappen van dit sjaap laat op de achterwand een onregelmatig gekapt rechthoekig vlak achter. Op de zijwand laat dit een ruw gekapte driehoek achter, onder de gladde driehoek uit fase drie.

Fase 6



fase 6

De blokbreker kan nu voorover buigen in het sjaap en hakt aan de achterzijde een verticale gleuf uit, evenwijdig aan de achterwand: de achtervaor. Met het maken van deze achtervaor maakt de blokbreker de achterzijde van drie blokken los. De losse mergel wordt uit deze achtervaor verwijderd met een schepje. Dit werk laat op de achterwand een waaervormig of onregelmatig strepenpatroon achter, op de zijwand een brede, verticale sleuf.

Zaag techniek

Fase 7



fase 7

De blokbreker kan met de blokzaag nu van boven naar beneden de mergel onder het sjaap inzagen dankzij de ruimte van de achtervoar. Hij doet dit weer om de 30-35 cm. en maakt aldus de zijkanten van drie blokken los. Deze drie blokken zitten alleen aan de onderzijde nog vast. Dit zagen laat op de achterwand verticale strepen achter en gladde rechthoeken op de zijwand.

Fase 8

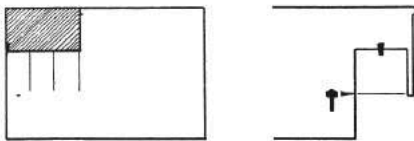

fase 8

Met een wig in de linker zaagsnede wordt het linkerblok onder spanning gezet. Deze wig laat een rechthoekige indruk achter op de zijwand. Door de spanning op het blok en de horizontale gelaagdheid van de mergel breekt het blok straks mooi recht af. Om het blok los te breken gebruikt de blokbreker hamer en beitel.

Fase 9



fase 9

Om het volgende blok los te maken zaagt de blokbreker met de opzetzaag het blok horizontaal in aan de onderzijde. Geheel loszagen is onmogelijk omdat het mergelblok op de zaag zou drukken en de zaag klem zou zetten. De zaagsnede markeert de breuklijn waarlangs het blok losgebroken gaat worden. Ditzelfde gebeurt met het volgende blok. Onder deze eerste drie blokken worden op dezelfde wijze weer drie blokken gemaakt.

REFERENTIE

Zaag techniek

Fase 10



Fase 11



Fase 12



fase 10

Het sjaap is nu manshoog en geeft de blokkeer ruimte om een achtervaor te beginnen naast het sjaap. Eerst heeft hij weer een bovenhuij gemaakt. Vanuit deze bovenhuij zaagt hij parallel aan de achterwand twee maal de mergel in, met ca. 10 cm. tussenruimte. Hier doet zich hetzelfde probleem voor als bij fase 3: de blokkeer kan slechts diagonale zaagsneden maken, dit zagen laat op de achterwand langgerekte driehoeken achter. Tussen deze 2 zaagsneden breekt hij de mergel los. De vrijgekomen plaat mergel (vaorsjtök) neemt hij weg. Deze achtervaor kan met de hak uitgediept worden, hetgeen weer waaiervormige sporen op de achterwand achterlaat.

fase 11

Na het maken van de achtervaor kan de blokkeer vanuit de bovenhuij de zijkant van een blok loszagen. De onderzijde wordt weer ingezaagd alvorens het blok los te breken. Het inzagen van de onderzijde laat (meestal) horizontale streepjes achter op de achterwand.

fase 12

Ditzelfde (als fase 10 en 11) doet de blokkeer met de twee blokken daaronder. Zo maakt hij van boven naar beneden een rijtje van drie blokken, dan weer een rijtje van drie blokken daarnaast op dezelfde wijze, enzovoort, tot de gehele wand is vrijgewerkt. Op deze wijze kan men 21 blokken winnen uit een werkfront (in de manshoge gang die zo ontstaat).

BEELD

Desoriëntatie

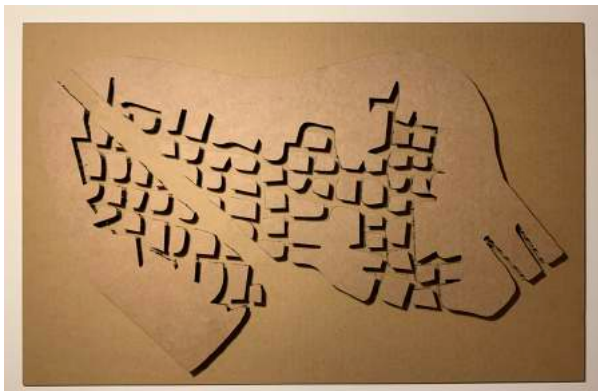
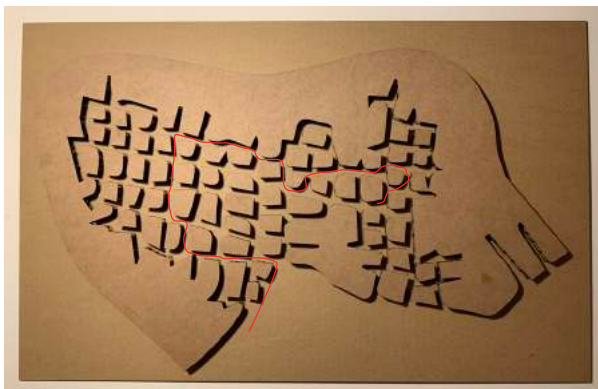
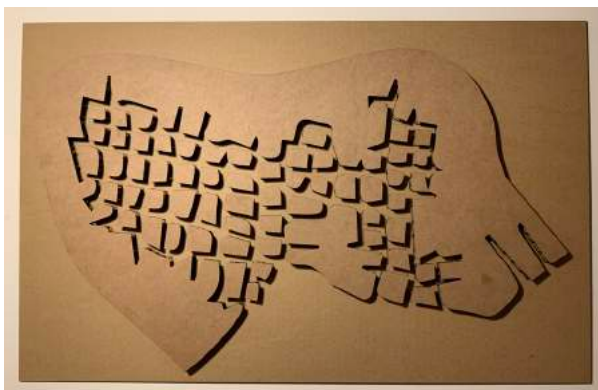

BEELD

Gangenselsels



De eeuw van de amateur

Rotterdamse Academie van Bouwkunst

BEELD

Hoe kan je de ruimte gebruiken?



De eeuw van de amateur

Rotterdamse Academie van Bouwkunst

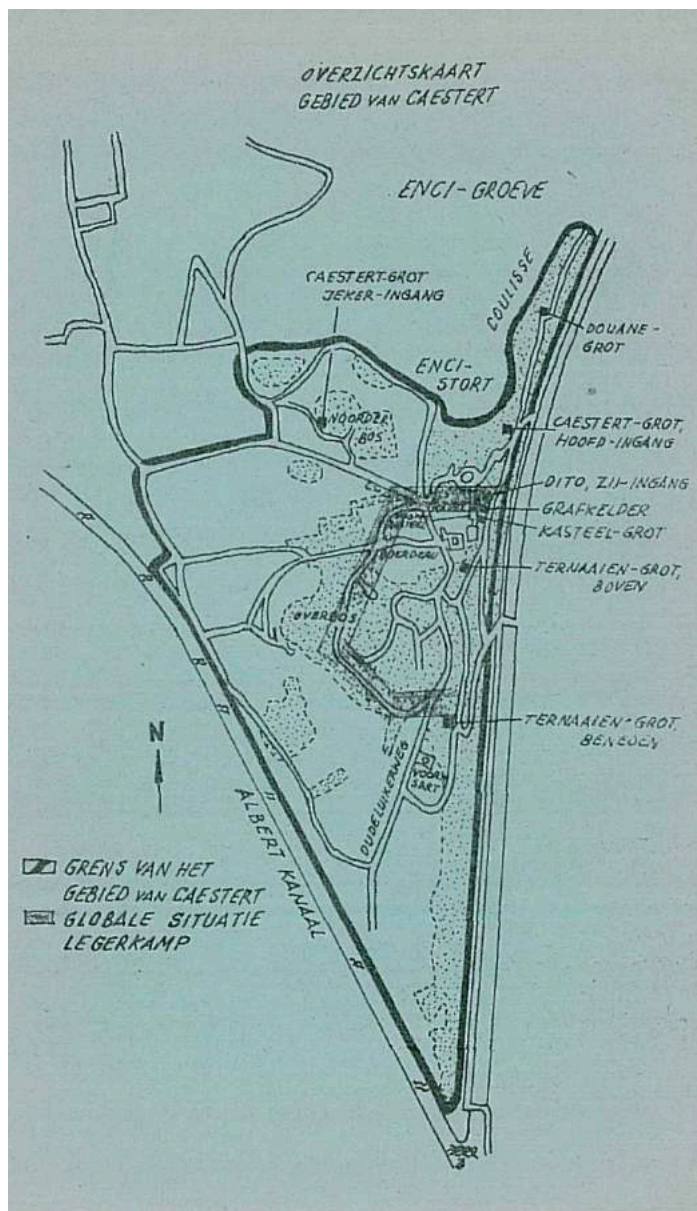

De duanegrot

Dit is een klein stelsel dat in de coulisse van de berg ligt. Vroeger kon men via dit stelsel in het zuidelijk gangenstelsel komen. Door instortingen is het erg bouwvallig geworden.

De Caestertgrot

Dit stelsel ligt even ten noorden van het voormalige kasteel met de ingang aan de oostelijke helling. Men kan het stelsel aan de westzijde betreden via een doline.

De grafkelder

Een kleine groeve, ongeveer onder de plaats waar de kapel heeft gestaan. In 1809 is hier een schoondochter van de weduwe Veugen-Loasbergs begraven, terwijl een tweede sluitsteen aanwezig was met de namen van Henri Veugen en Sophie Leclerq. De graven zijn inmiddels geruimd.

De kasteelgrot

Deze groeve ligt onder de plaats waar het nieuwe gedeelte van het kasteel gestaan heeft. Voordat men met de bouw begon, zijn er bakstenen versterkingen aangebracht om eventuele verzakkingen te voorkomen.

Ternaaien-grot boven

Dit stelsel ligt even ten zuiden van het voormalige kasteel. Het is een middelgrote groeve, gedeeltelijk onder het Overbos.

Ternaaien-grot beneden

Dit is het meest zuidelijk gelegen stelsel. Door een exploitatie in dagbouw is een klein gedeelte verdwenen. De huidige ingangen, enkele aangesneden gangen naast elkaar, zijn hierdoor vrij hoog komen te liggen. Ook deze groeve ligt, evenals "Ternaaien-boven" voor een groot deel onder het Overbos.

Troglofiel - Vereniging tot bevordering wetenschappelijk onderzoek st Pietersberg (1974)

BEELD

Nieuwe reconstructie van de stelsels on Caestert.



De eeuw van de amateur

Rotterdamse Academie van Bouwkunst

REFERENTIE

Schematische doorsnede van een gang.

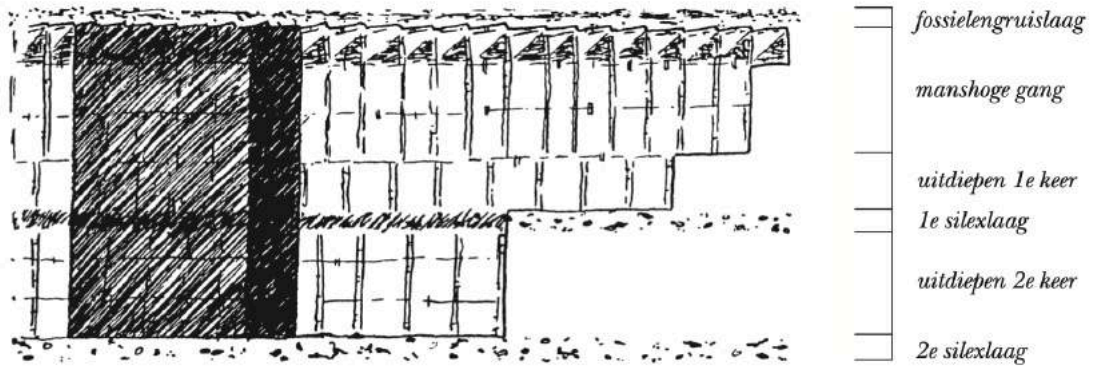

SOK mededelingen - (1996)

REFERENTIE

Wortels die een weg door de mergel hebben gevonden.



De eeuw van de amateur

Rotterdamse Academie van Bouwkunst

BEELD

Foto's van de huidige situatie

De eeuw van de amateur

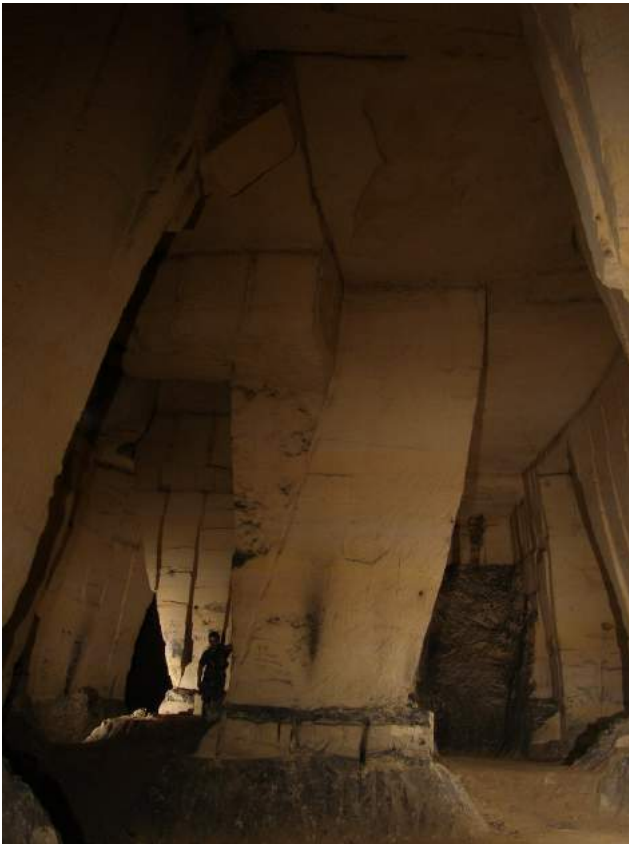

Rotterdamse Academie van Bouwkunst

TEKST

Jaren lang mergel winnen uit de "bergen" van Zuid-Limburg. Een proces wat een bouwmetaal uit een berg breekt, om er gebouwen mee te maken. En een ruimte die achterblijft in de buik van de berg. Een ruimte die nooit echt een andere functie heeft gekend dan het puur en alleen het zijn van een negatief. Donkere gangen met een rijke geschiedenis. Een plek die ons Nederlanders doet verwonderen. Een labyrint van gangen, en desoriëntatie. Een plek waar je veilig bent, als je niet verdwaald.

De gangen en kolommen vormen een strak grid. Dit grid is puur vanuit functionaliteit samen met de wetten van de natuur ontstaan.

Dit grid doet mij denken aan het grid van een stad. De kaart ziet er bijna uit als een nollimap.

Maar in een stad heb je naast het grid, bepaalde dingen die afwijken. Dingen zoals een park, een brede weg die diagonaal op het grid staat, of een groot plein. Dit geeft richting en maakt dat je niet zomaar verdwaald. Het zijn plekken die de leefbaarheid van een stad vergroten.

De ruimte in de berg daarentegen, is niet erg toegankelijk. Herkenningspunten ontbreken.

Ik wil dit toegankelijk maken door minimale ingrepen. De gangenstelsels nieuw leven inblazen.

Dit wil ik doen door de toevoeging van drie dingen: licht, water en groen.

Al het metaal wat hiervoor weggehaald moet worden moet ergens anders weer worden gebruikt. Zo worden de positieve en negatieve ruimtes beide gebruikt en houd je geen restmetaal over.

REFERENTIE

Licht



Karnak foodlight - Egypte (Oudheid)

REFERENTIE

Water



Peter Zumthor - The therme Vals (1996)

REFERENTIE

Groen



De eeuw van de amateur

Rotterdamse Academie van Bouwkunst

Peter Zumthor - Serpentine Pavillion (2011)

REFERENTIE

Ruimte

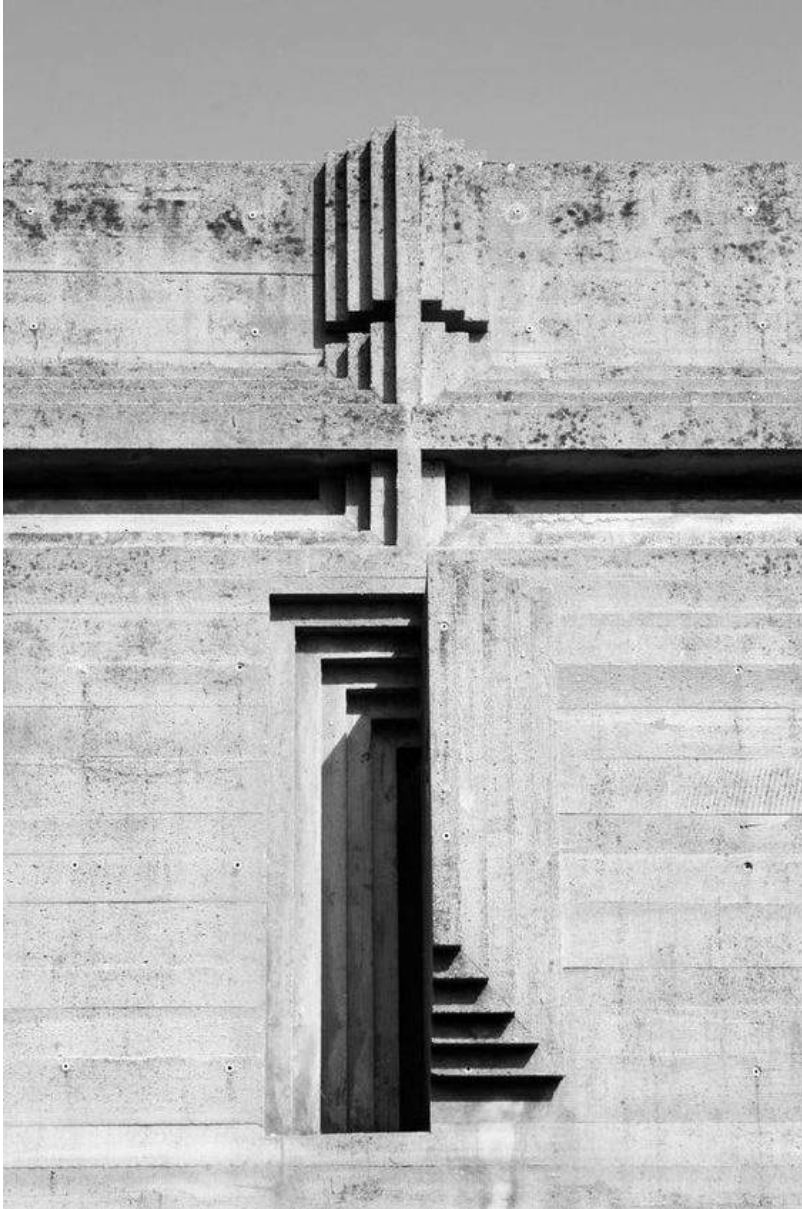

Carlo Scarpa - Tomba Brion (1968)

BEELD

Licht

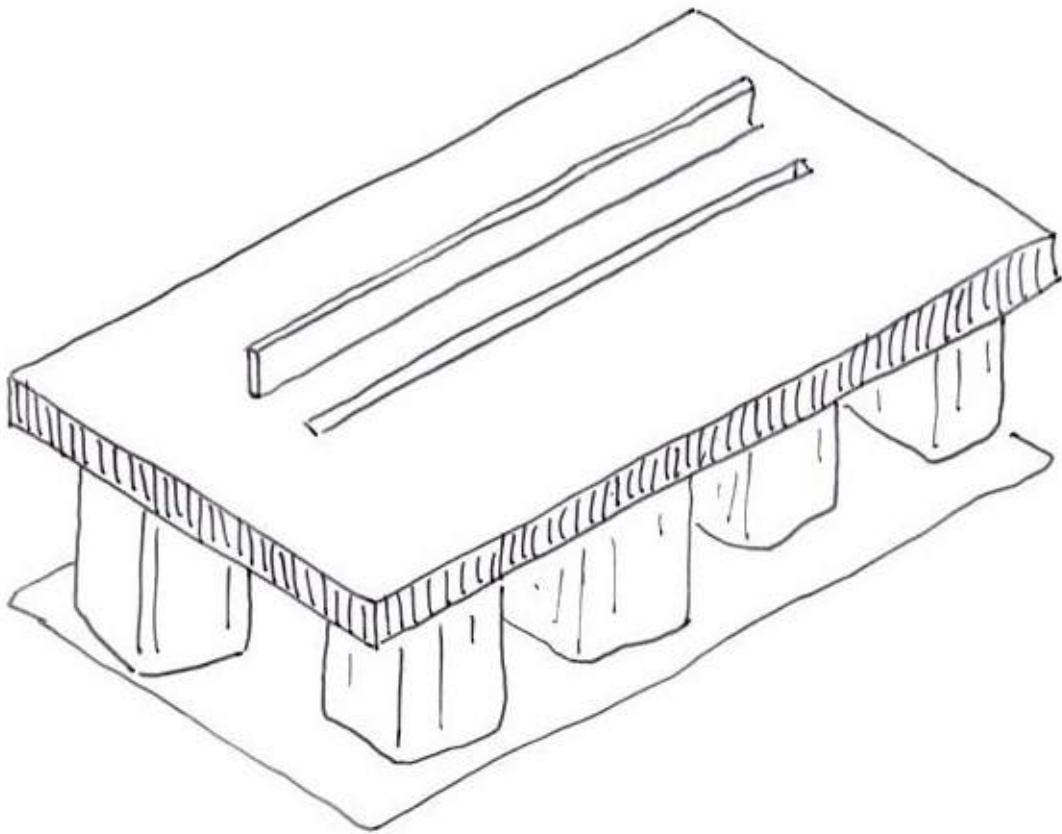

BEELD

Water

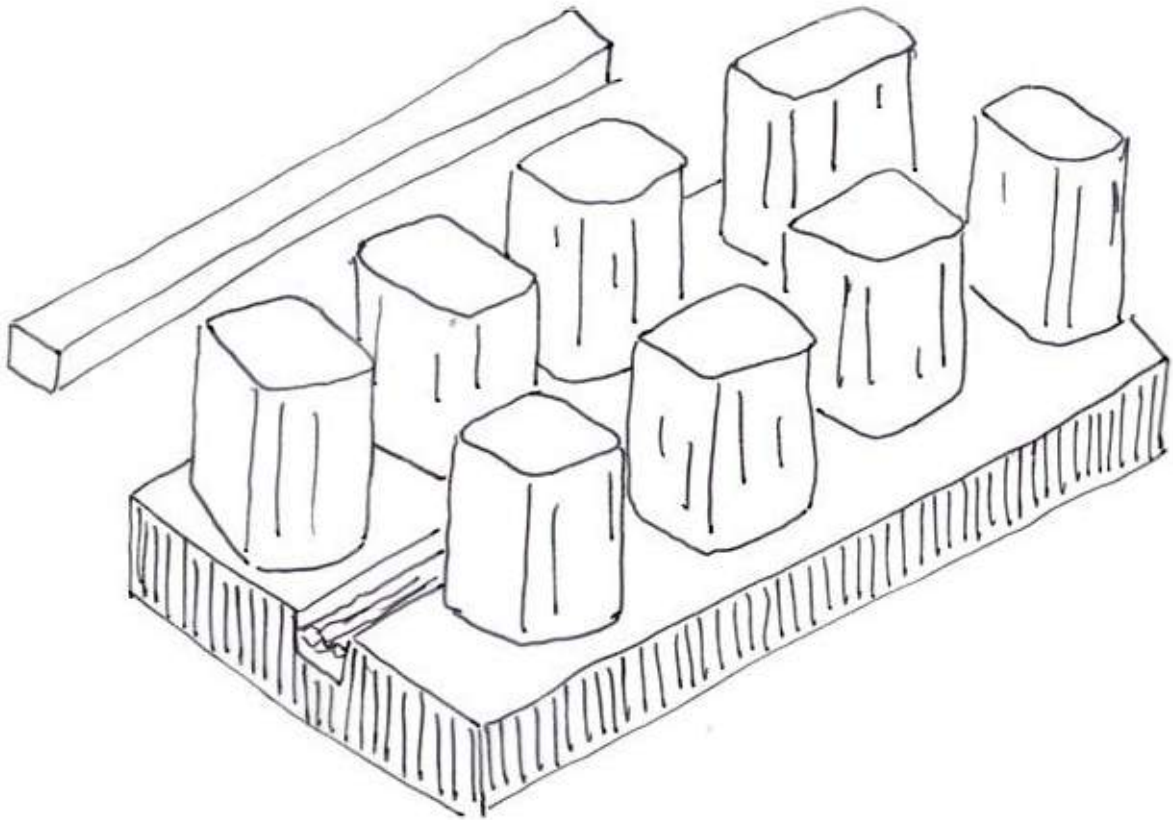

BEELD

Groen

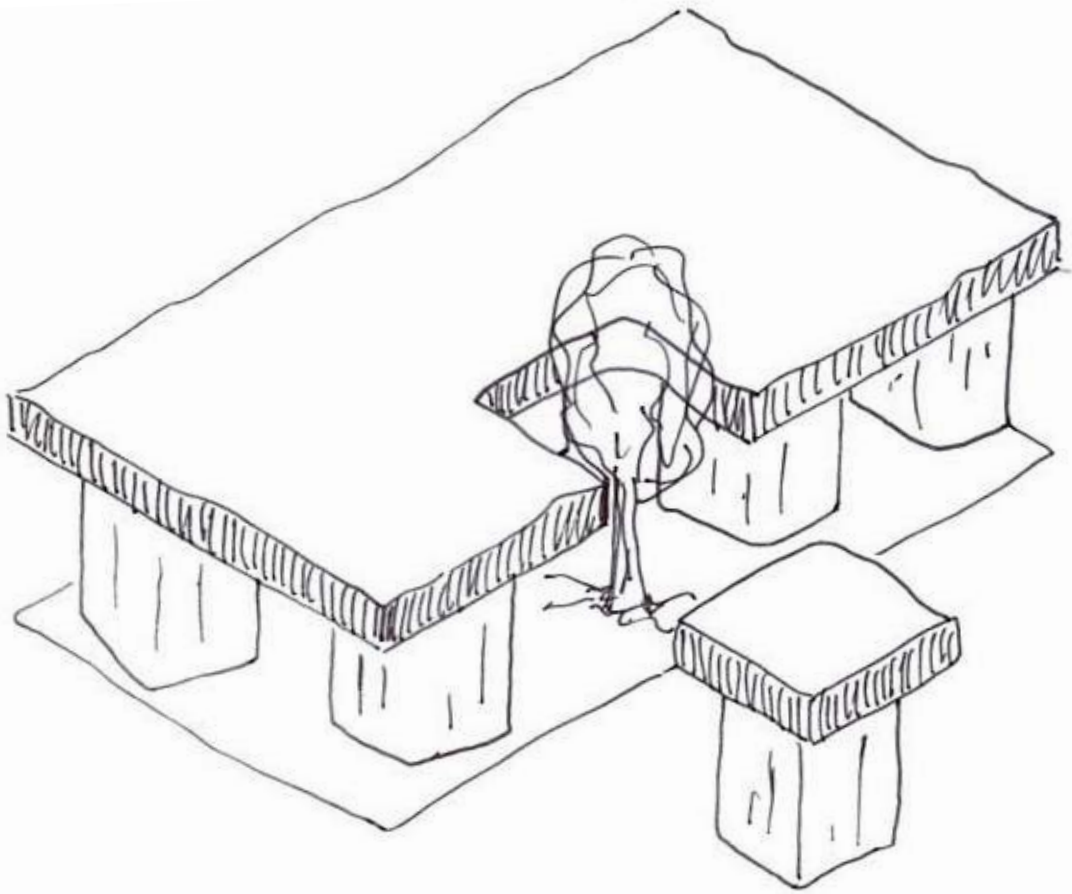

BEELD

Licht studie



De eeuw van de amateur

Rotterdamse Academie van Bouwkunst

REFERENTIE

De eeuw van de amateur

Rotterdamse Academie van Bouwkunst



Ensamble studio - Ca'n Terra (2018)

REFERENTIE

De eeuw van de amateur

Rotterdamse Academie van Bouwkunst

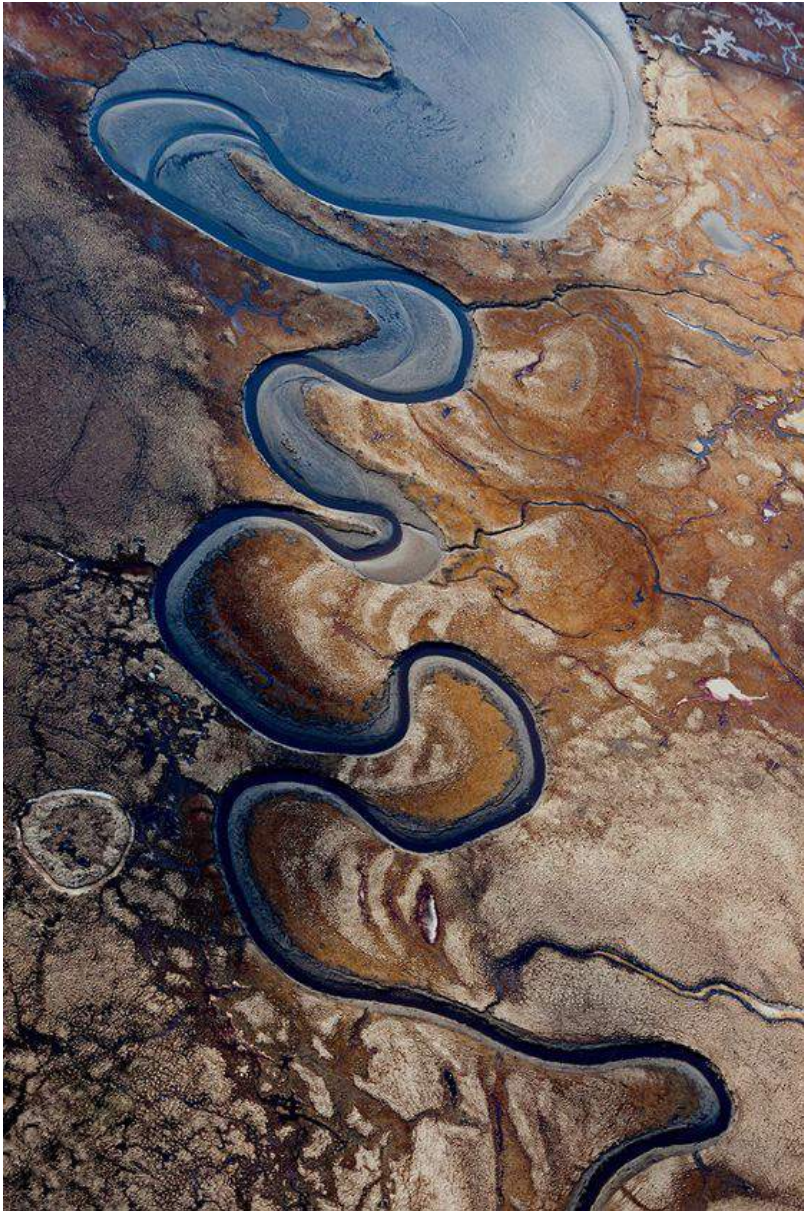

Rivier in IJsland

REFERENTIE

De eeuw van de amateur



Rotterdamse Academie van Bouwkunst

Echo gang van Caestert

BEELD

Principes

De eeuw van de amateur

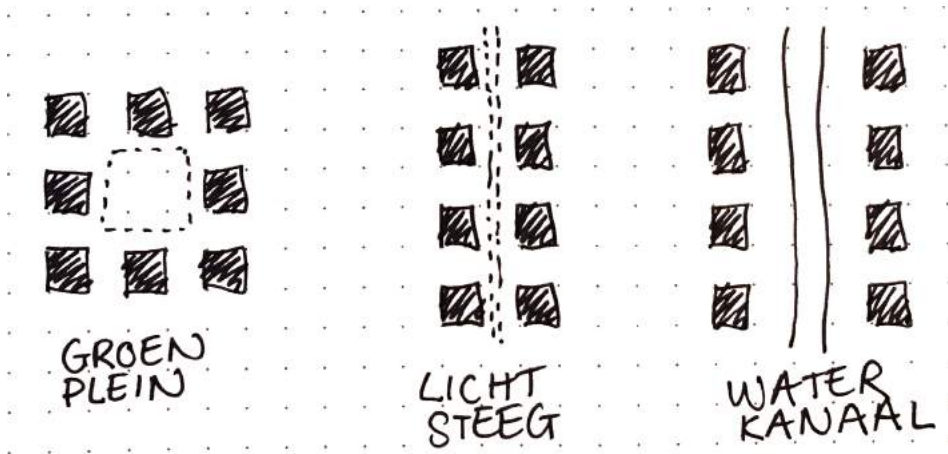

Rotterdamse Academie van Bouwkunst

BEELD

Principes gecombineerd

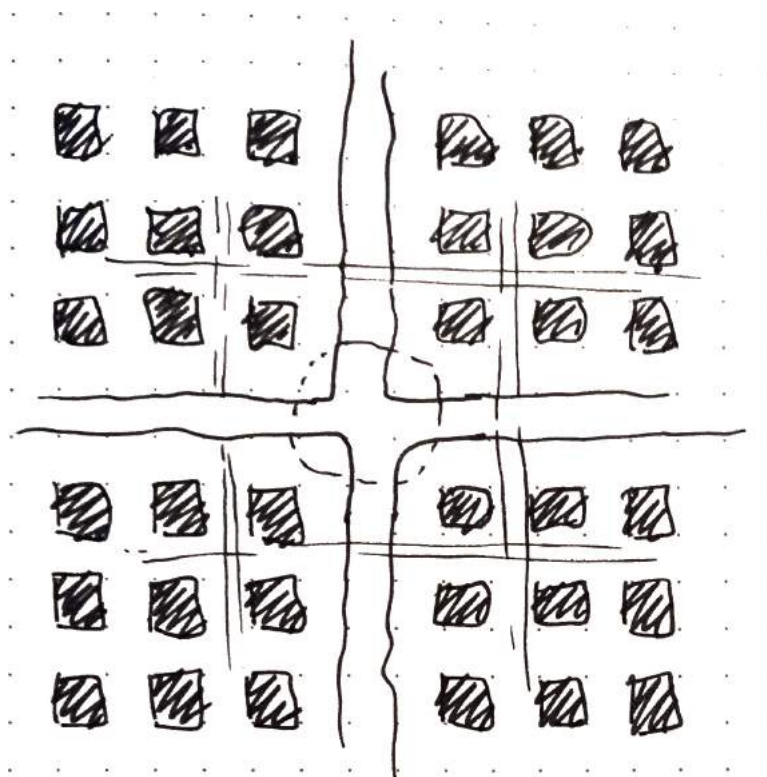

BEELD

De steeg



De eeuw van de amateur

Rotterdamse Academie van Bouwkunst

BEELD

Het kanaal

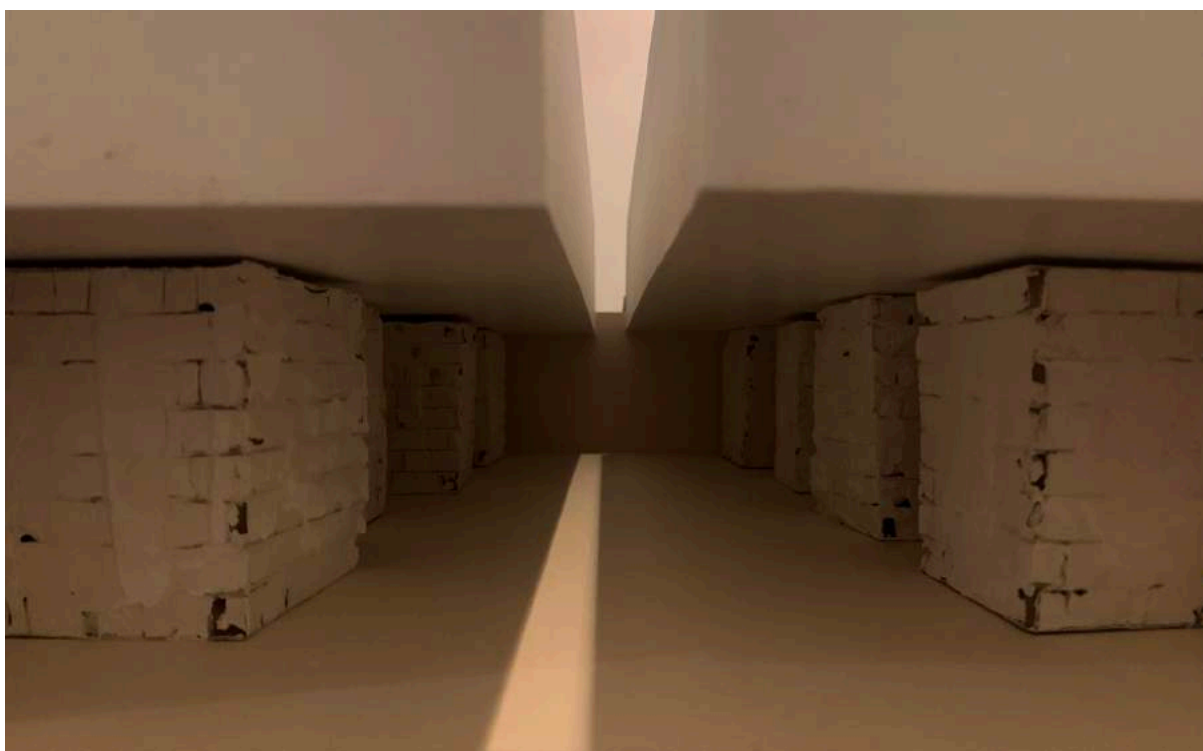

De eeuw van de amateur

Rotterdamse Academie van Bouwkunst

BEELD

Het plein



BEELD

Uitsnede voor maquette

De eeuw van de amateur

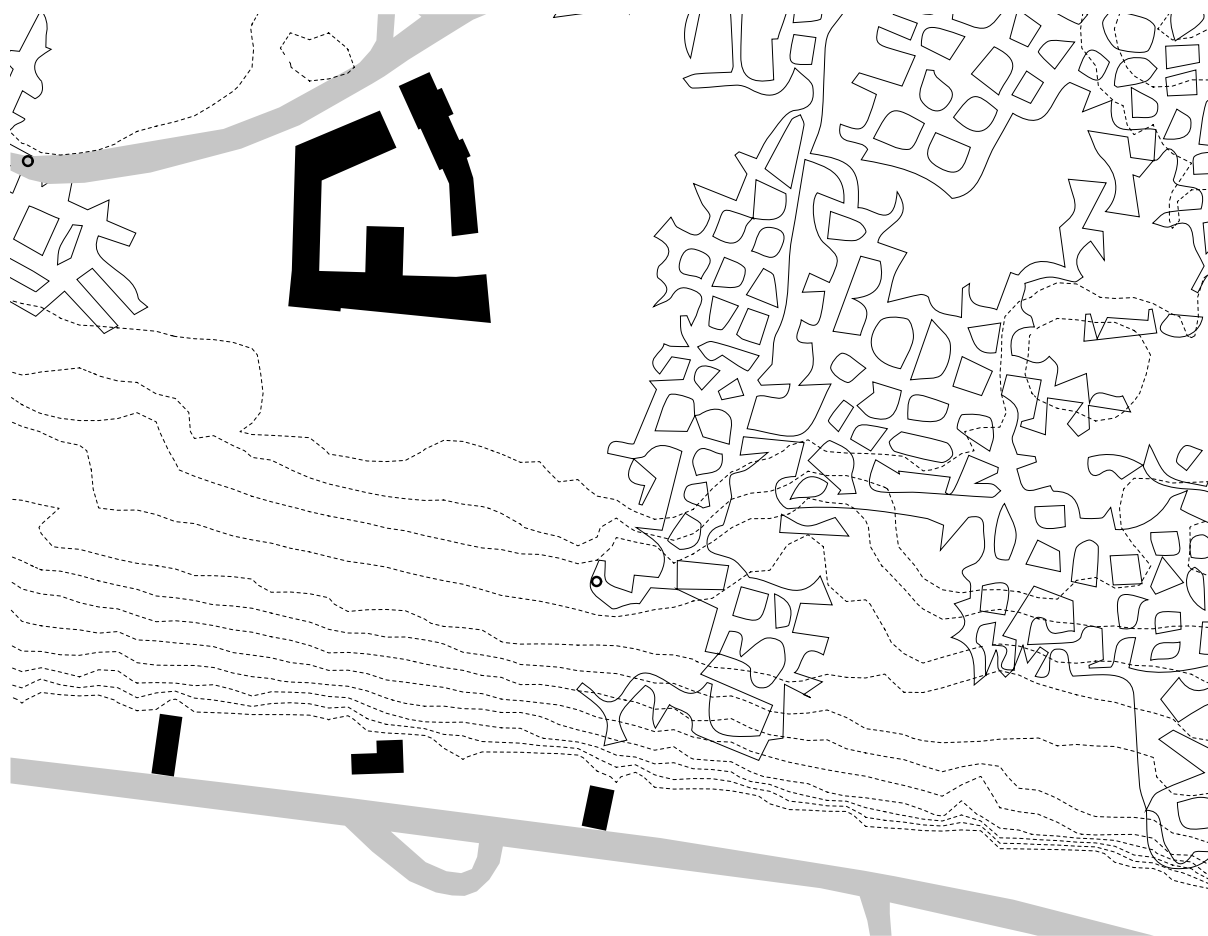

Rotterdamse Academie van Bouwkunst

REFERENTIE

De eeuw van de amateur



Rotterdamse Academie van Bouwkunst

Bonanza King Mine - Nevada

REFERENTIE

De eeuw van de amateur



Rotterdamse Academie van Bouwkunst

Bonanza King Mine - Nevada

SD
11/04/21

BEELD

Entree, straat, plein, toren

De eeuw van de amateur

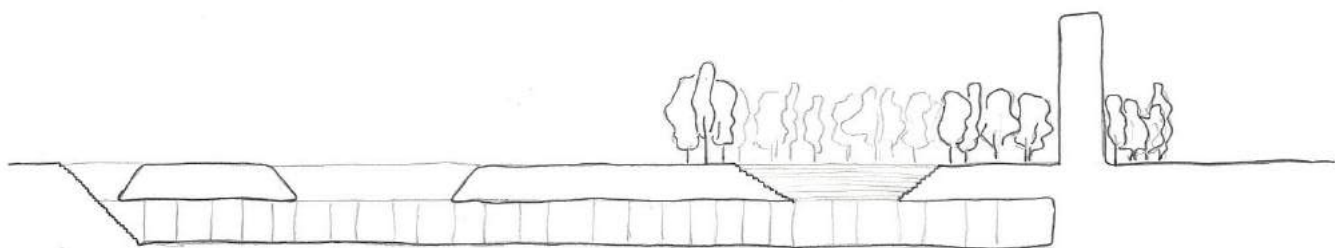

Rotterdamse Academie van Bouwkunst

BEELD

Routing op locatie



De eeuw van de amateur

Rotterdamse Academie van Bouwkunst

BEELD

Bepaalde ingrepen; entree, straat, plein, toren.



BEELD

Entree

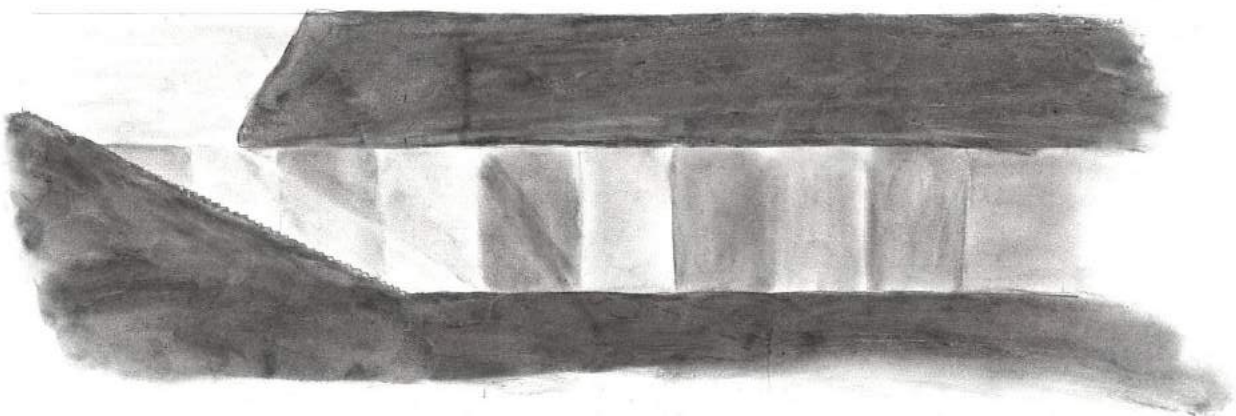
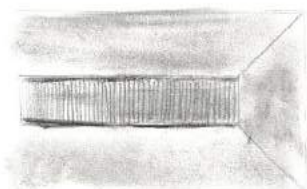

De eeuw van de amateur

Rotterdamse Academie van Bouwkunst

BEELD

Plein

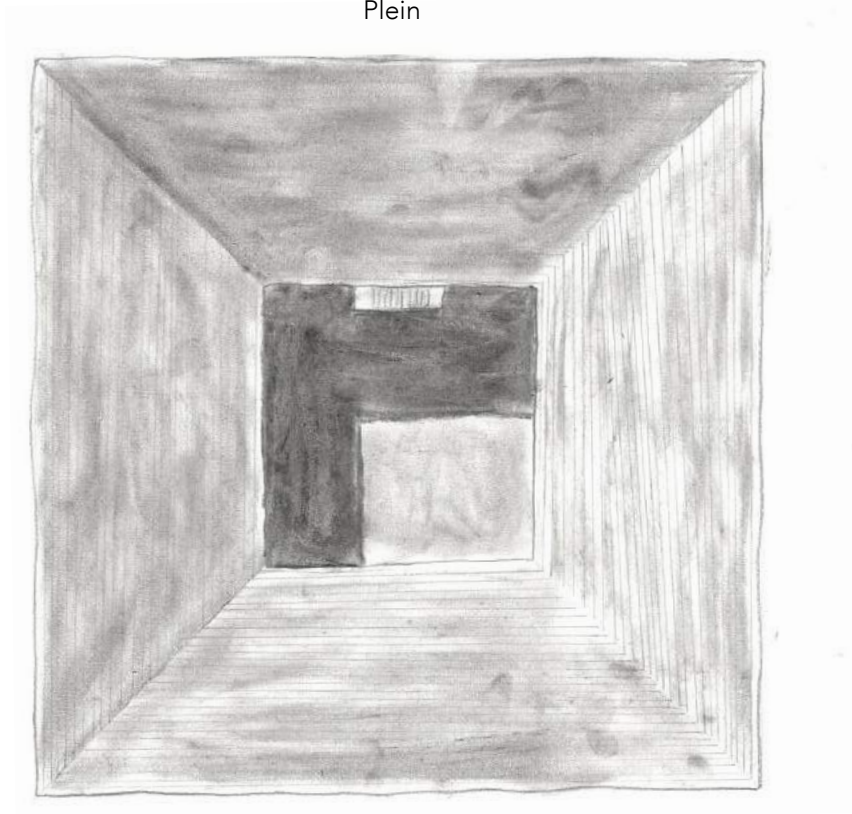

De eeuw van de amateur

Rotterdamse Academie van Bouwkunst

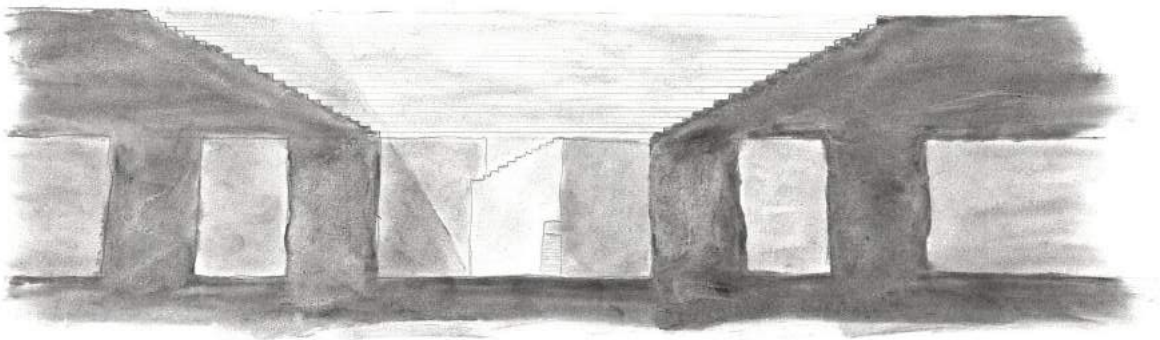

REFERENTIE

De eeuw van de amateur



Rotterdamse Academie van Bouwkunst



Studio Marco Vermeulen - Loopgraaf voor de vrede (2019)

TEKST

De ontoegankelijke wereld van Mergel.
Een laag geschiedenis die terug gaat tot in de Middeleeuwen. Een
verborgen landschap met veel charme.

Het plateau van Caestert; een gebied wat door veel wandelaars wordt
gebruikt. De heuvelachtige omgeving, met een slingerende rivier. Het is
een aantrekkelijk gebied.

Een plek die de verbinding tussen de twee aangaat. Het zicht op de
verschillende lagen, een plek om stil te staan bij de schoonheid van deze
geschiedenis. Een plek om te kunnen gebruiken als performance. Of om
gewoon te zitten en van de omgeving te genieten.
Af te dalen in de gangen, en hier rond te kunnen dwalen.

Landschapsarchitectuur die de plek de waarde geeft die hij verdiend.

Door bepaalde gaten te maken in de grond, leg ik letterlijk een verbinding
aan tussen het gangenstelsel en de bovengrondse wereld. Een centraal
plein wordt toegevoegd als ontmoetingsplek. Een plek die tegelijk zicht
bied op de wereld die zich eronder bevind, en gebruikt kan worden voor
performances. De ingrepen zorgen ook voor de nodige lichtinval in de
gangenstelsels. Tegelijk zijn er entrees die je langzaam naar beneden
leiden de gangen in. Kleine gleuven van licht sturen je naar de onderste
verdieping van het plein.

BEELD

Optie A, het rechte grid van de stelsels geprojecteerd op de begane grond.



BEELD

De eeuw van de amateur

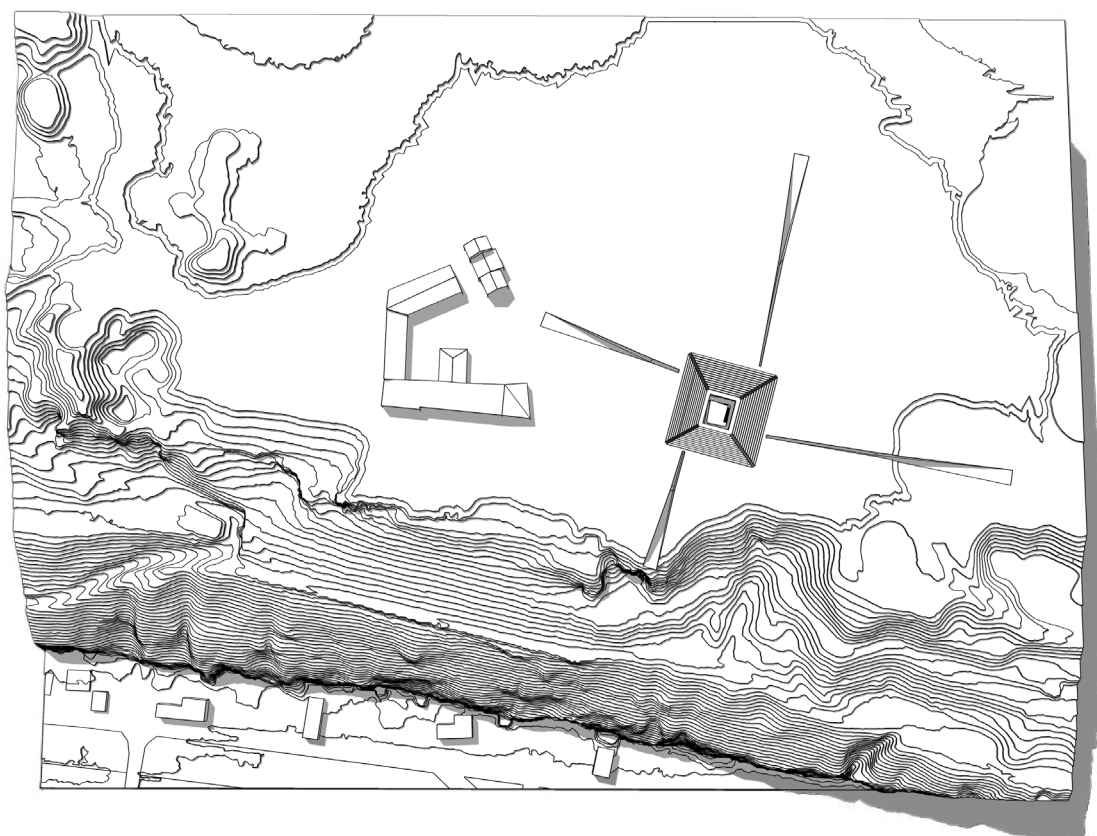

Rotterdamse Academie van Bouwkunst

Vier entrees leiden je via een hellig door de bovenste grondlaag heen. Deze is 8 m dik. Wanneer je door deze laag bent afgedaald kom je bij een trap die je de gangenstelsels in brengt. Met deze strakke vormen projecteer ik de georganiseerde ruimtes van eronder op de bovengrond. Hiermee wil ik mensen een

blik geven op wat eronder te vinden is. Tegelijk worden de gangen toegankelijk en verdwaal je minder snel.

Twee van de entrees starten in het bos, en zijn minder zichtbaar dan nu lijkt, de bomen staan namelijk nog niet in het model.

BEELD

De eeuw van de amateur

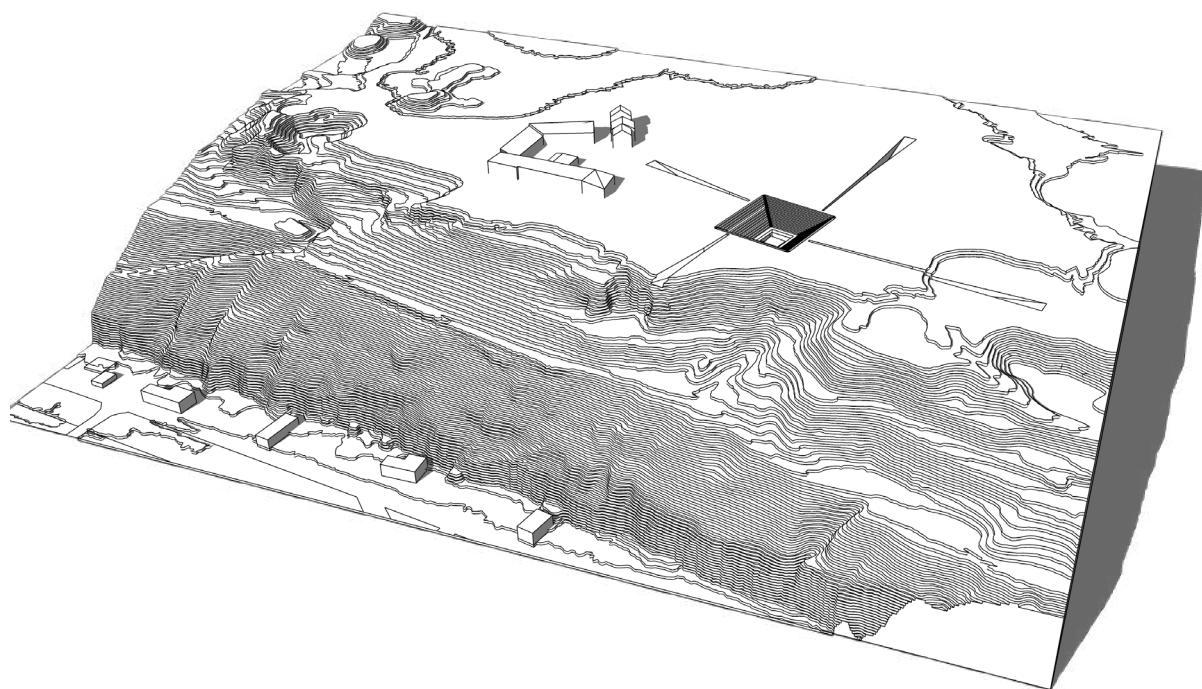

Rotterdamse Academie van Bouwkunst

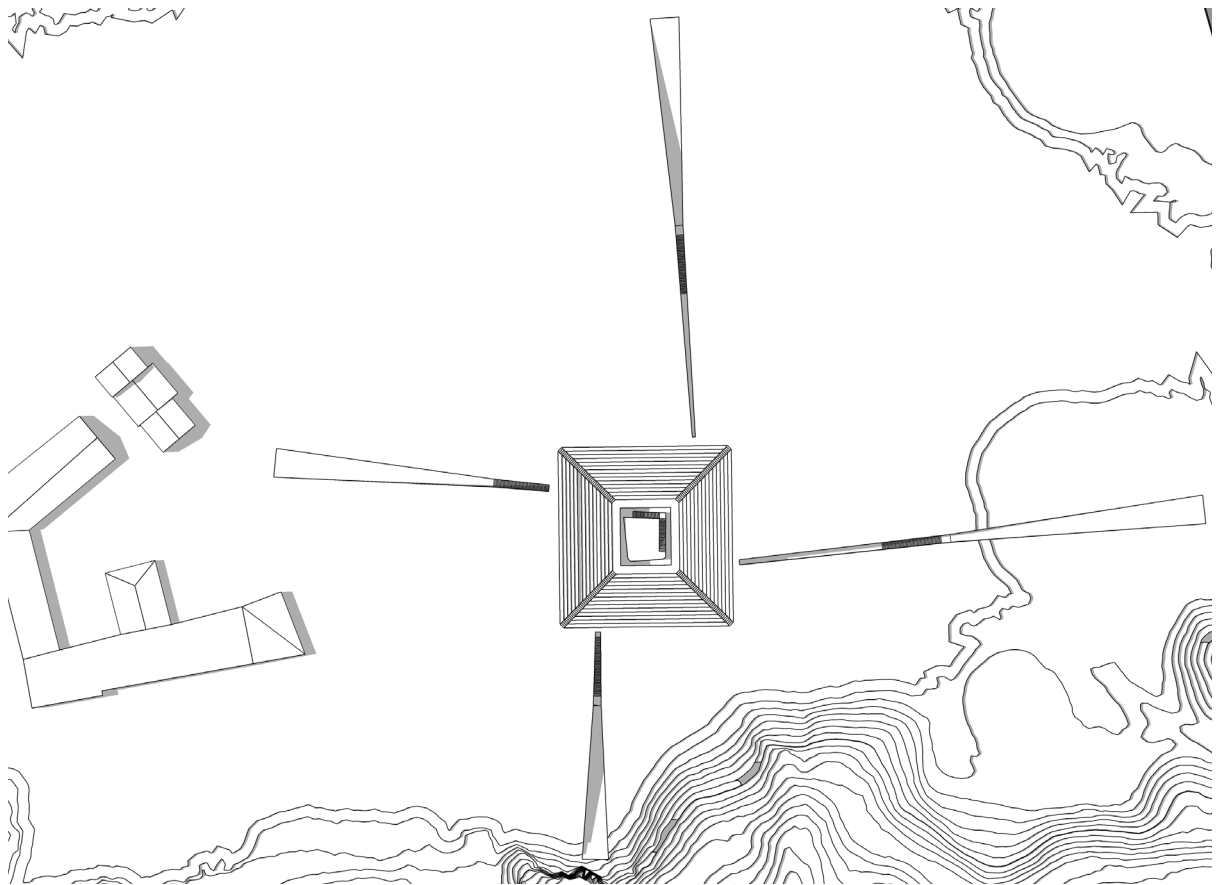

BEELD

Optie B, organische vormen die meer een contrast vormt met het strakke grid van eronder.



BEELD

De eeuw van de amateur

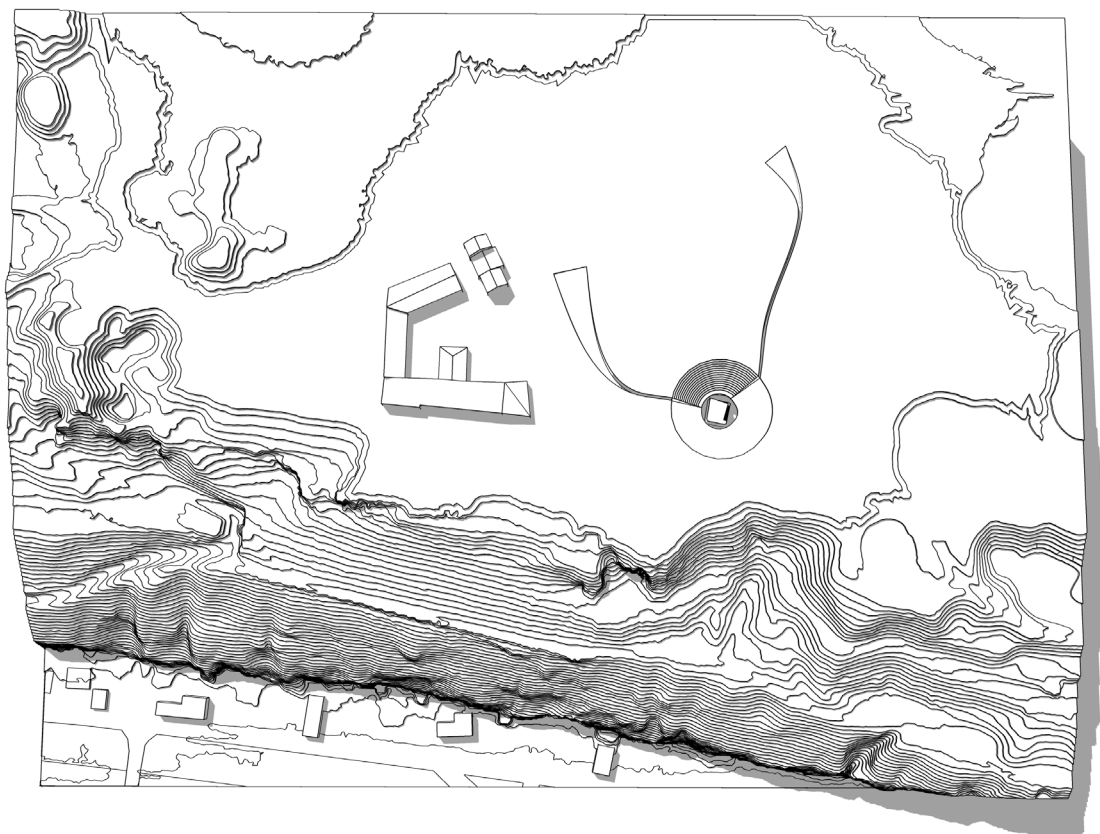

Rotterdamse Academie van Bouwkunst

Deze optie gaat juist het contrast aan met het strakke grid eronder, en doet meer mee met het golvende landschap van de omgeving. De bomen (die nog missen in het model) staan als een soort decor er omheen.

BEELD

De eeuw van de amateur

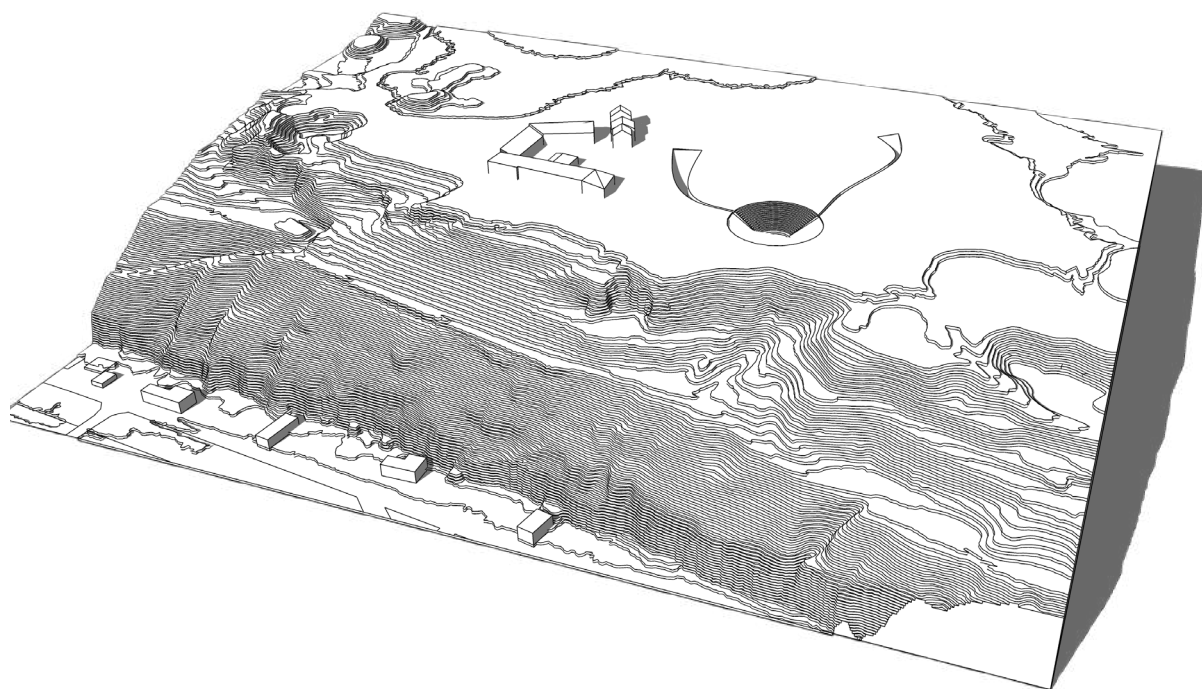

Rotterdamse Academie van Bouwkunst



BEELD



De eeuw van de amateur

Rotterdamse Academie van Bouwkunst

BEELD

De eeuw van de amateur



Rotterdamse Academie van Bouwkunst

BEELD



De eeuw van de amateur

Rotterdamse Academie van Bouwkunst

BEELD

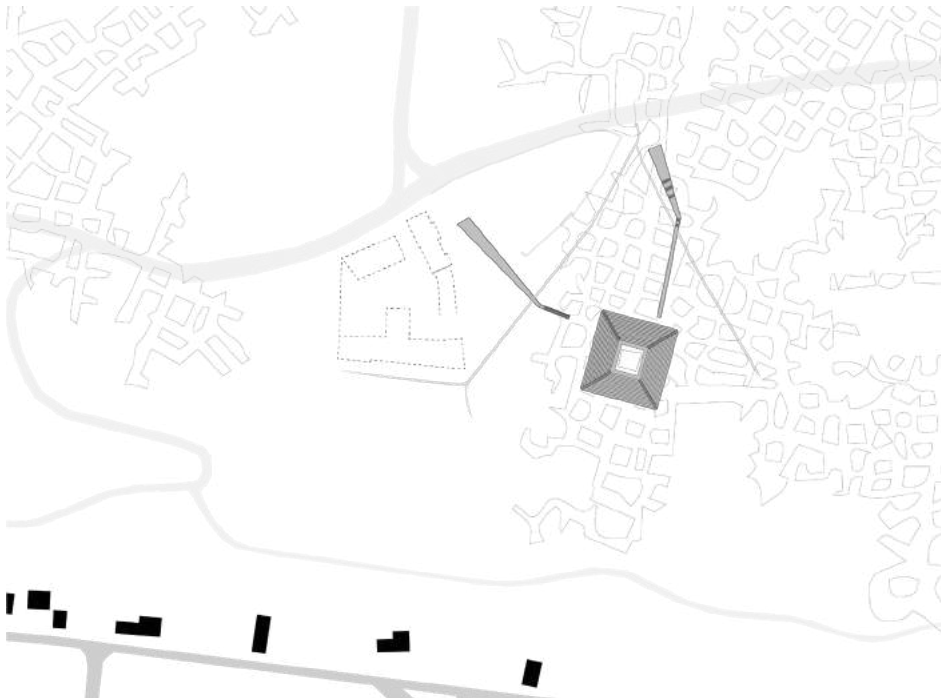
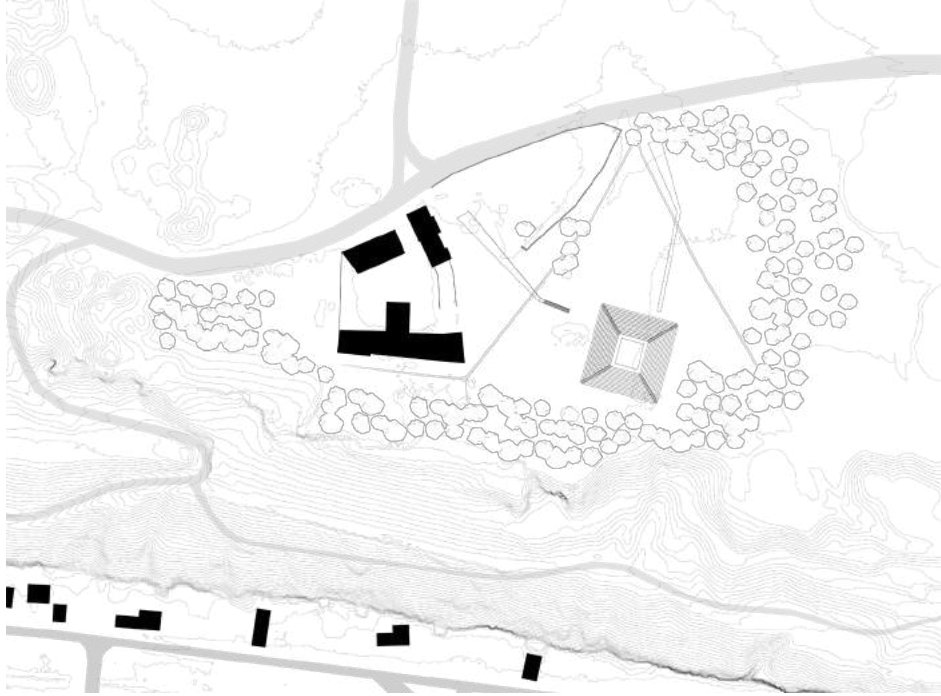

De eeuw van de amateur

Rotterdamse Academie van Bouwkunst

BEELD

De eeuw van de amateur

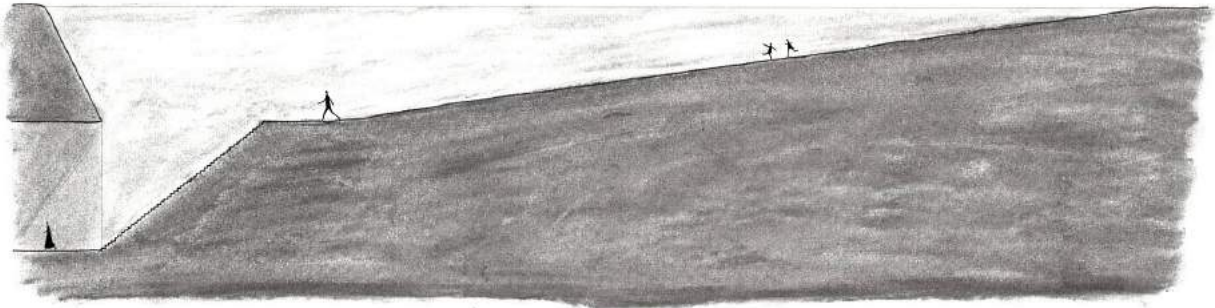

Rotterdamse Academie van Bouwkunst

BEELD

De eeuw van de amateur

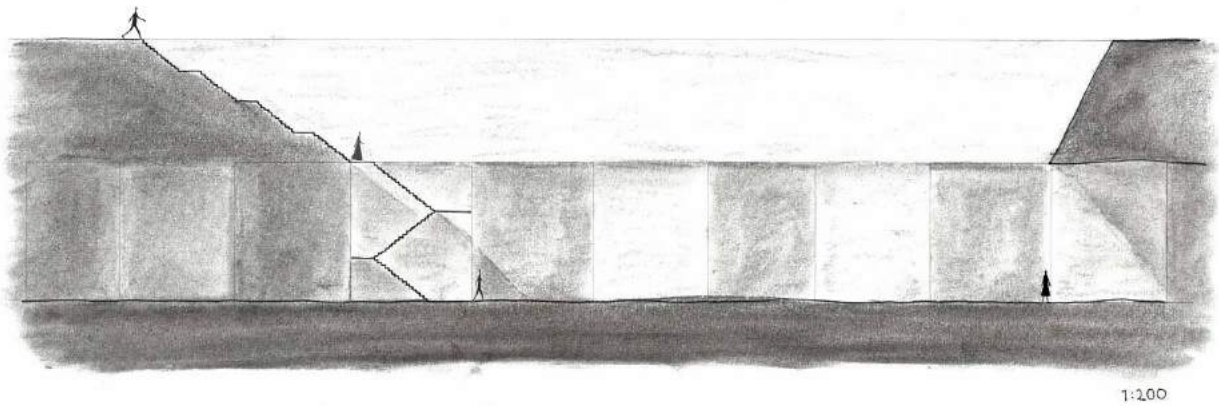

1:100

Rotterdamse Academie van Bouwkunst

BEELD

De eeuw van de amateur

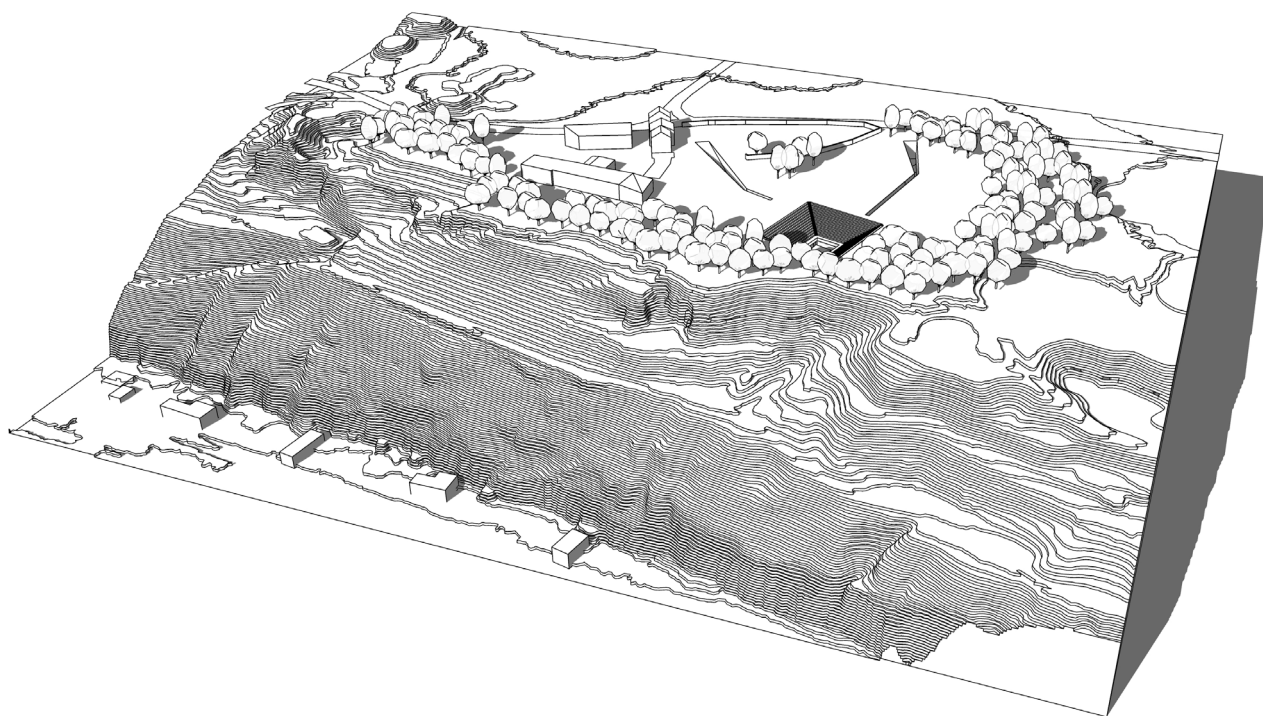

Rotterdamse Academie van Bouwkunst

BEELD



De eeuw van de amateur

Rotterdamse Academie van Bouwkunst

BEELD

De eeuw van de amateur



Rotterdamse Academie van Bouwkunst

BEELD

De eeuw van de amateur



Rotterdamse Academie van Bouwkunst

SD

BEELD

De eeuw van de amateur



Rotterdamse Academie van Bouwkunst

SD

REFERENTIE

De eeuw van de amateur

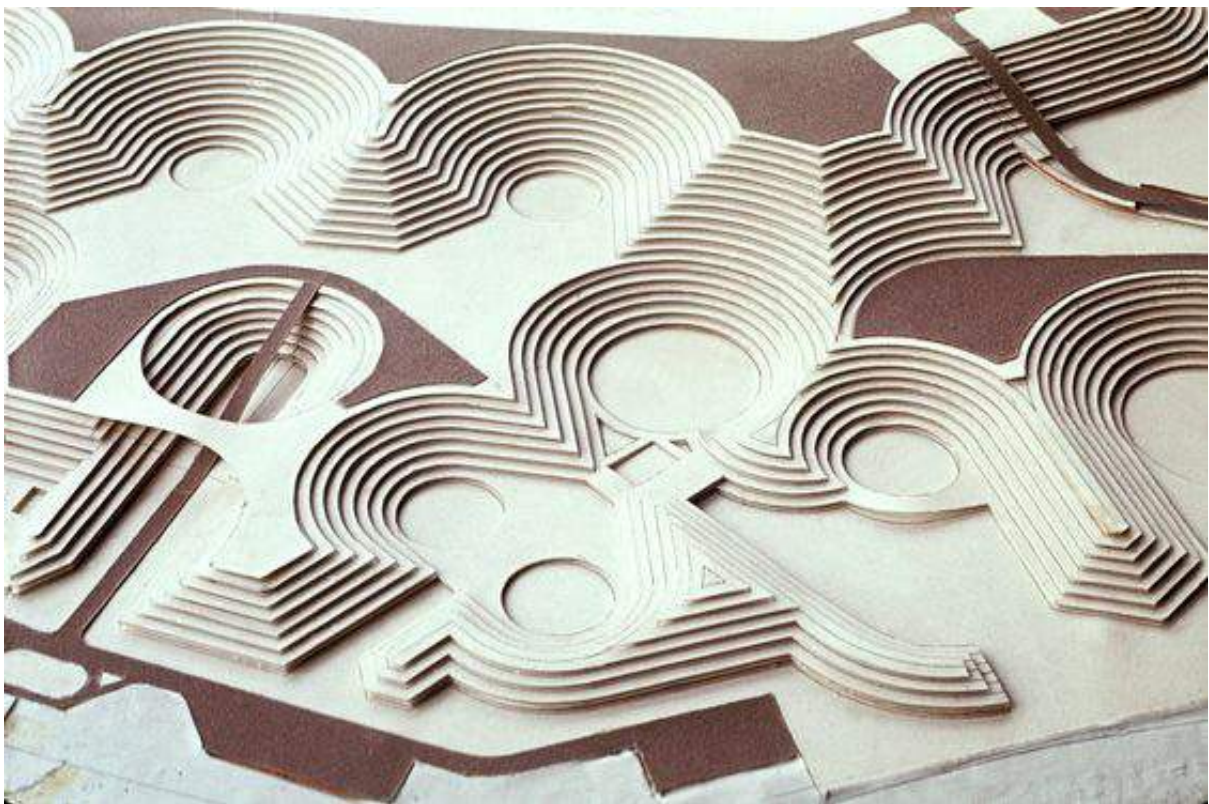

Rotterdamse Academie van Bouwkunst

Antonio Miró - Plan Parcial en Lanzarote (1963)

REFERENTIE

De eeuw van de amateur

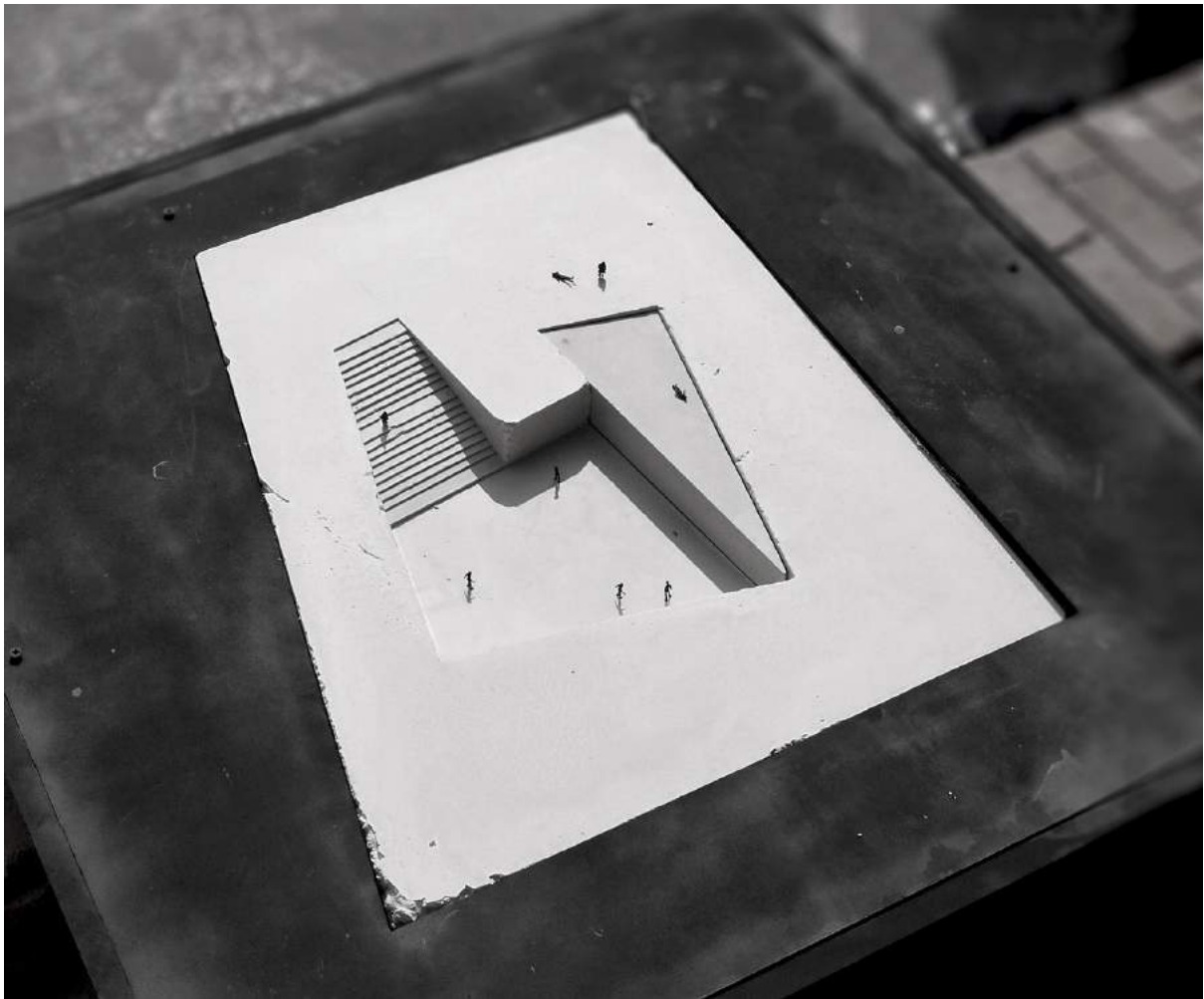

Rotterdamse Academie van Bouwkunst

David Rodriguez Arquitectos + Combeau & De Iruarrizaga Arquitectos - Museo Regional de Atacama (2013)

REFERENTIE

De eeuw van de amateur

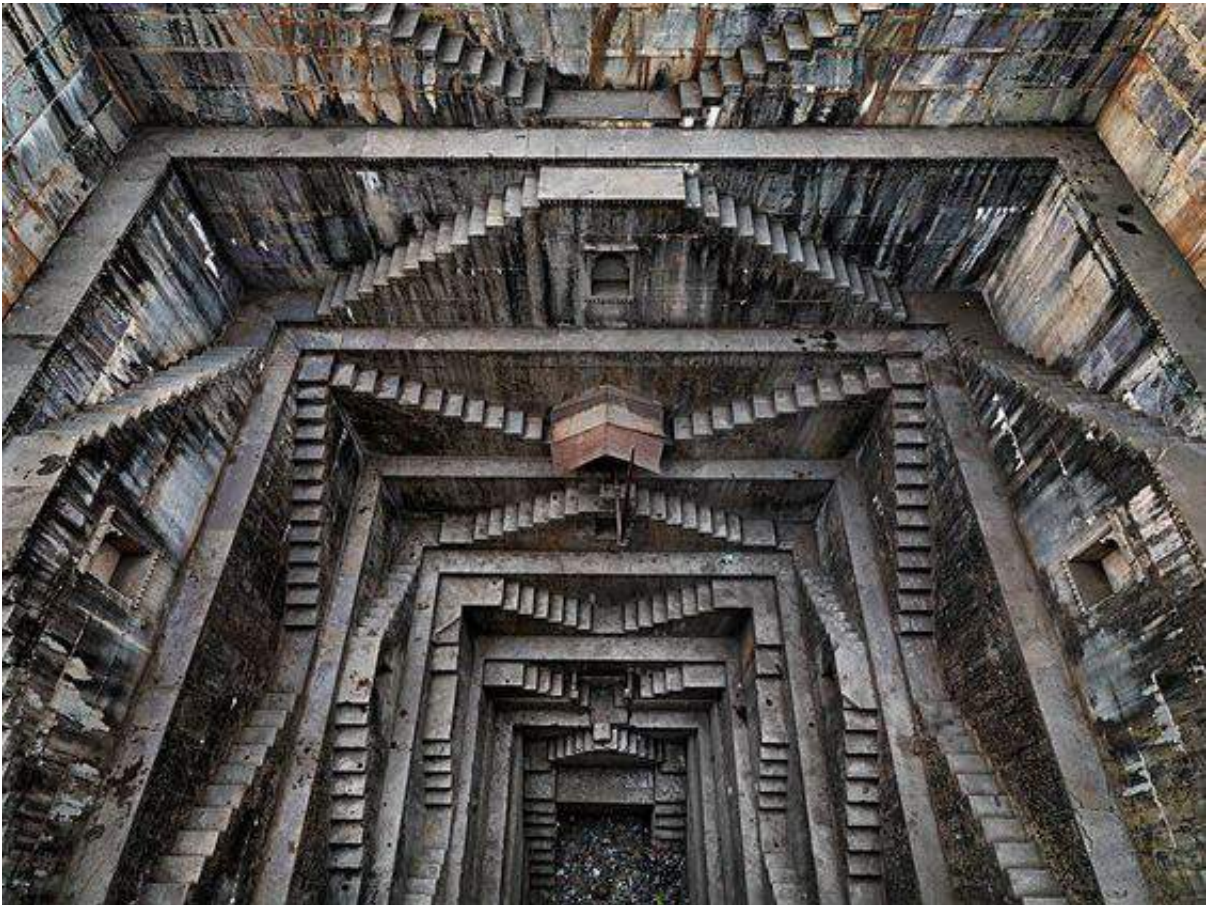

Rotterdamse Academie van Bouwkunst

Stepwells - India (long time ago)

REFERENTIE

De eeuw van de amateur

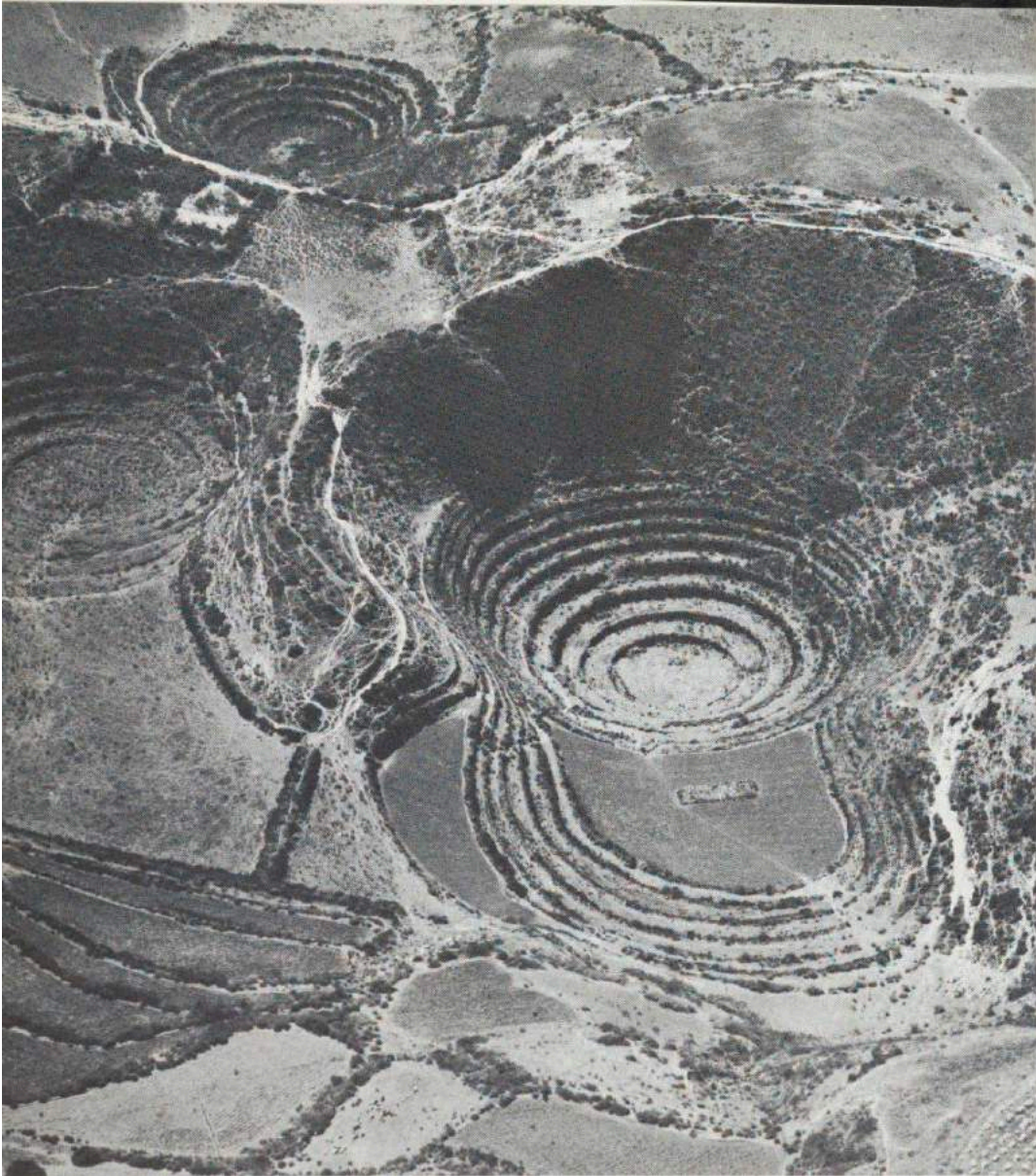

Rotterdamse Academie van Bouwkunst

The amphitheaters of Muyu-uray

REFERENTIE

De eeuw van de amateur



Rotterdamse Academie van Bouwkunst

St. George church - Lalibela

BEELD



De eeuw van de amateur

Rotterdamse Academie van Bouwkunst

SD



BEELD

De eeuw van de amateur

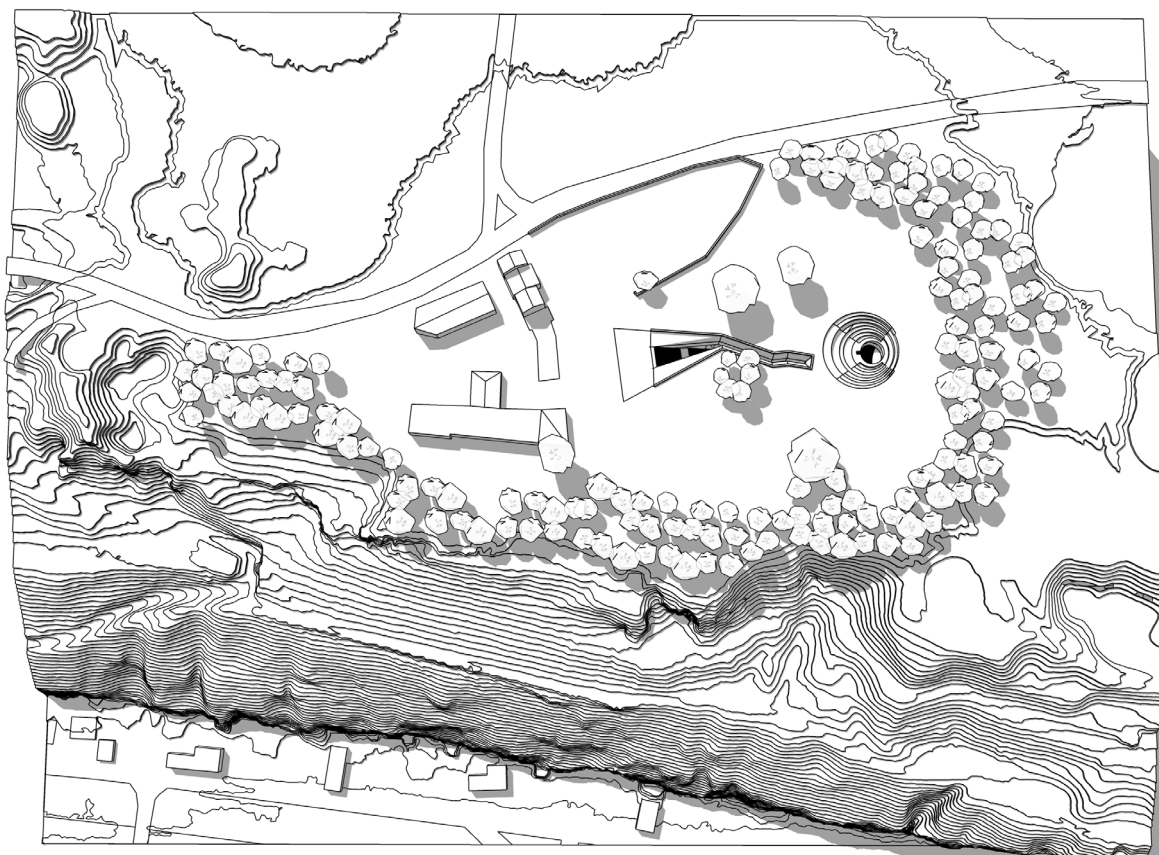

Rotterdamse Academie van Bouwkunst

De eeuw van de amateur

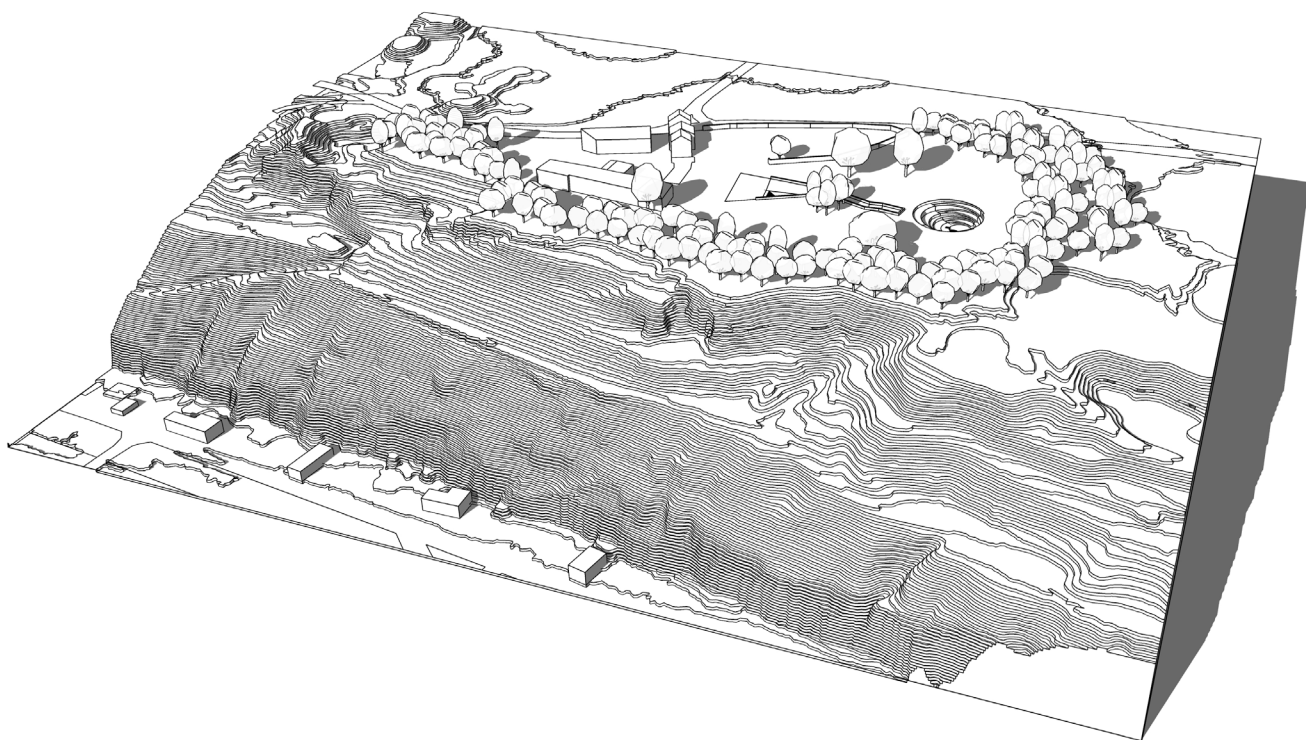

Rotterdamse Academie van Bouwkunst

BEELD

langsdoorsnede 1:200

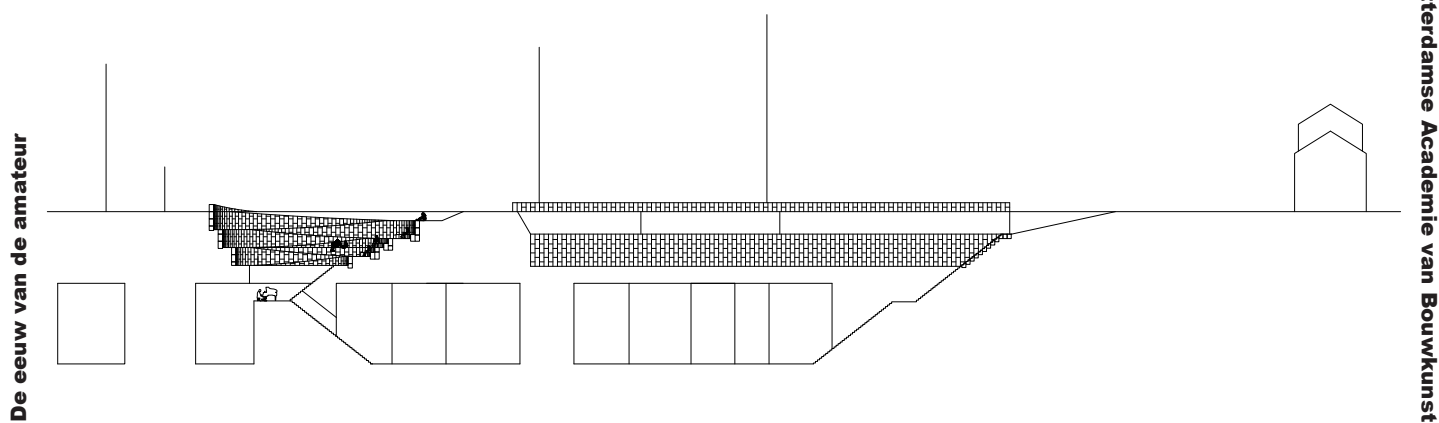

De eeuw van de amateur

Rotterdamse Academie van Bouwkunst

BEELD

Theater; Plattegrond 1:100

De eeuw van de amateur

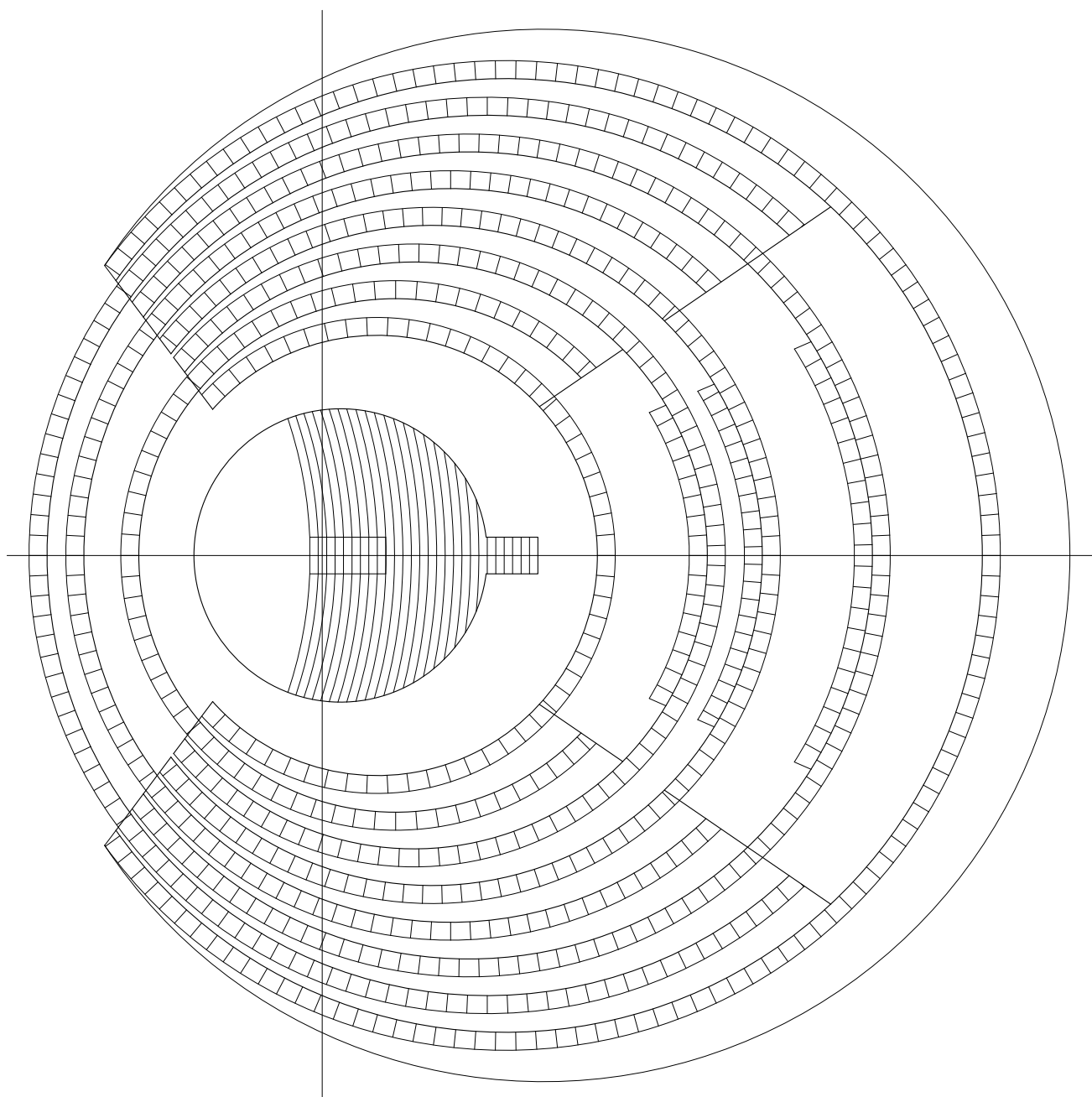

Rotterdamse Academie van Bouwkunst

BEELD

Theater; dwarsdoorsnede 1:100

De eeuw van de amateur

Rotterdamse Academie van Bouwkunst

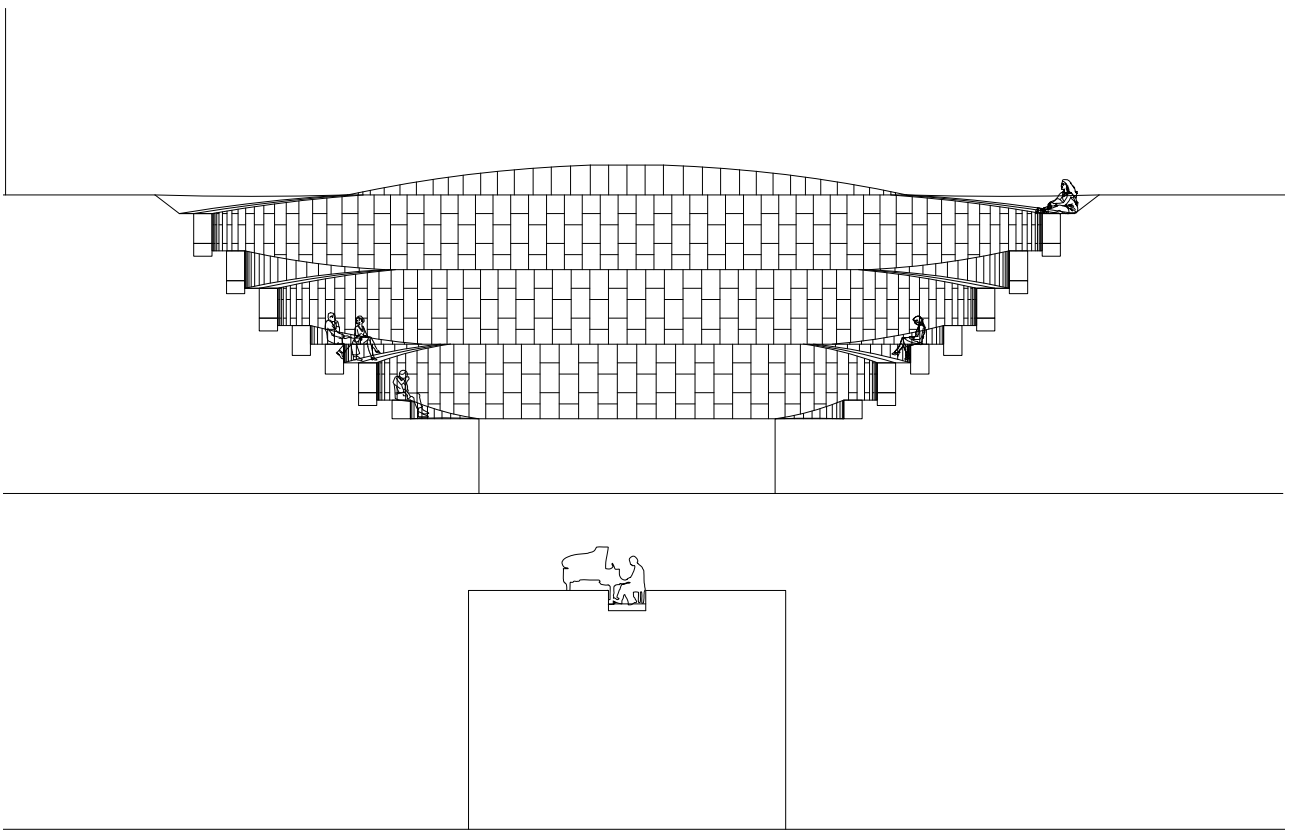

BEELD

Theater; lengtedoorsnede 1:100

De eeuw van de amateur

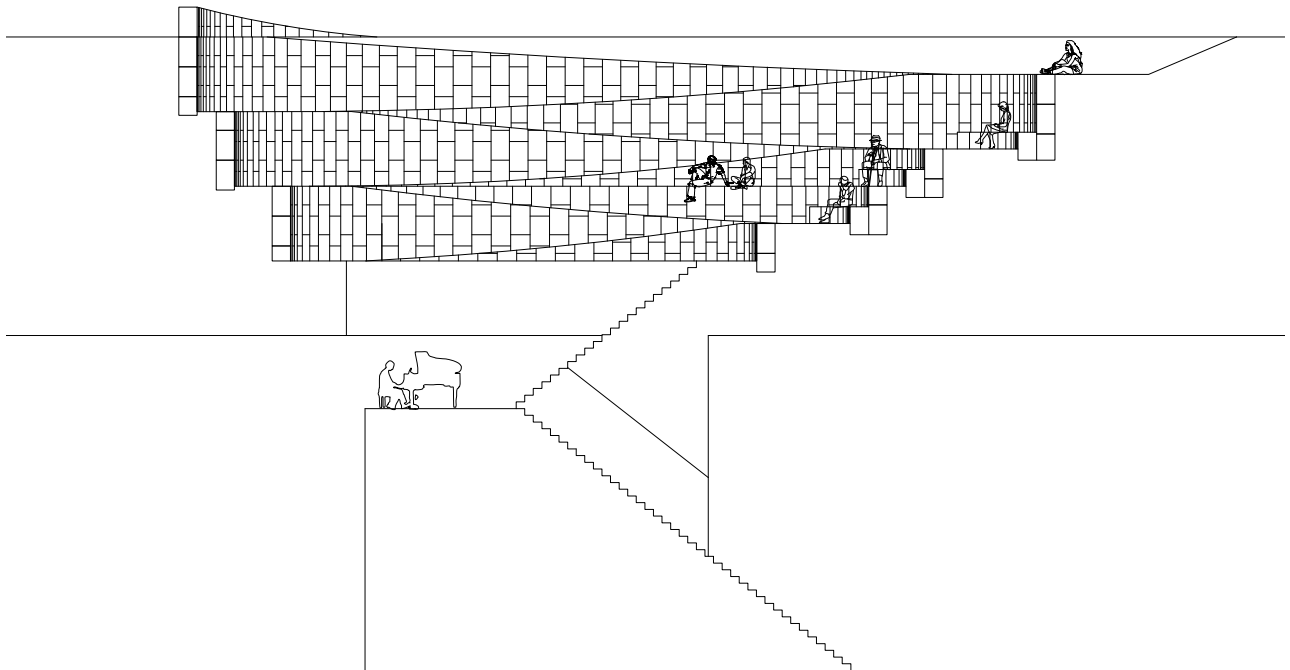

Rotterdamse Academie van Bouwkunst

Theater; doorsnede 1:50

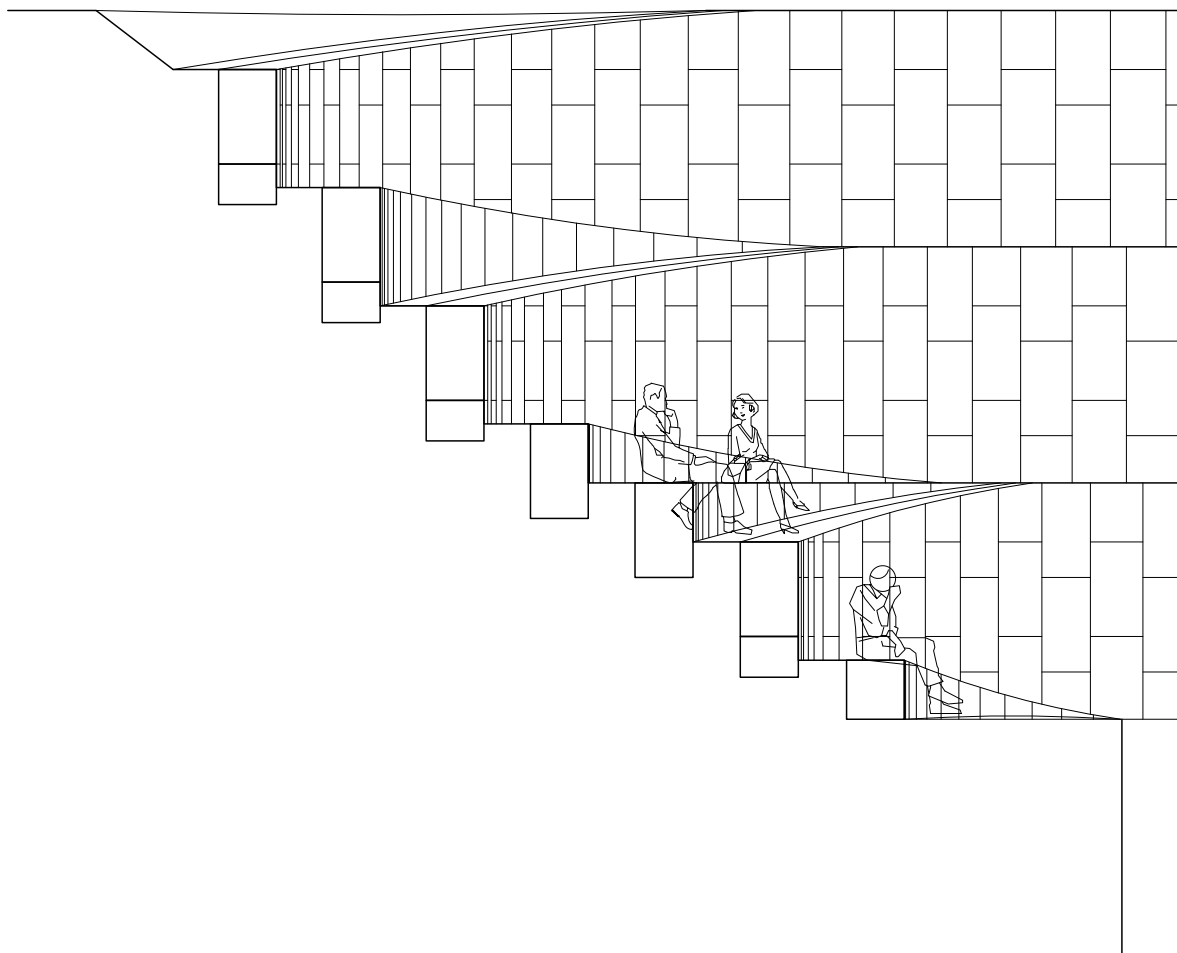

De eeuw van de amateur

Rotterdamse Academie van Bouwkunst

BEELD

Tekentechnieken testen, houtskool en grafiet

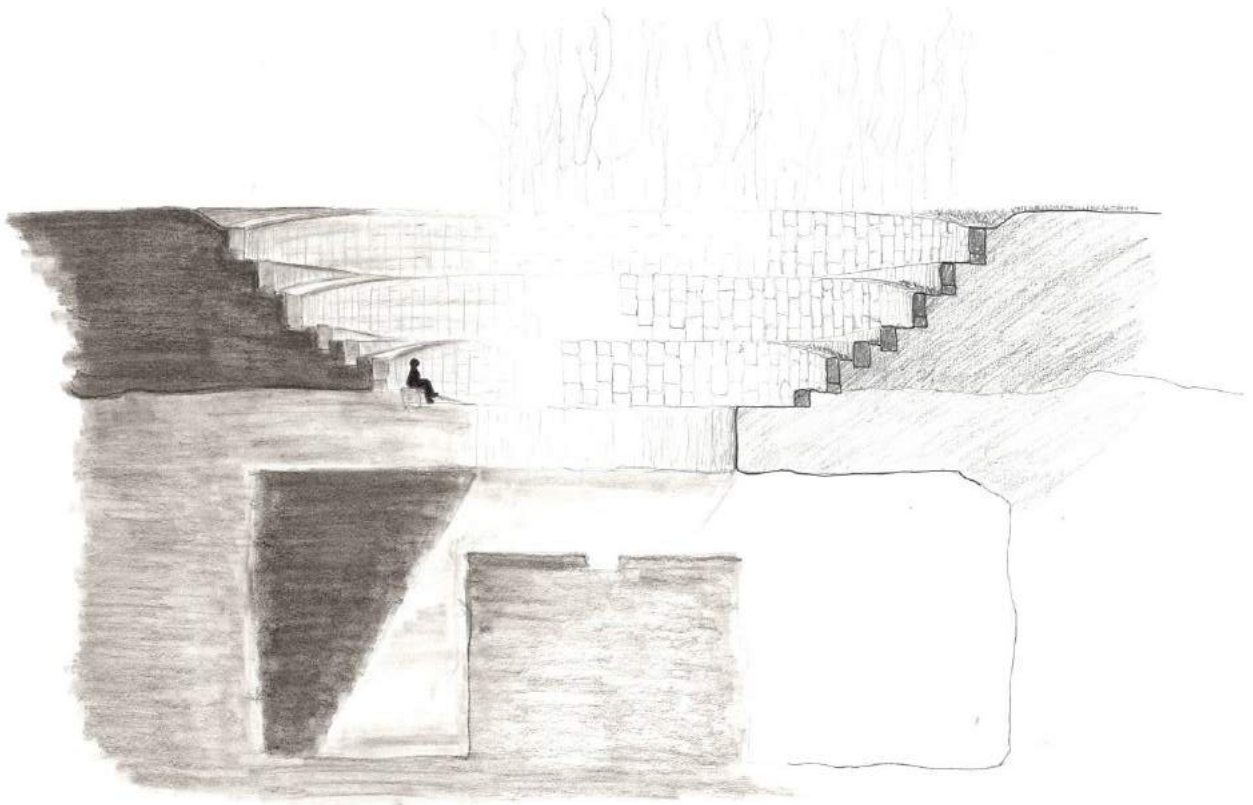

De eeuw van de amateur

Rotterdamse Academie van Bouwkunst

Tekentechnieken testen, fineliner

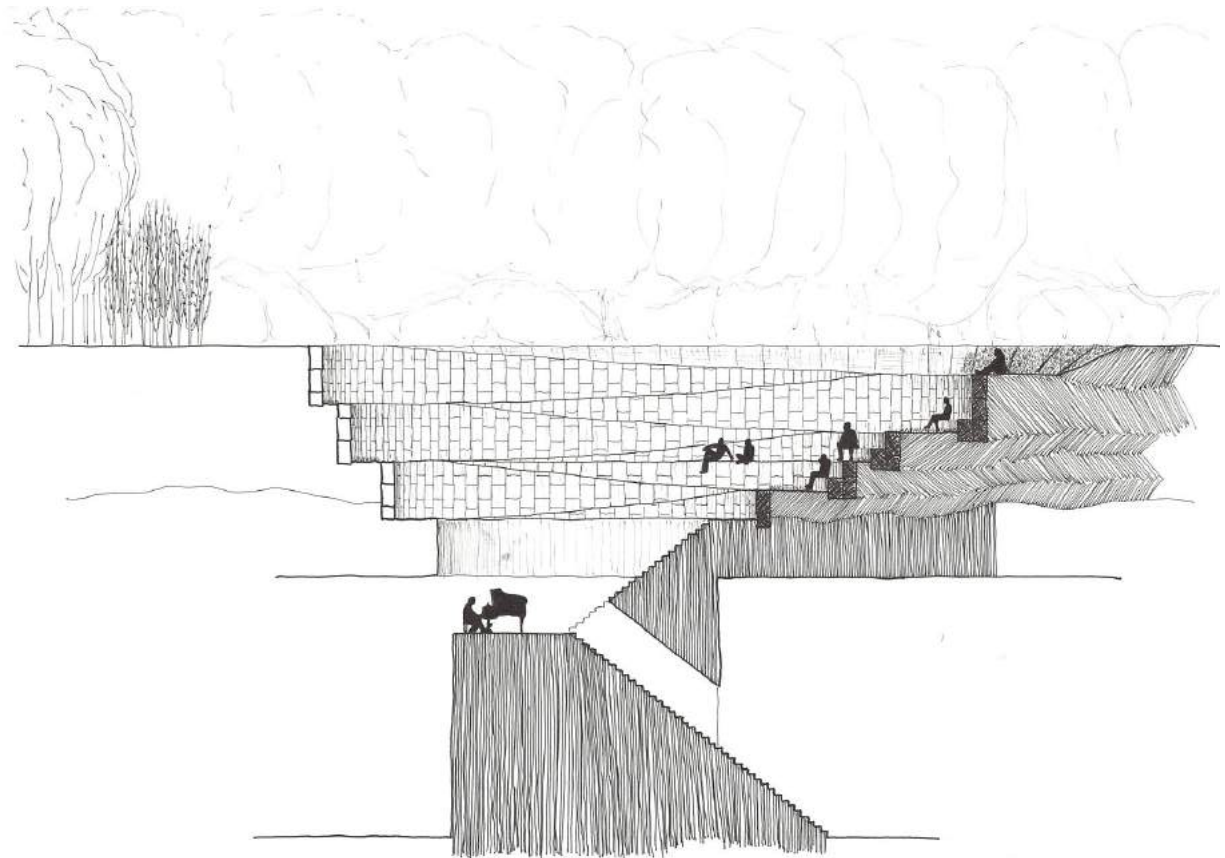

De eeuw van de amateur

Rotterdamse Academie van Bouwkunst

BEELD

Tekentechnieken testen, fineliner en houtskool

De eeuw van de amateur

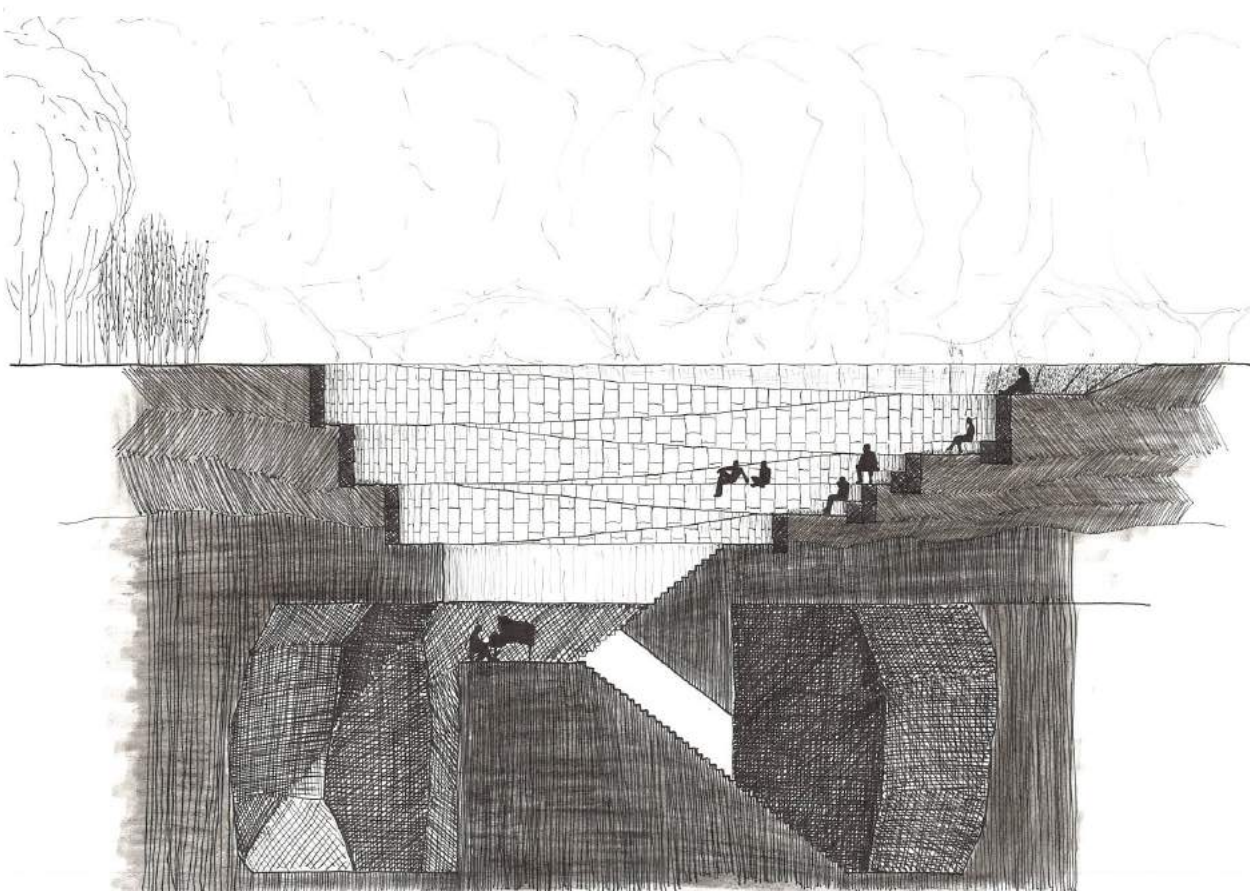

Rotterdamse Academie van Bouwkunst

BEELD

Tekentechnieken testen, fineliner en houtskool

De eeuw van de amateur

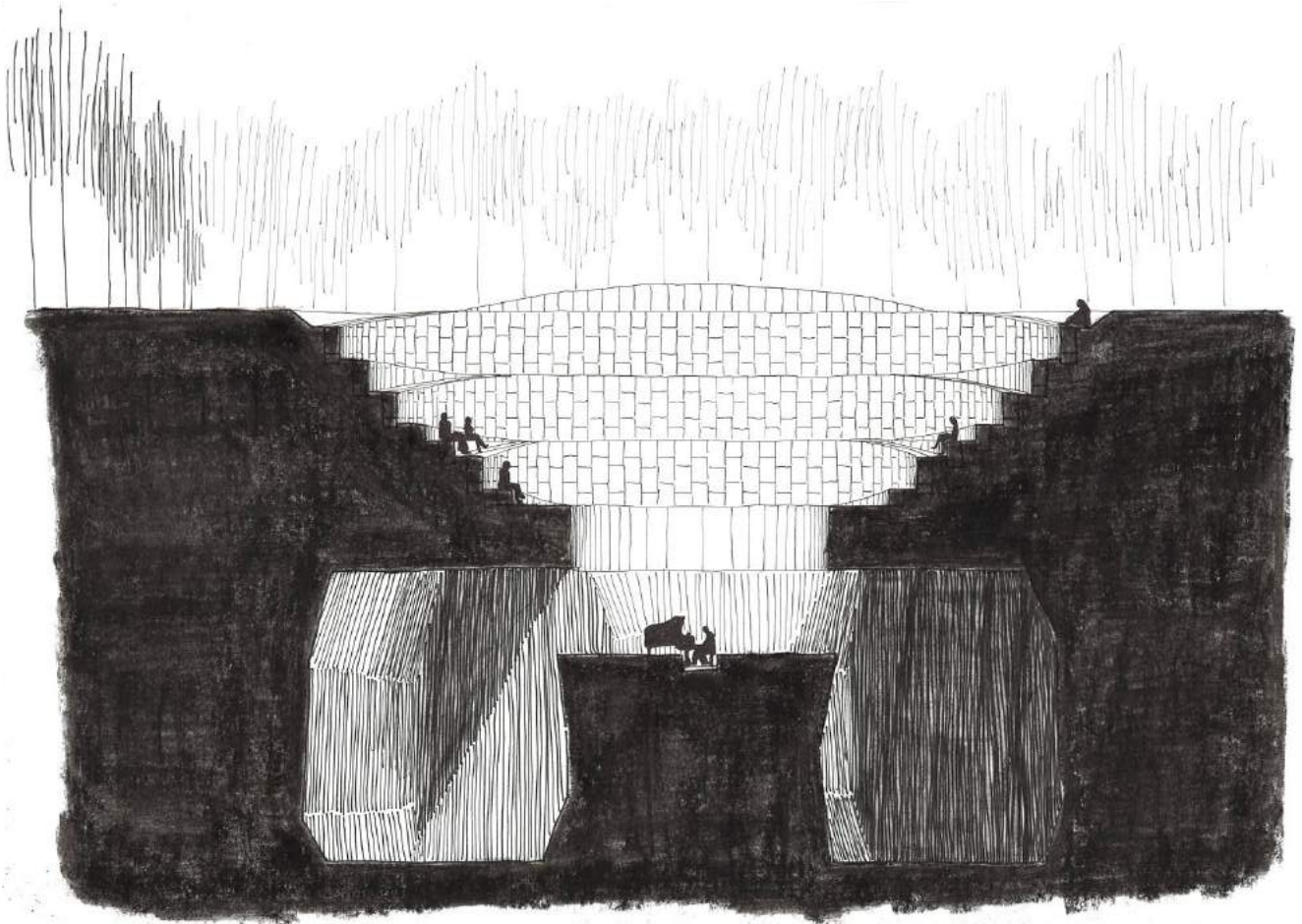

Rotterdamse Academie van Bouwkunst

BEELD

Tekentechnieken testen, fineliner

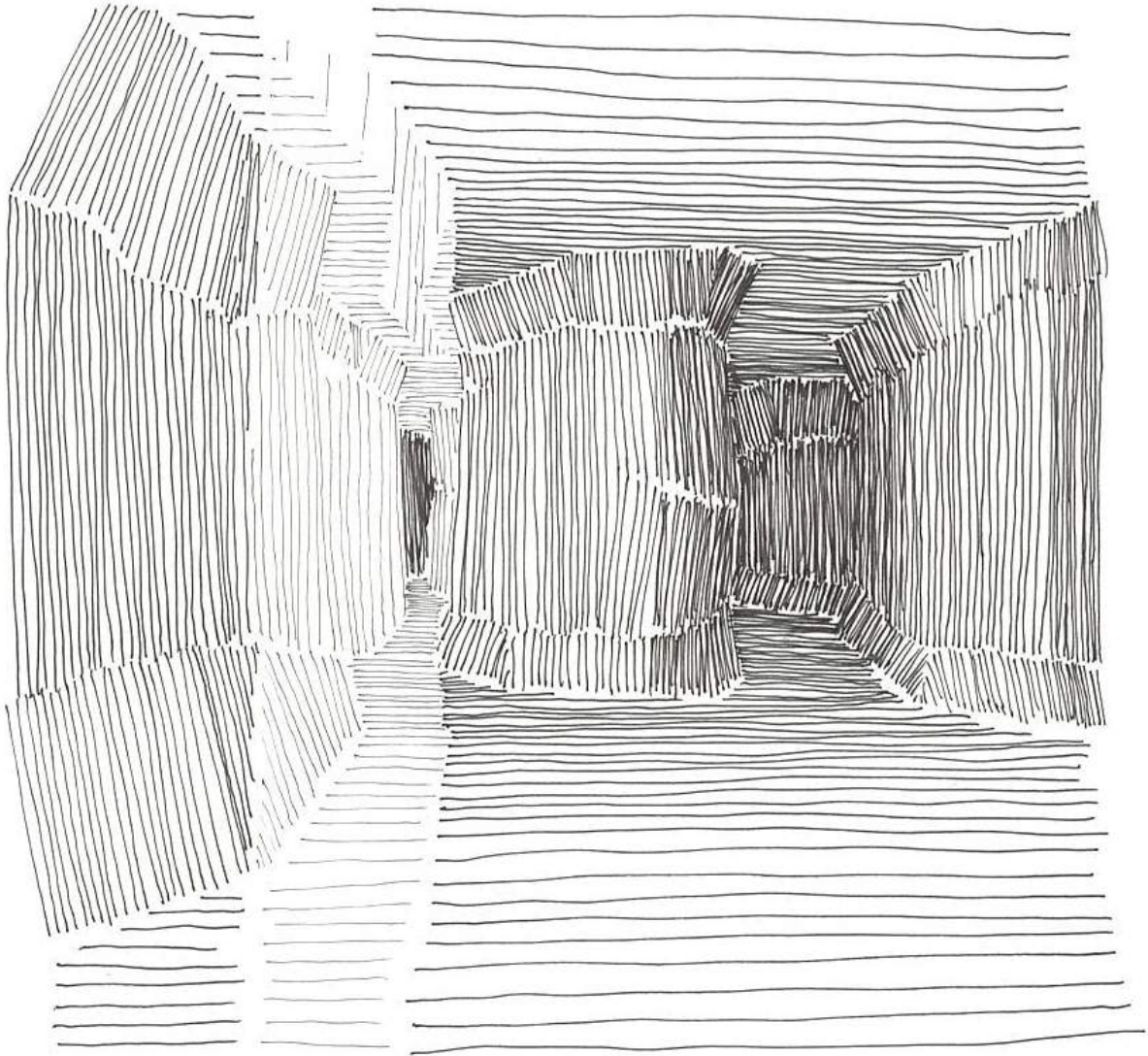

Tekentechnieken testen, fineliner

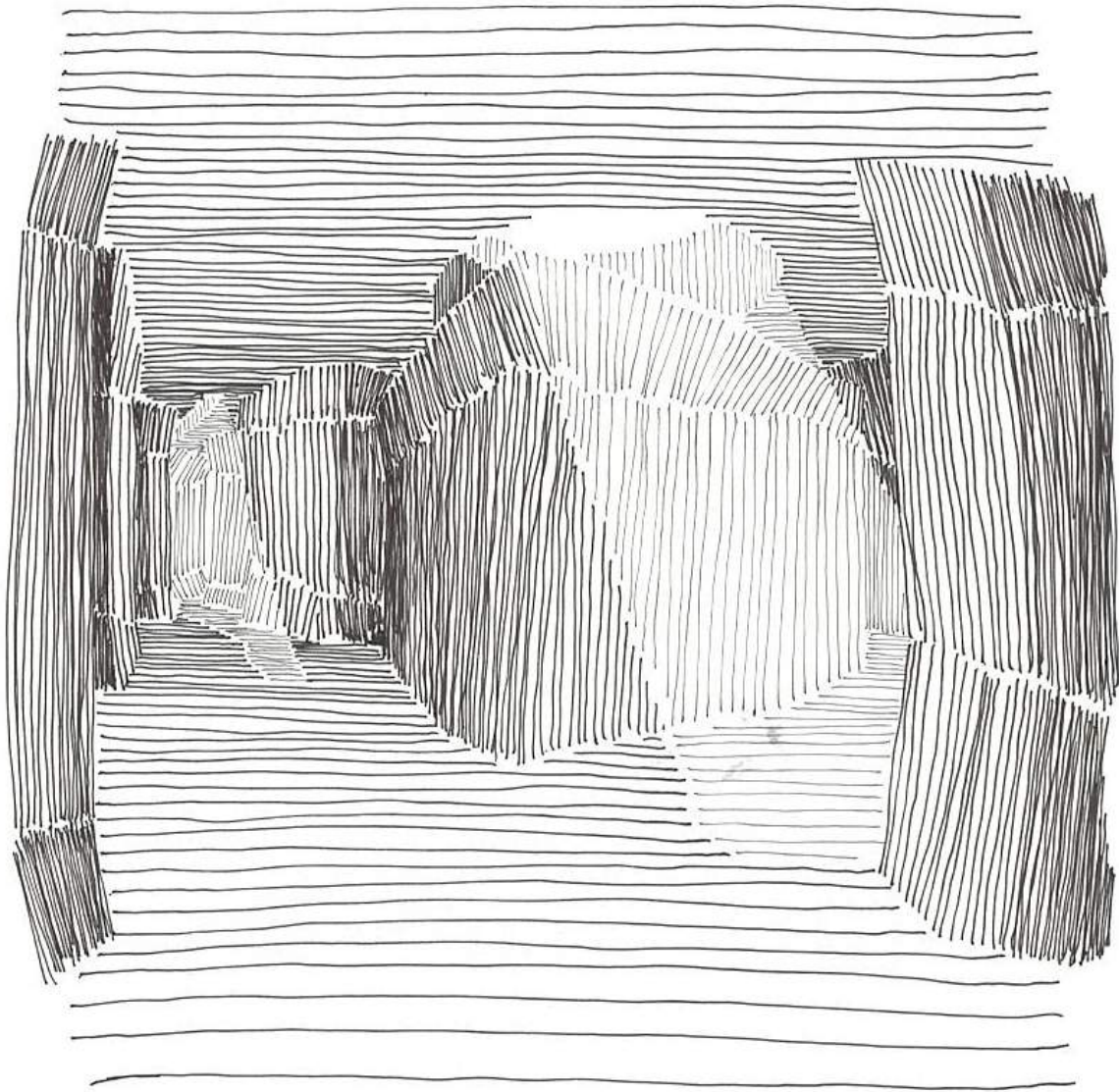

BEELD

Tekentechnieken testen, fineliner

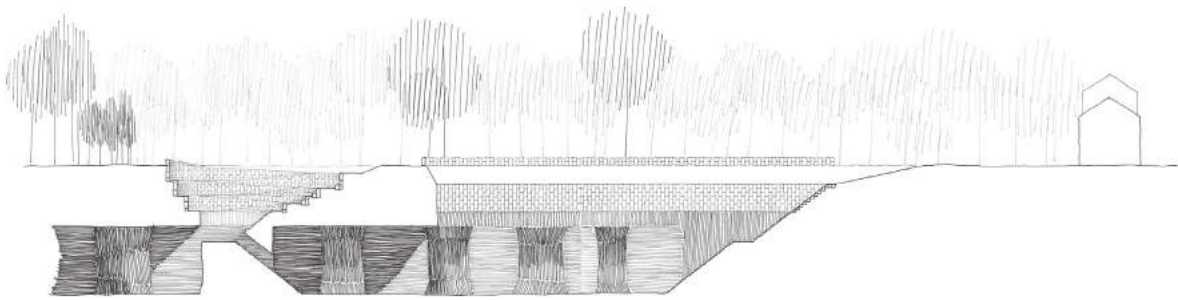

De eeuw van de amateur

Rotterdamse Academie van Bouwkunst

BEELD

Tekentechnieken testen, fineliner, houtskool

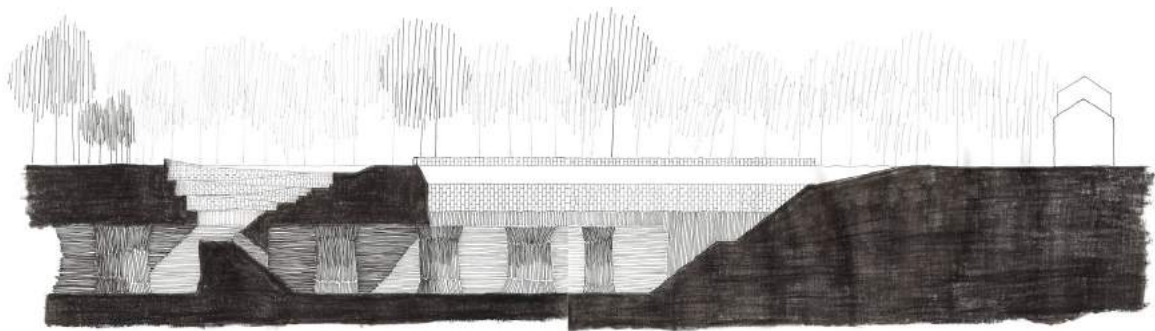

De eeuw van de amateur

Rotterdamse Academie van Bouwkunst

BEELD

Tekentechnieken testen, fineliner

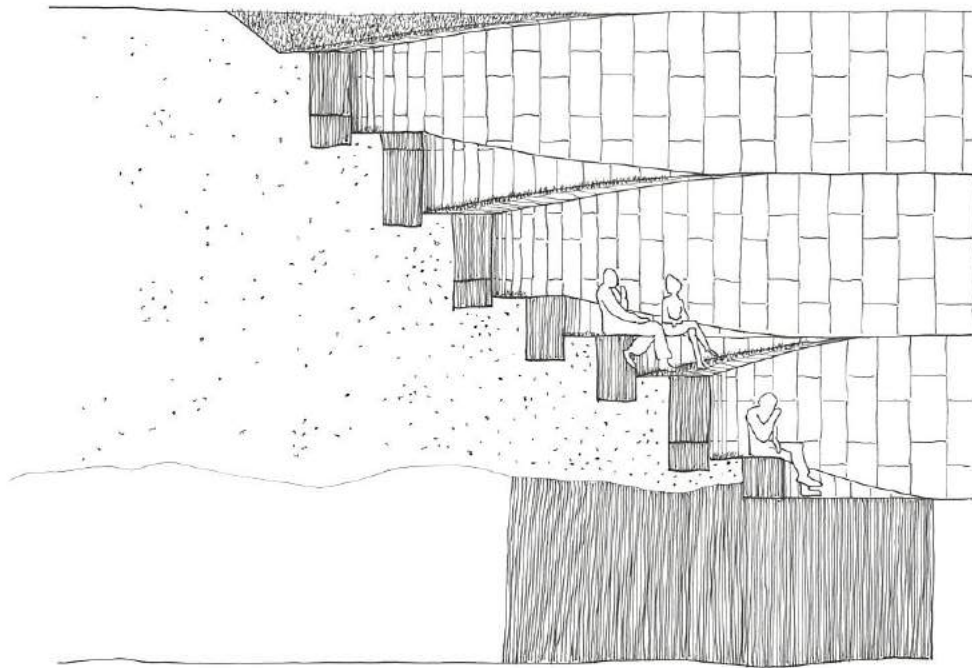

De eeuw van de amateur

Rotterdamse Academie van Bouwkunst

BEELD

Huidige situatie

De eeuw van de amateur



Rotterdamse Academie van Bouwkunst

BEELD

Toevoeging van licht

De eeuw van de amateur



Rotterdamse Academie van Bouwkunst

BEELD

Functie toevoeging

De eeuw van de amateur



Rotterdamse Academie van Bouwkunst

BEELD

Entree

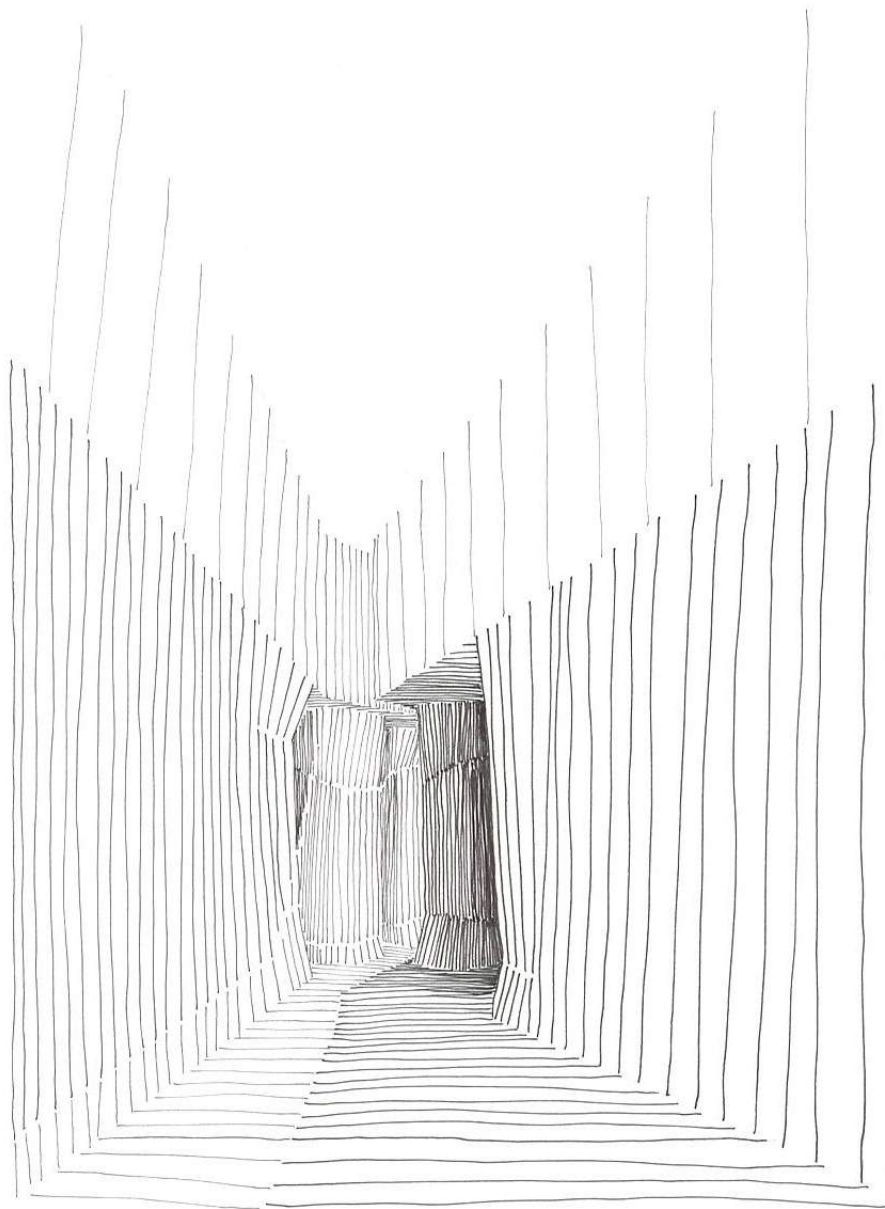

De eeuw van de amateur

Rotterdamse Academie van Bouwkunst

BEELD

Licht-gang

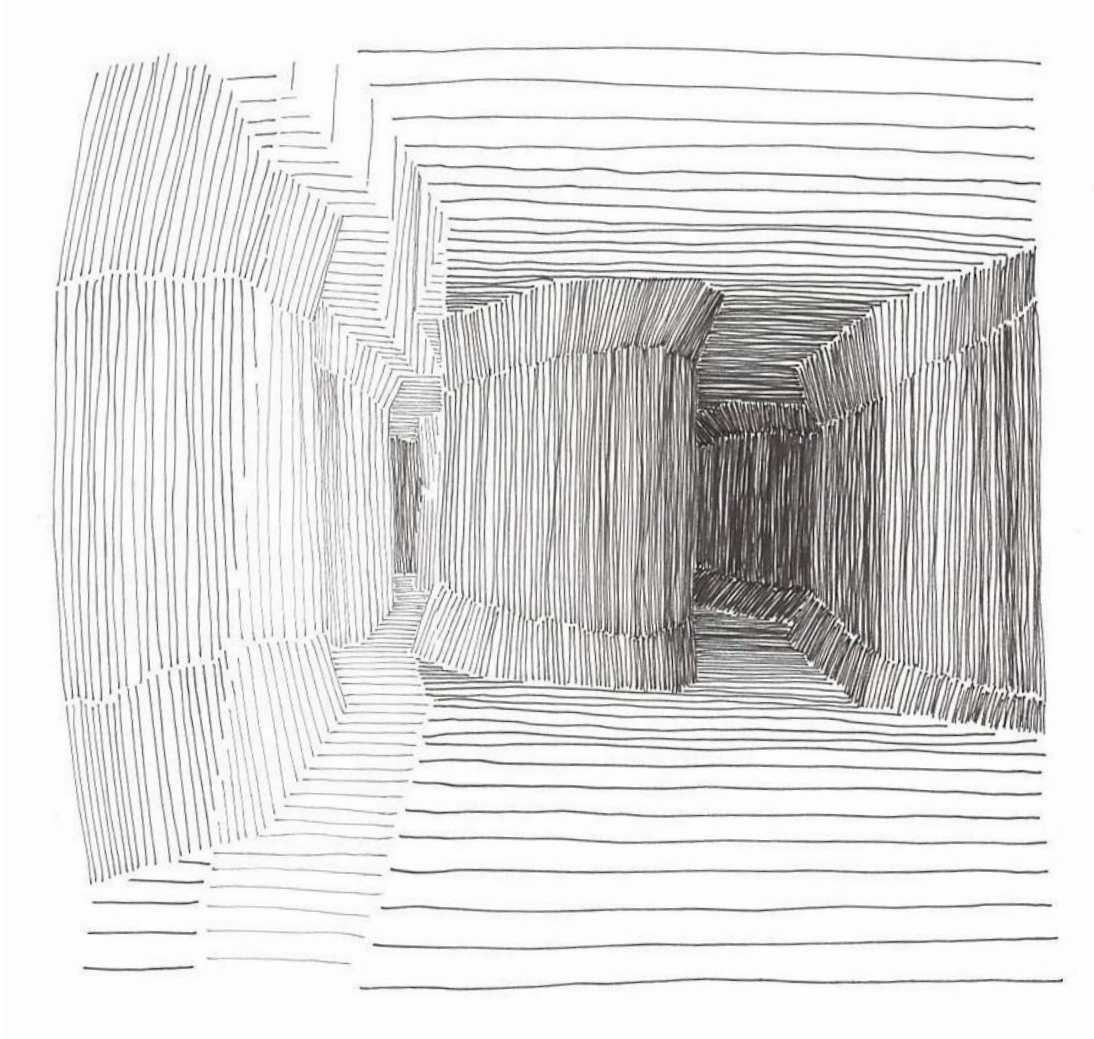

Theater van onder

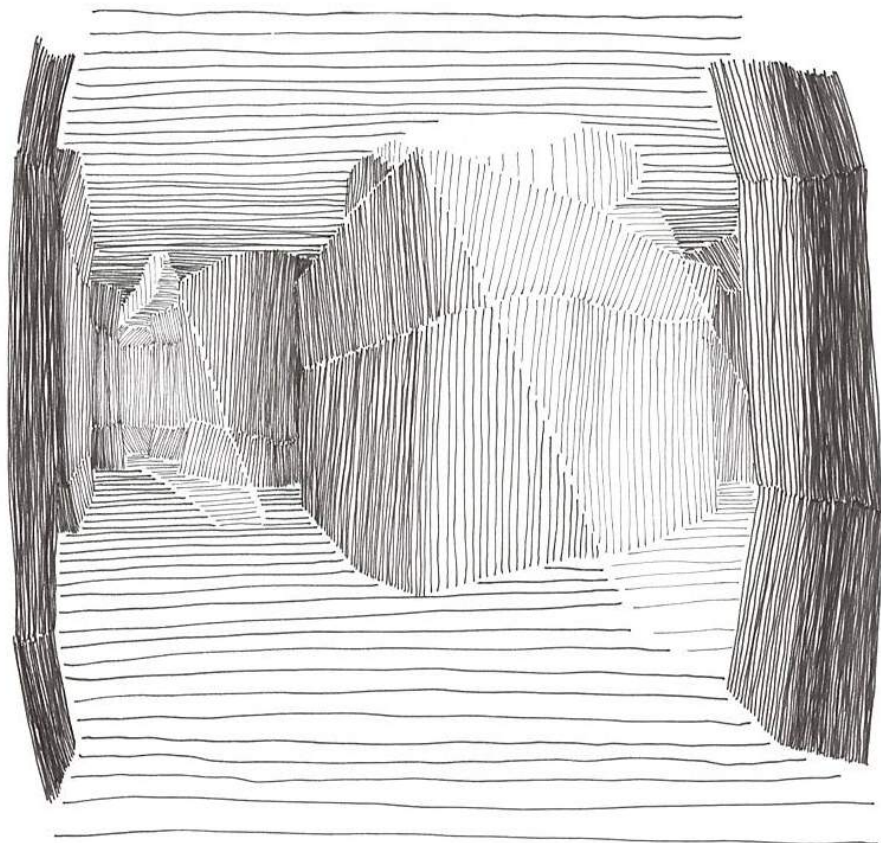

BEELD

De eeuw van de amateur

Rotterdamse Academie van Bouwkunst

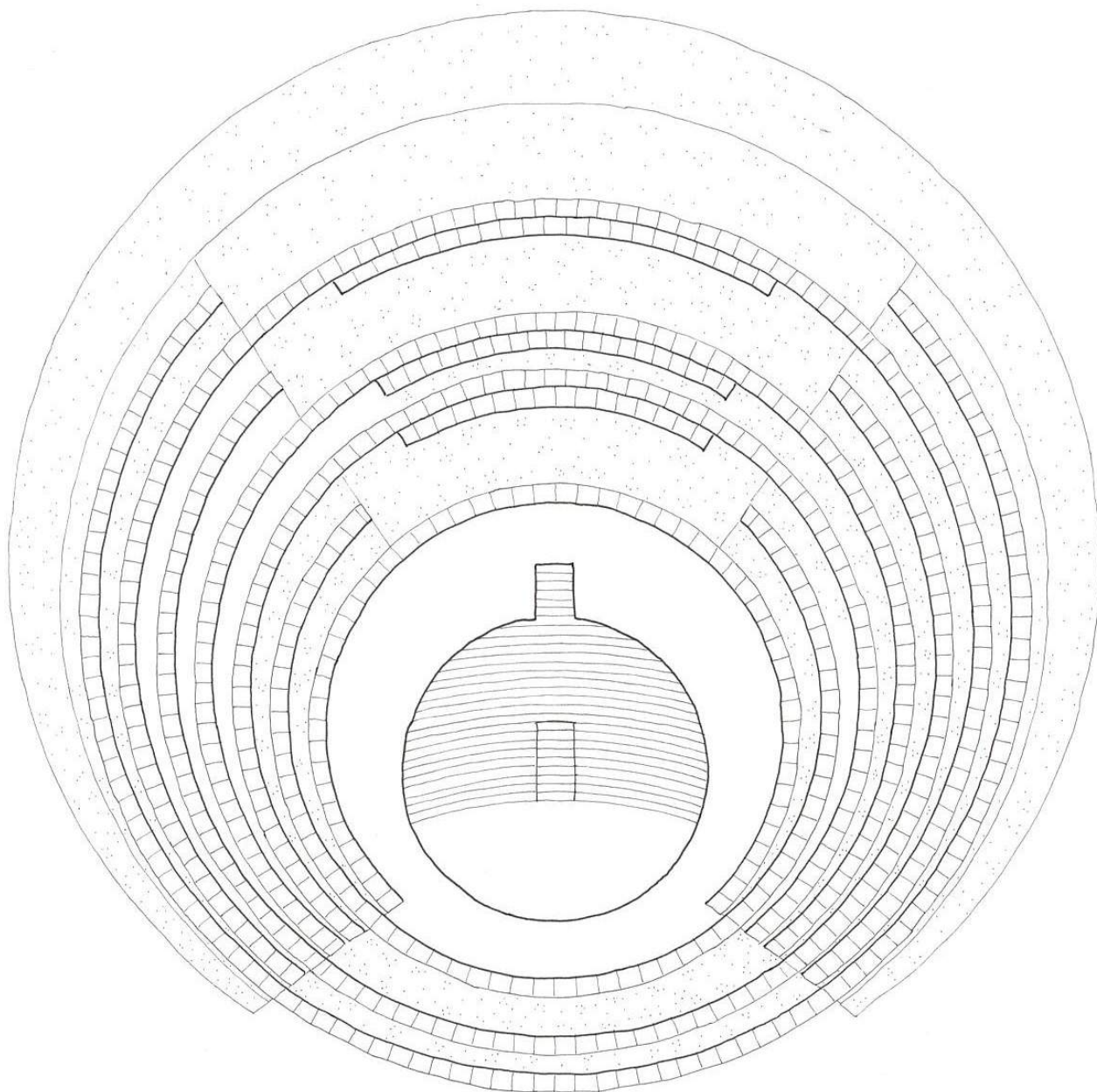

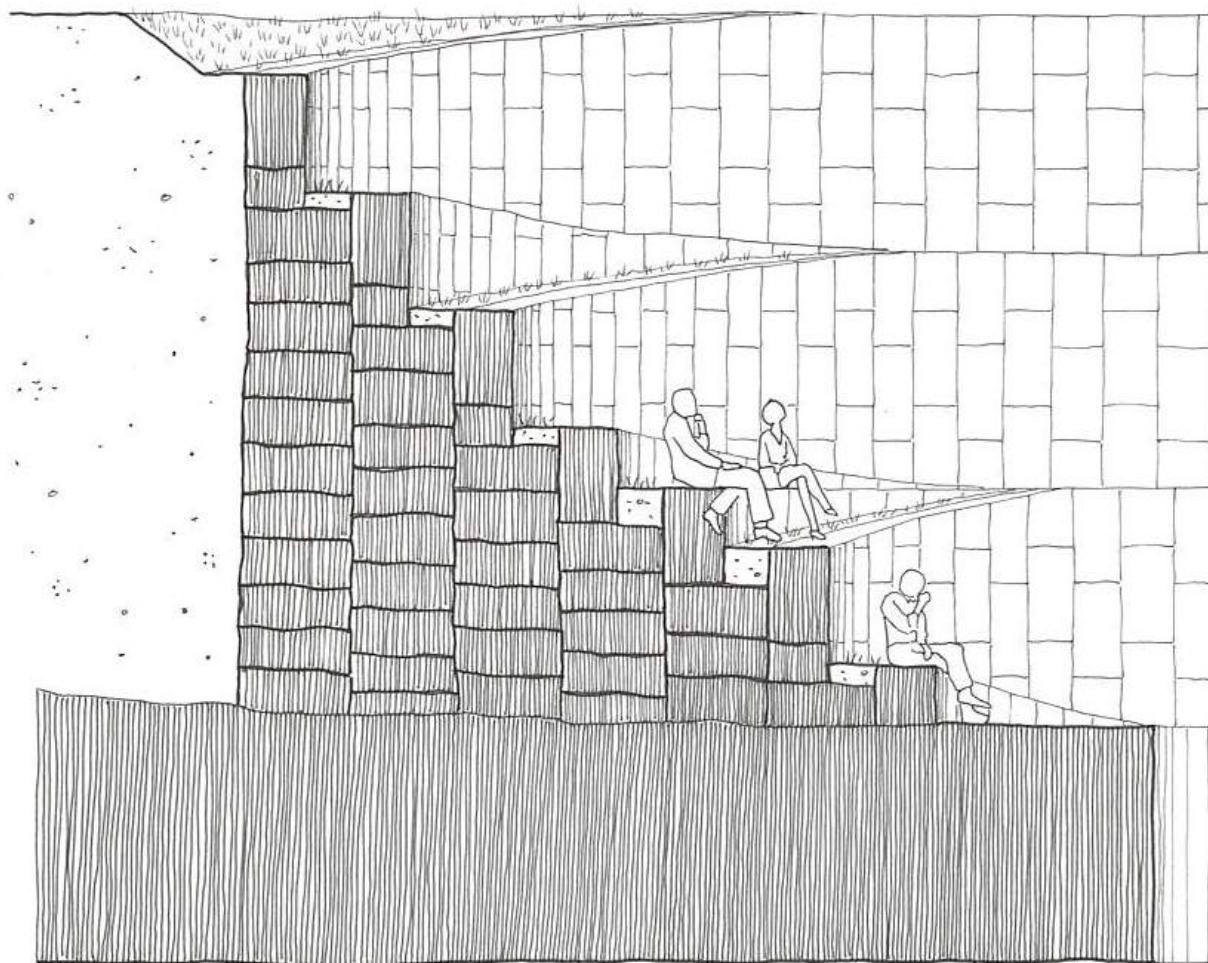

Actie Reactie

Jaren lang werd er mergel gewonnen uit de bergen van Zuid-Limburg. Blokken mergel om ruimtes mee te bouwen. Een bouwwerk voor bovenop de berg. Het is een proces wat langzaam door de eeuwen heen en nieuwe wereld heeft gecreëerd. Een donkere wereld. Een wereld vol geschiedenis die terug rijkt tot de middeleeuwen. Ooit een wereld vol met leven. Met blokbrekers en paarden. Nu een duisternis, waar je, als je niet oppast, heel snel in verdwaald. Een wereld waar je gedesoriënteerd raakt. Maar ook een wereld die je doet verwonderen. Gangen van bijna 9 meter hoog, met immense kolommen, die als het ware, de berg dragen.

Die bouwwerken, opgetrokken uit mergel, zie je overal in de omgeving. Zo ook hoeve Caestert. Wat je niet ziet, als je hier bent, zijn die gangen, onder het maaiveld. Het is een verborgen wereld, die een reactie is van bouwwerken zoals deze. Het plateau van Caestert bevat beide; de actie, en de reactie. De mergelhoeve, en de mergelgroeve.

Ik wilde deze gangen toegankelijk maken, en een verbinding leggen tussen boven en beneden. Het eerste wat je hiervoor nodig hebt is; licht. Licht geeft richting, en geeft je oriëntatiepunten in de donkere gangen. Een soort stip op de horizon. Twee belangrijke element is vervolgens de entree. Hoe kom eigenlijk beneden? Tussen het plafond van de gangen en het maaiveld ligt namelijk nog een laag van bijna 8 meter, bestaande uit lös en mergel. Je moet dus een behoorlijk stuk afdalen.

Om de verbinding tussen de hoeve en de groeve te vergroten heb ik niet alleen een entree en lichtschachten ontworpen. Ik heb een landschap ontworpen wat dienst kan doen als zijnde theater. Dit om bijvoorbeeld een lezing te geven, over de geschiedenis van dit landschap, om een muziek optreden te geven, of om tijdens je wandeling door de omgeving gewoon even pauze te nemen.

Een entree die tussen het theater en de hoeve in ligt. Langzaam daal je af, over een steeds smaller wordende trap. Je gaat door de laag lös, en vervolgens de mergel laag, tot dat je onderaan staat. Hier kom je de "onderwereld" binnen. Een lichtgleuf in het plafond, stuurt je verder de gangen in, tot je onder het theater uitkomt. Een groot rond gat maakt dat er licht valt op één van de kolommen. Als een soort lichtbundel. Een kleine trap, die midden door de kolom heen gaat brengt je een verdieping hoger. Vanuit hier heb je zicht op het theater, maar ook de gangen in.

Via hellingbanen en trappen kan je weer naar boven. Het theater trapt, in de vorm van cirkels langzaam naar boven toe. Cirkels uit mergelblokken, afgewisseld met gras. Mergelblokken die eronder vandaan komen.

De bomen om het theater heen, vormen het decor. Aan de ene kant grote oude bomen, en aan de andere kant jonge kleine sprietjes. Het hele theater is omringd door bomen, waardoor er een intieme plek ontstaat. Door de verschillende "speelvlakken" op verschillende hoogtes is het theaterzijdig.

Het is een plek die de verbinding aangaat tussen de hoeve en de groeve, de actie en de reactie.