

probleemanalyse

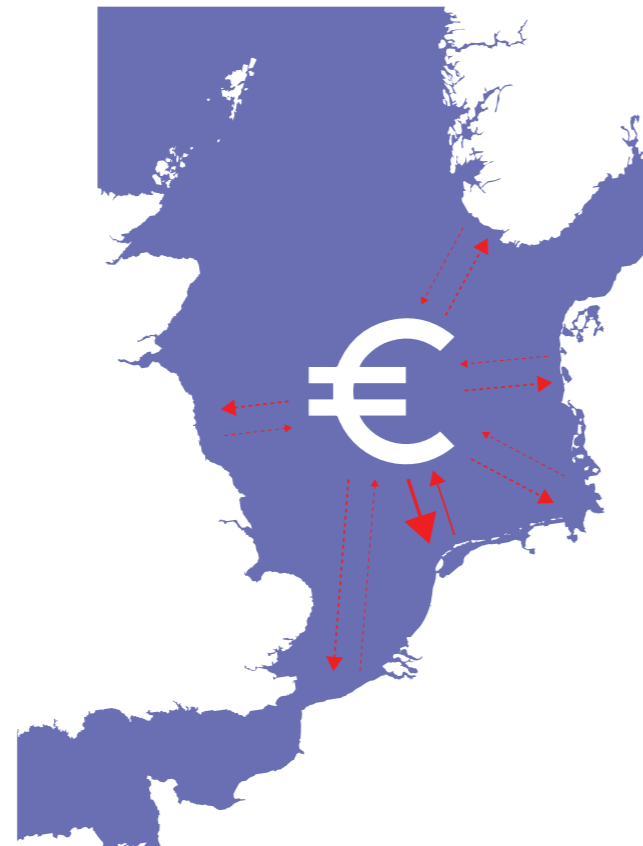

Texel heeft een centrale ligging aan de Noordzee en is daarmee een gunstige plek om vanuit te varen.



De Noordzee wordt door omliggende landen uitgebaat als commercieel winstmodel voor doeleinden als aardolie, energie en visserij.

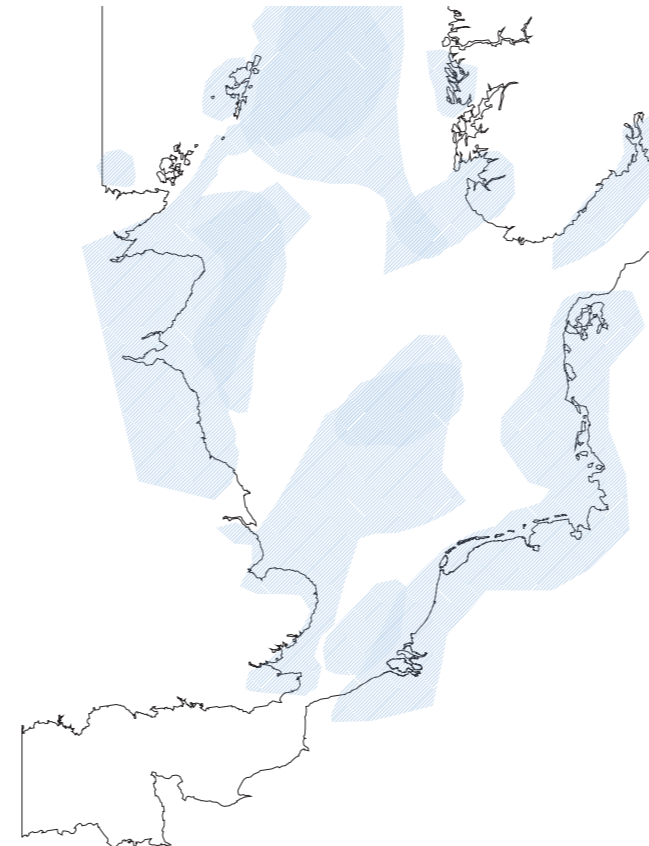

De Noordzee kent een grote diversiteit aan vissen goed voor commerciële vangst. Texelse vissers vissen: schol, tong, mosselen, garnalen en oesters.

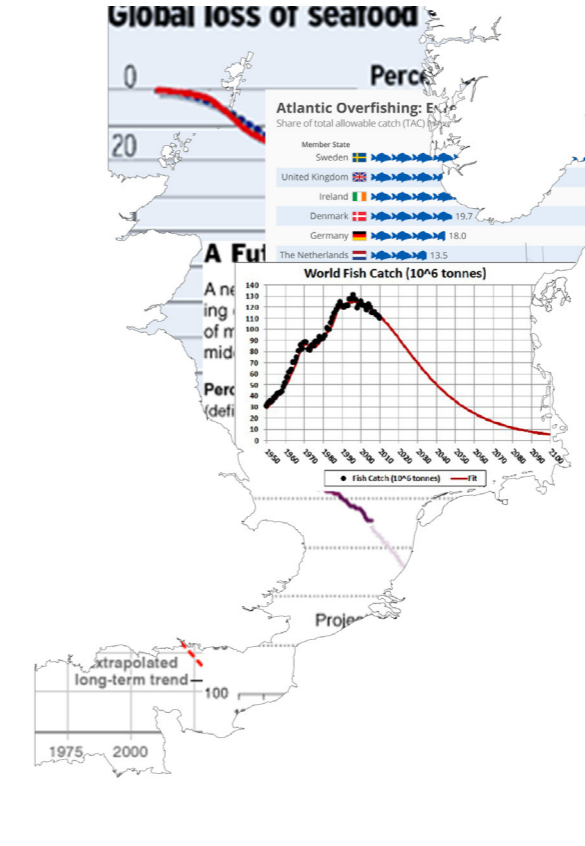

Echter zit de visserij wereldwijd erg in de problemen.



Door overbevissing treedt er schaarste op.



Vismethoden zijn verantwoordelijk voor ecologische aantasting, zoals het kaalslepen van de zeebodem.



De omvang van de visvangst daalt al jaren en dus is er minder werk.



Quota opgelegd door externe instanties maken dat de visserijsector verder wordt gemarginaliseerd.



De brandstof wordt duurder als gevolg van stijgende olieprijs.



Duurzaamheidslabels voor visserij zijn niet valide door slechte controle en corruptie.

onderkenning_strategie_narratief_oplossing

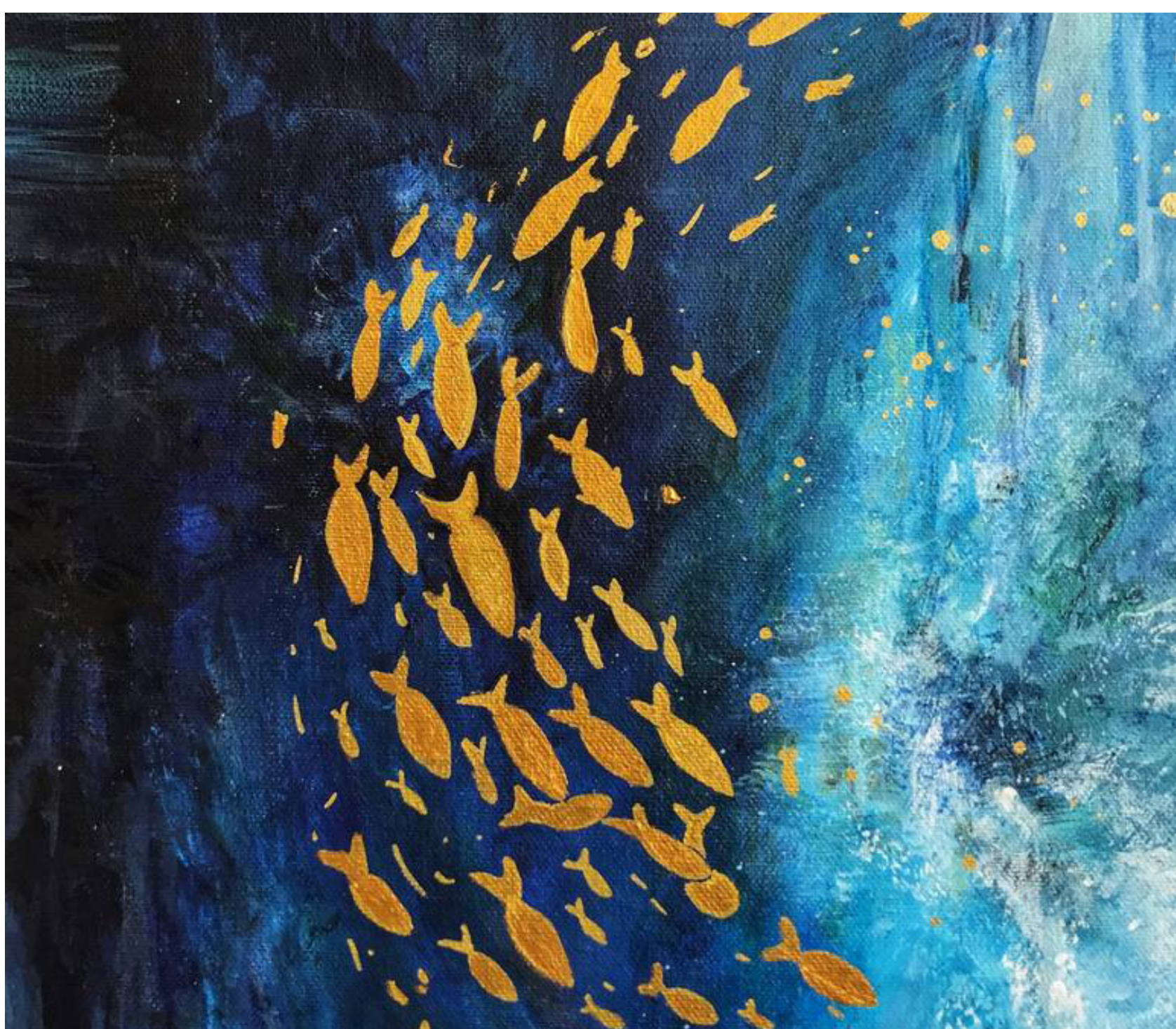

Het is 5 voor 12 voor de visserij wereldwijd, de huidige vorm van visvangst is niet meer duurzaam en rendabel. De sector heeft behoefte aan innovatie maar tijd en ruimte zal moeten uitwijzen wat. Ook moet de urgentie aan de mens worden gebracht om bewustwording te creëren want ingrepen ten behoeve van duurzaamheid zijn veelal schraal. De oplossing is niet alleen inhoudelijk om problemen op te lossen, maar kan ook ruimtelijk zijn.



Het oeuvre van Italiaans ontwerpcollectief Superstudio bevindt zich op het kruispunt van architectuur, design, kunst en antropologie. Superstudio maakt op een ironische en kritische manier gebruik van heersende consumptie- en productiemechanismen. Later evolueerde die architectuur in de richting van 'de dingen, het lichaam en de aarde' en liet ze uiteindelijk alle materialiteit achter zich. Wat overbleef was een symbolische dimensie en eenwording met het leven. Op de afbeelding zie je het concept van de 'continuous monument' waarbij het collectief ruimte obsessief inkaderde zodat men zich kon bevrijden van heersende systematiek. Men noemt het ook wel 'anti-architectuur'.

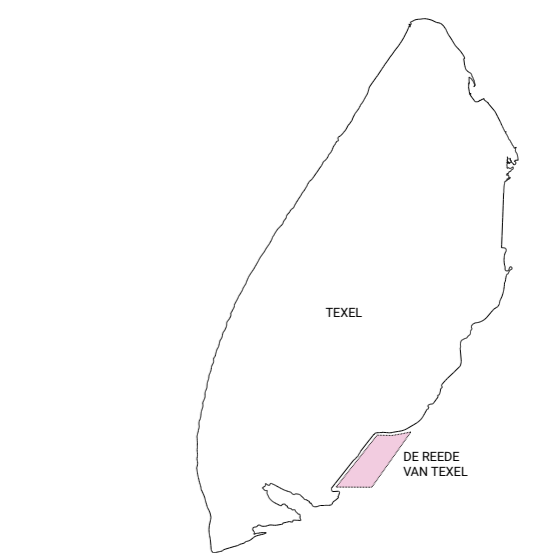

1) het eiland Texel en locatie van de Reede van Texel.

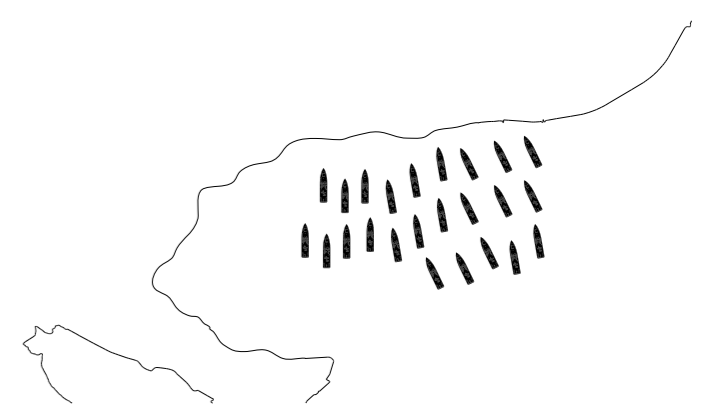

2) de Reede was vroeger een inham in het land waar de vele schepen gezamenlijk beschut lagen.

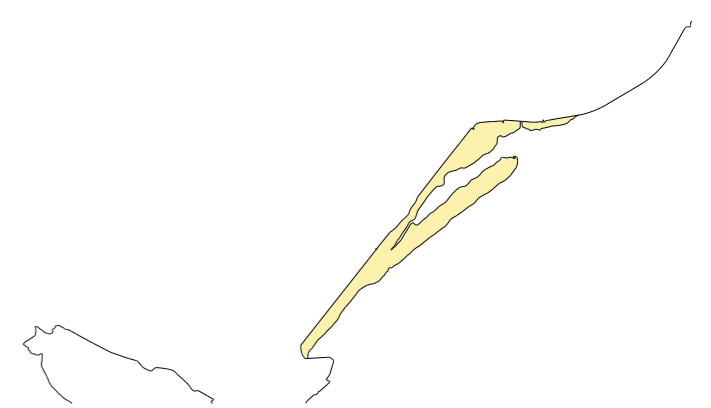

3) na inpoldering ontstond de Prins Hendrikpolder en in 1917 werd de Prins Hendrik zanddijk aangelegd.

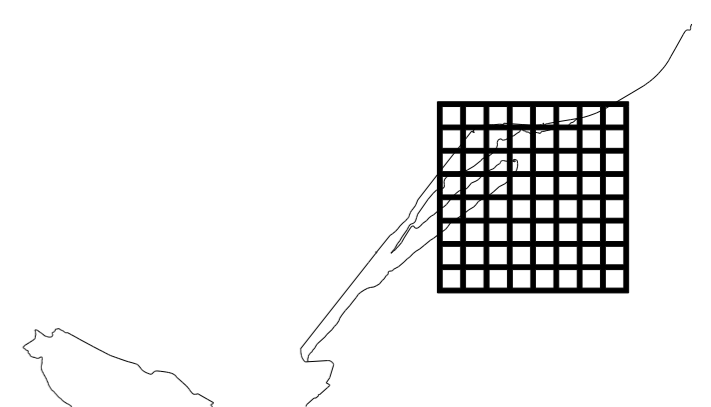

4) de rijke historie van de plek leent zich perfect voor een markering middels een 'continuous monument'.



De Reede van Texel was een ankerplaats voor schepen aan de zuidoostkant van het eiland wachtend op een gunstige wind om uit te zeilen. In tijden van nationale 'bloei' was de plek iconisch vanwege de massaliteit van de schepen zoals weergegeven op deze prent van Ludolf Bakhuizen.



Het eiland Texel kent een historie van radicale ingrepen daar het het enige waddeneiland van Nederland is dat te maken heeft gehad met grootschalige inpoldering, ten behoeve van productie en bescherming.

S, M, L, (T)XL

het monument

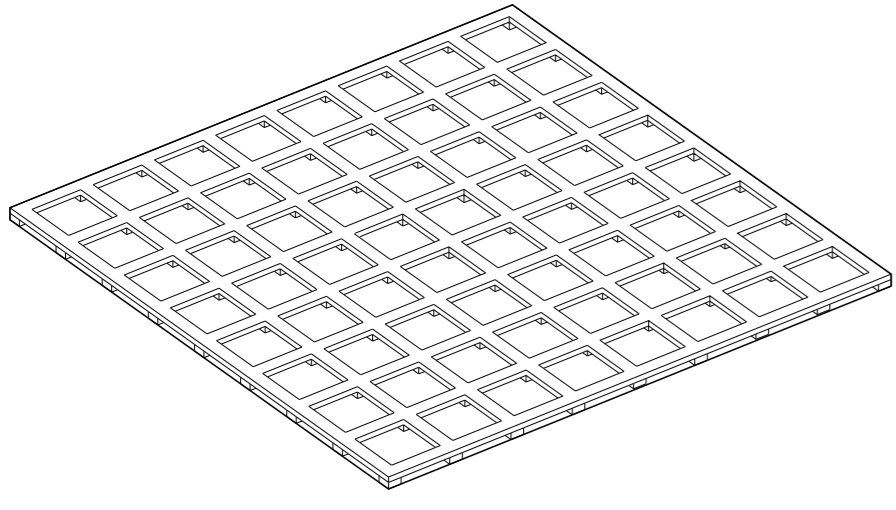

de basis voor het ontwerp is het grid van 'the continuous monument' van superstudio, complex torent 25 meter boven de zee uit en is 50 meter hoog

landschap en infrastructuur

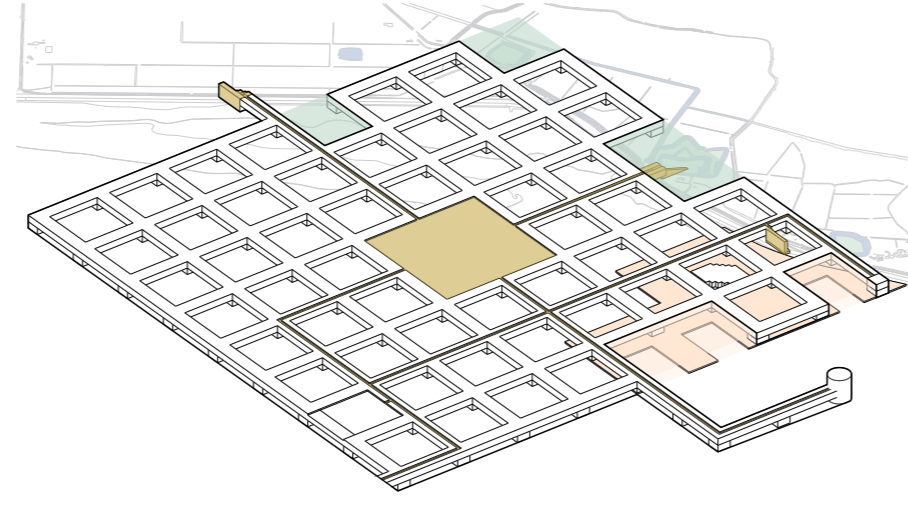

de historische forten met 'vrijheid' in het landschap, opgangen worden monumentaal en van hieruit vinden de havens en infrastructuur hun plek

productie

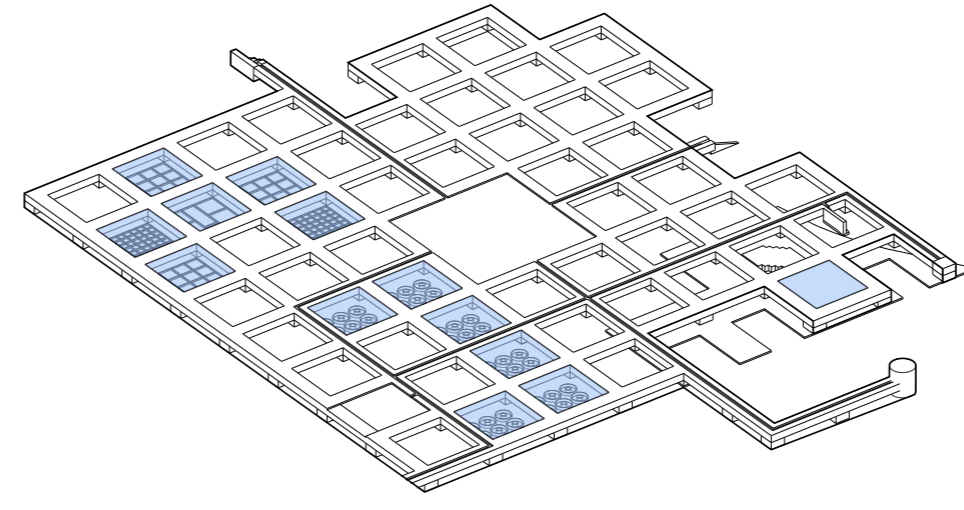

in het water wordt gezocht naar ruimte voor de 'productie' van vis middels kwekerijen van schelpdieren en vissen naar Texelse behoefte

leisure

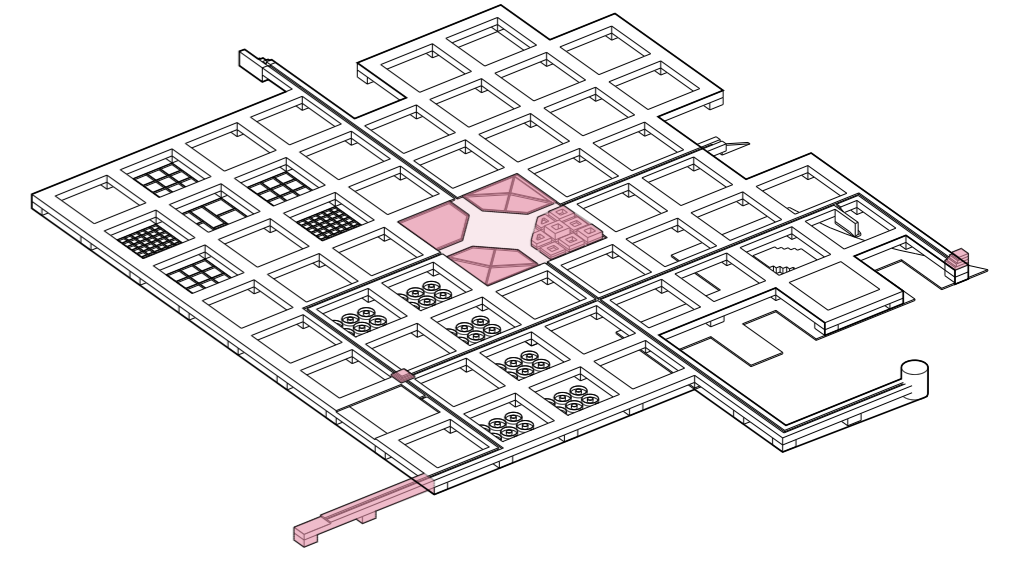

om het monument ruimtelijk succesvol te laten functioneren wordt het geprogrammeerd met leisure zodat het bezoekers een ervaring kan bieden

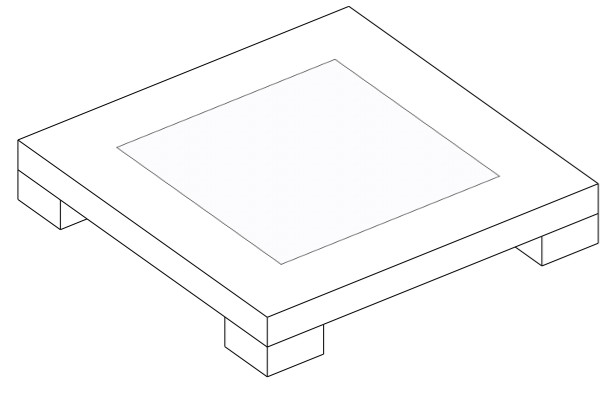

a) productie hydrologische energie (waterkracht)

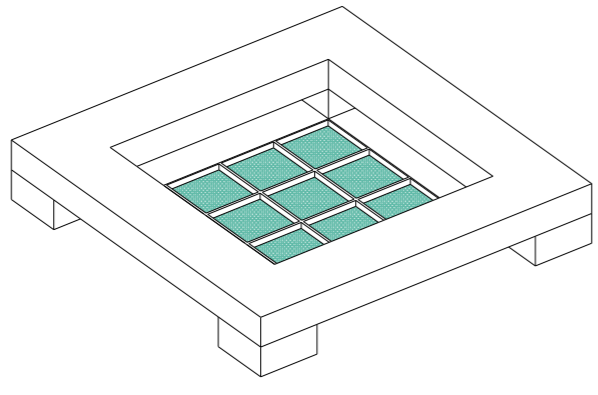

b) kwekerij van oesters

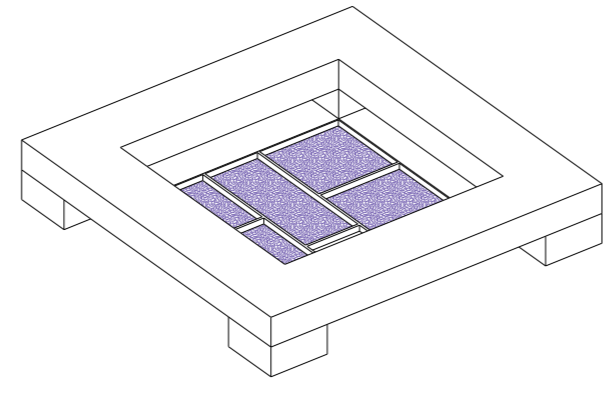

c) kwekerij van garnalen

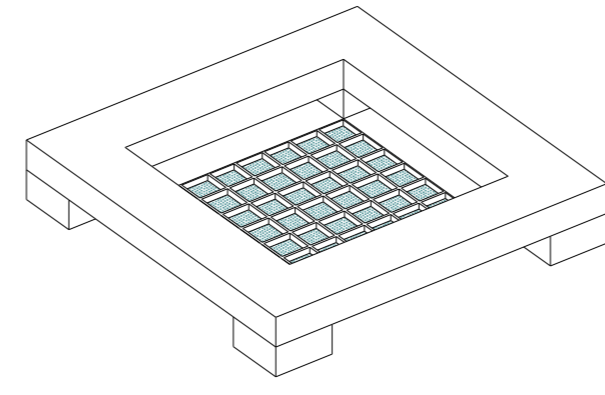

d) kwekerij van mosselen

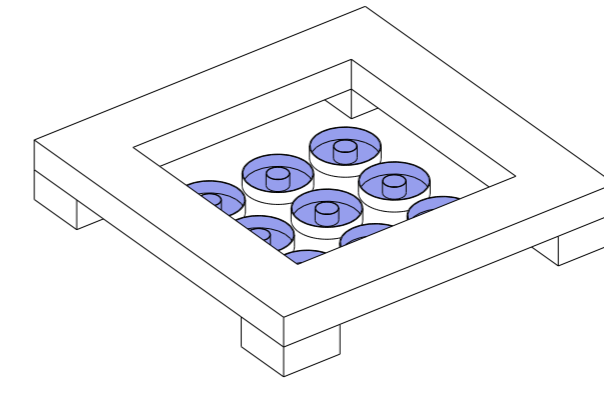

e) kwekerij van schol

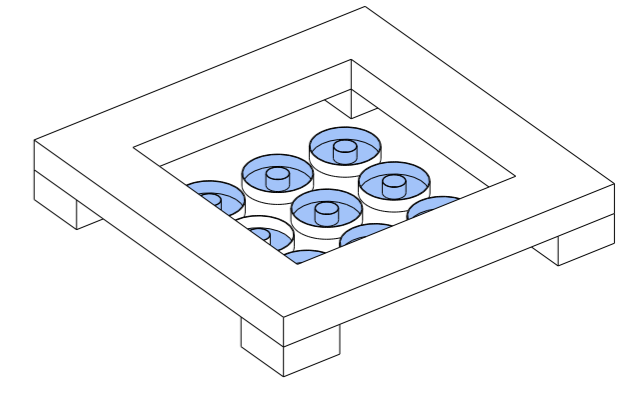

f) kwekerij van tong

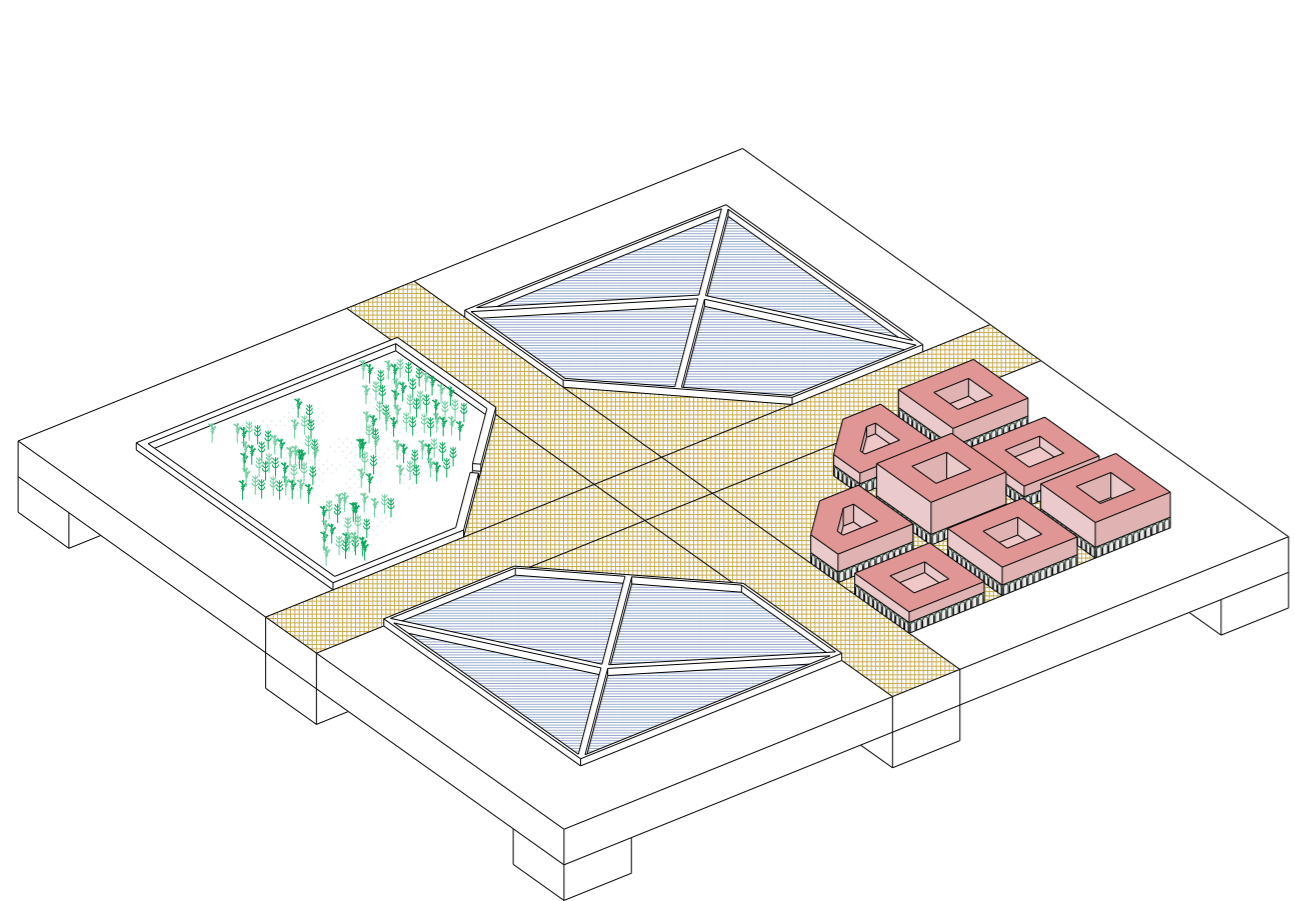

j) **hart van het monument:** in het midden van het monument bevindt zich een centrale verzamelplaats dat fungeert als het hart van het werkende systeem, dit is een plek waar bezoekers de visserij en bijbehorende ambacht kunnen beleven. een mini dorp omvat onder andere horeca, een expertisecentrum, onderzoeksinstituut, museum over geschiedenis van visserij, opleidingsinstituut duurzame visserij en andere voorzieningen. er zijn 2 bassins met 4 vakken waarin verschillende vissen zwemmen; bezoekers kunnen hier zelf hun eigen vis vangen ter consumptie in het restaurant elders op het monument. de laatste afbakening is een nagemaakt duin landschap waarin je de Waddennatuur van Texel in het klein kunt ervaren.

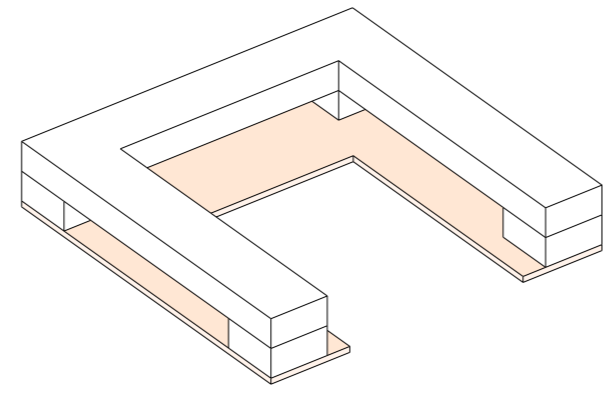

g) de nieuwe haven van Oudeschild

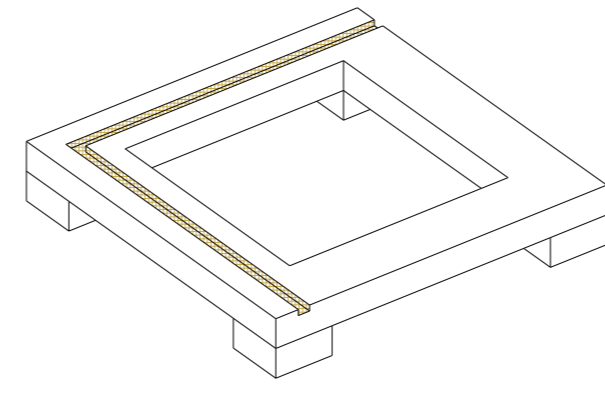

h) paden voor fietsers en voetgangers

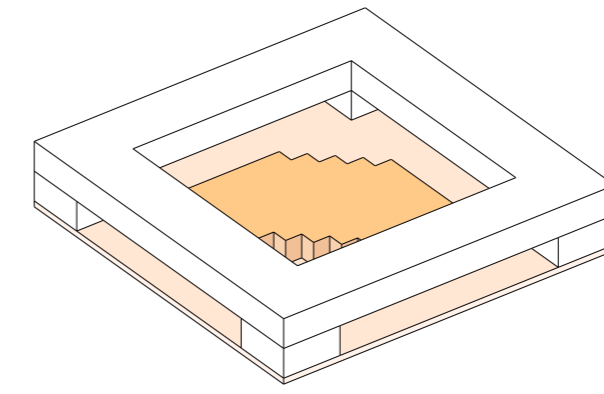

i) visafslag en distributiecentrum

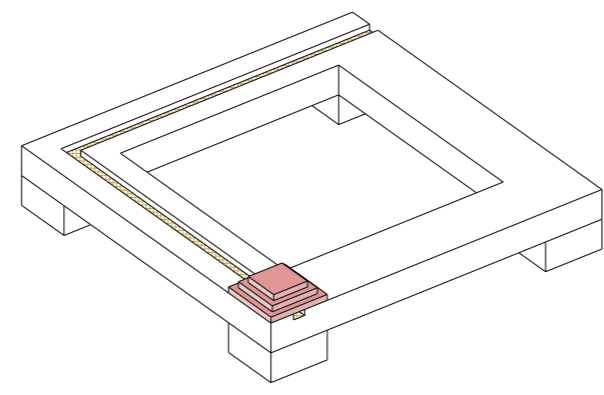

k) hotel met panorama

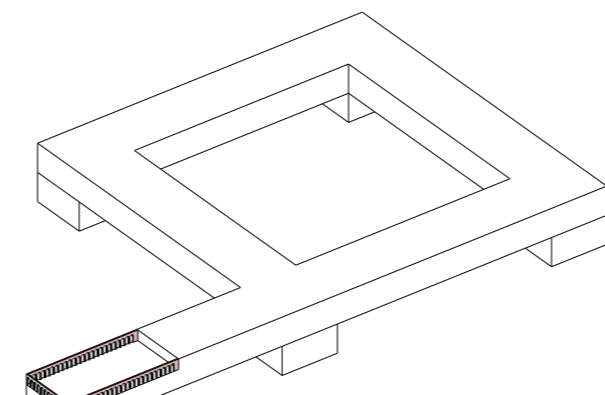

l) restaurant 'de nieuwe reede'

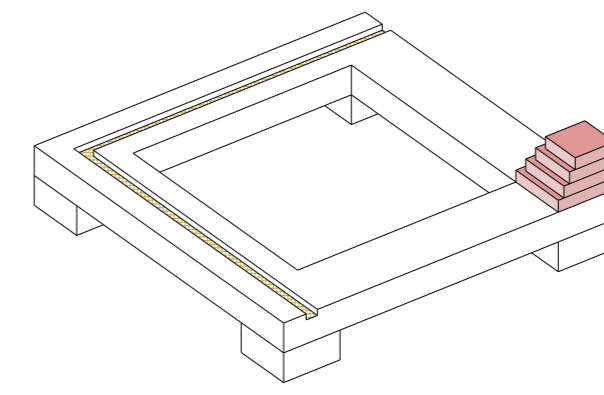

m) woongebouw 'het vissersbastion'

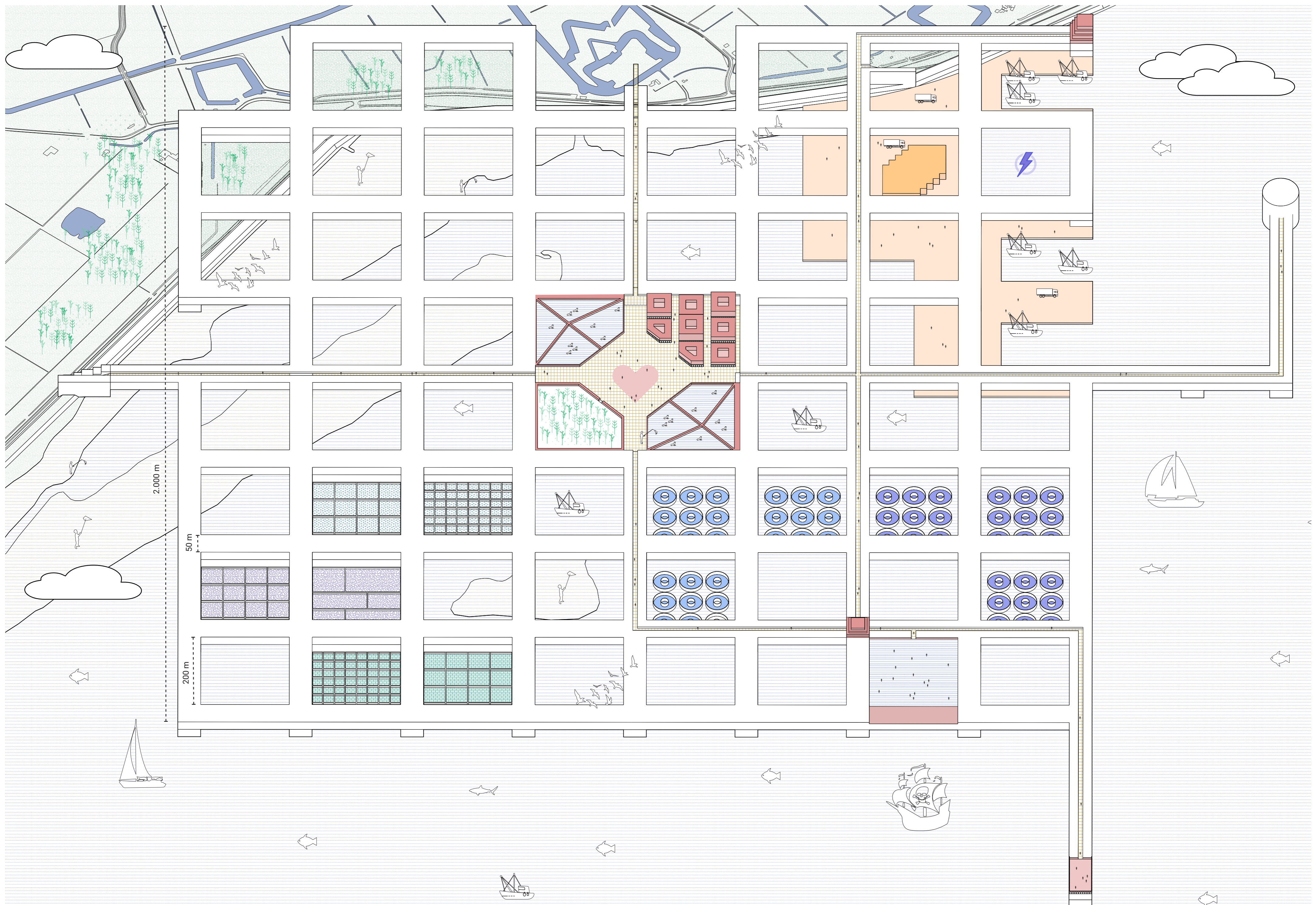

POSTCARDS FROM TEXEL

