

STUDIO NIEUWE ZORG VOOR DE TOEKOMST

LEVENSNIVEAU

CIRCULAIR VERZORGINSHUIS VOOR OUDEREN MET **DEMENTIE**



Colofon

STUDENT

Bram Franken

2e jaars, Rotterdamse academie van bouwkunst

STUDIO

Nieuwe zorg voor de Toekomst

semester 1, September-December 2020

DOCENTEN

Andrea Möhn

Femke Feenstra

Rene Toneman

Rogier Coopmans

Introductie

Kringloop van herinneringen

Vanaf onze geboorte vult ons leven zich met uiteenlopende herinneringen aan indrukwekkende gebeurtenissen. Deze verzameling gedachtes uit het verleden maken ons tot wie wij zijn. Het zijn de bouwstenen van zowel ons bewustzijn als onderbewust. Het geheugen als collectie van ervaringen, kennis en emoties.

Echter, wanneer deze fundamentele herinneringen ons langzaamaan dreigen te ontglippen dwalen we af in een diepe ondoorzichtige sluier van mist welke kan leiden tot vervreemding, angst en desoriëntatie. We tasten naarstig om ons heen in de hoop een uitweg te vinden maar verliezen enkel meer onze grip op de werkelijkheid.

Dit project is een zoektocht naar houvast, herkenning en waarde. Het streeft ernaar een fysieke geheugensteun te bieden aan dementerende ouderen in het verzorgingshuis. Het project is gefundeerd op de kringloop van spullen en mensen welke beide in het bezit zijn van een geschiedenis en een geheugen. Het project is gebaseerd op de gedachte dat wij mensen onszelf terugzien in de spullen om ons heen welke naast een intrinsieke waarde ook een emotionele waarde bezitten. Het gebouw is door zijn persoonlijke invulling een 'eigen'tijdse afspiegeling van zijn bewoners en fungeert eveneens als collectief geheugen van de stad.



Inhoudsopgave

Onderzoek

probleemstelling / opgave
vraagstelling / onderzoeksvraag
doelstelling
methode

Doelgroep

Analyse

Locatie
gebouw

Ontwerp

uitgangspunten
programma
locatie
concept
planuitwerking

Referenties

projecten
quotes&strofes



Onderzoek

opzet

Opgave

Contrast; **oude** mensen in een **nieuwe** wereld

Analogie; **mensen** en **materialen** met een herinnering

Onderzoeksvraag

Wat is van (materiele & immateriële)**waarde** voor ouderen in een verzorgingstehuis en hoe kan het gebouw hier op een passende wijze aan bijdragen?

Deelvragen

Wat is dementie?

Wie zijn de bewoners?

Hoe ziet het verzorgingshuis er nu uit?

Wat brengt de toekomst?

Doelstelling

Het ontwerpen van een 'eigen'tijds verzorgingshuis voor ouderen met dementie

Het creëren van een waardevolle omgeving vanuit een circulaire en duurzame visie

Het leveren van maatwerk kijkend naar het verleden en heden



Zoektocht

De volgende pagina's geven een inkijk in mijn zoektocht naar antwoorden en ingevingen voor deze opgave. Het is een verkenning van het thema, de doelgroep en het concept.

NIEUWE
ZORG
voor de
TOEKOMST

BRAM FRANKEN

Circulariteit

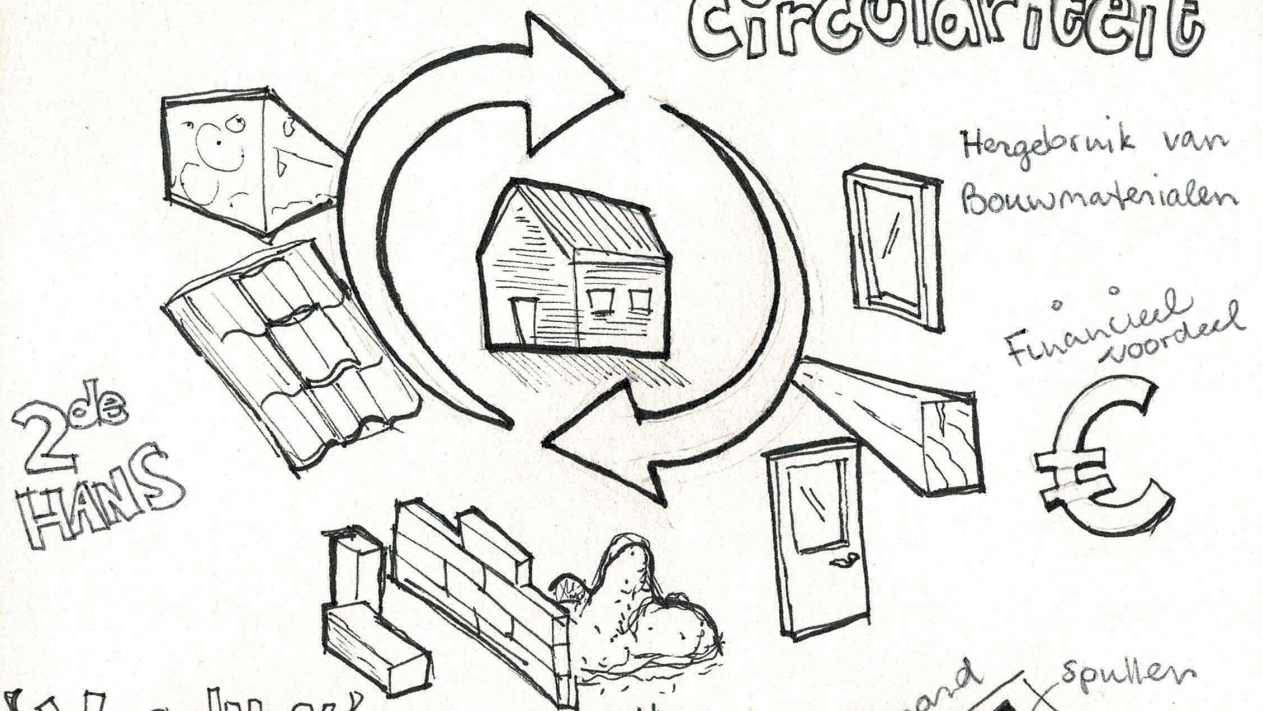

'VOGELNEST' Principe

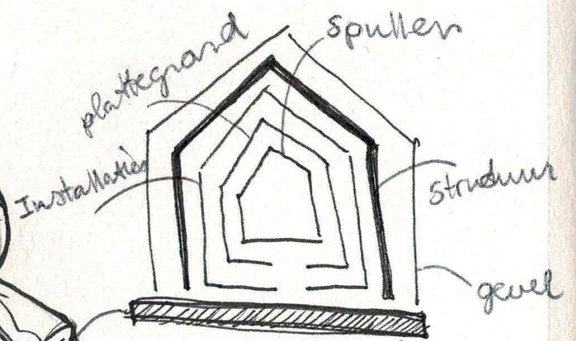
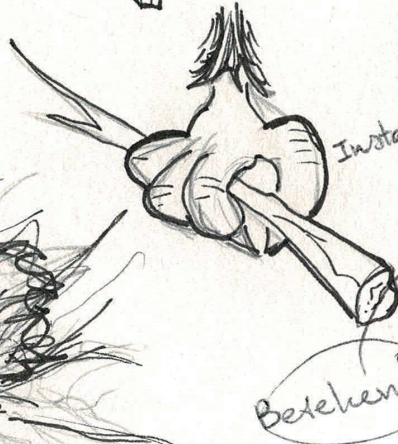

SHEARING LAYERS locatie
[Evolutionair ontwerp.]

Gebruik van lokale materialen
↳ sprokkelen

Van thuis naar Verzorgings-
thuis.

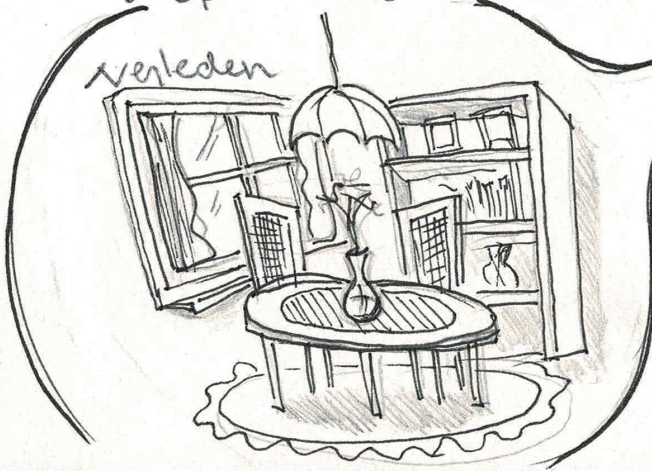

Breng je woorden mee

ANALOGIE

Circulariteit x Verzorgingstehuis

- Leven achter de rug - en voor de boeg.
- Herkenning | Herinnering | HISTORIE | GEHENGEN
- VROEGE Bouwjaar
- Geleefd | verweerd | ervaren | Bewogen
- In Het bezit van een verhaal
- Contrast: "oude" mensen in "nieuwe" gebouwen
- Verreëding vs Herkenning.
- Associatie en Interpretatie.

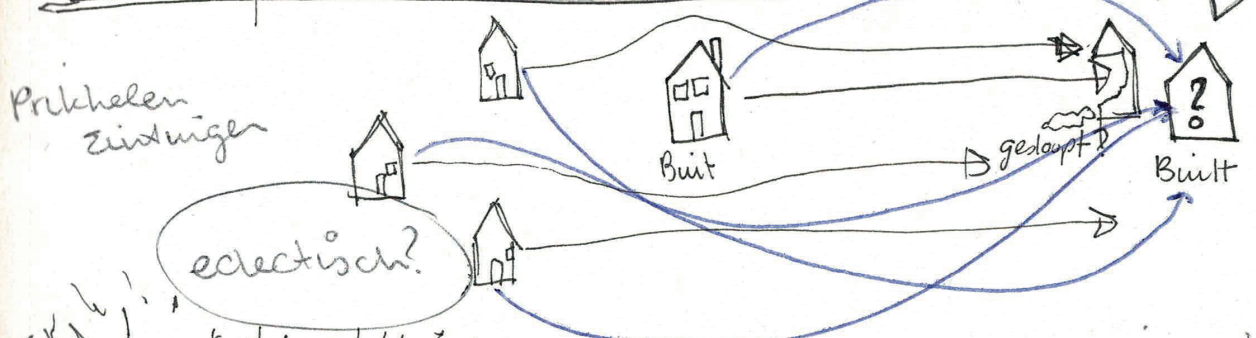
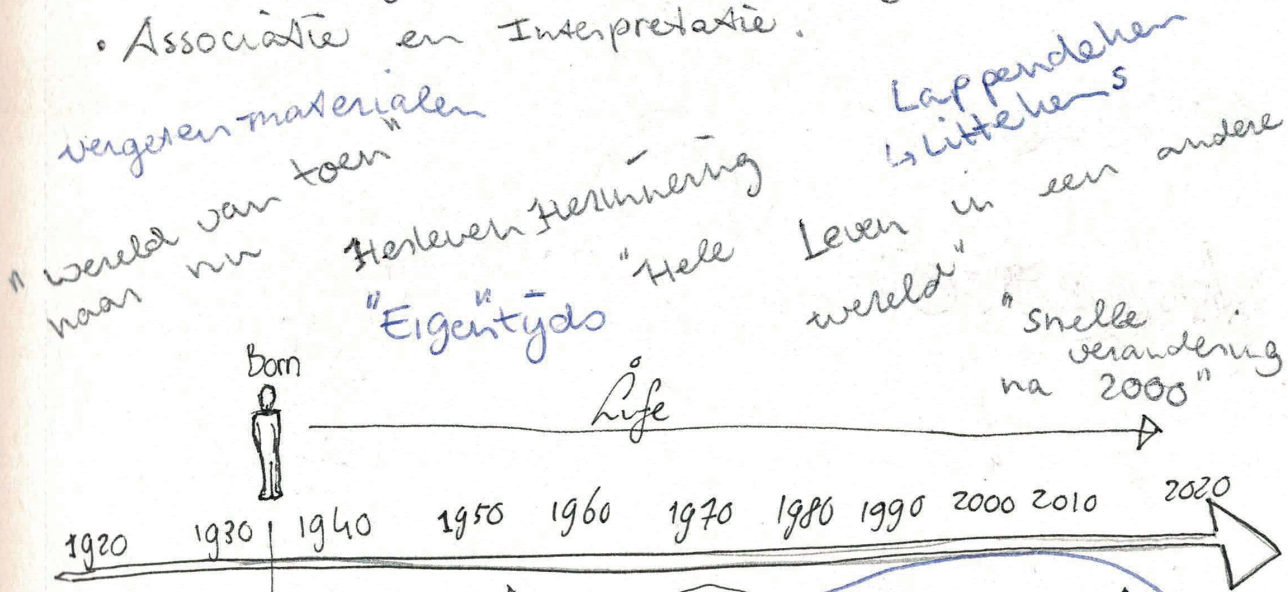

WAARDE Bouwen met geschiedenis
Structuur voor maatwerk.

LAPPENDEKEN

Associatie

Bonte
verzameling

"... op te
Lappen!"

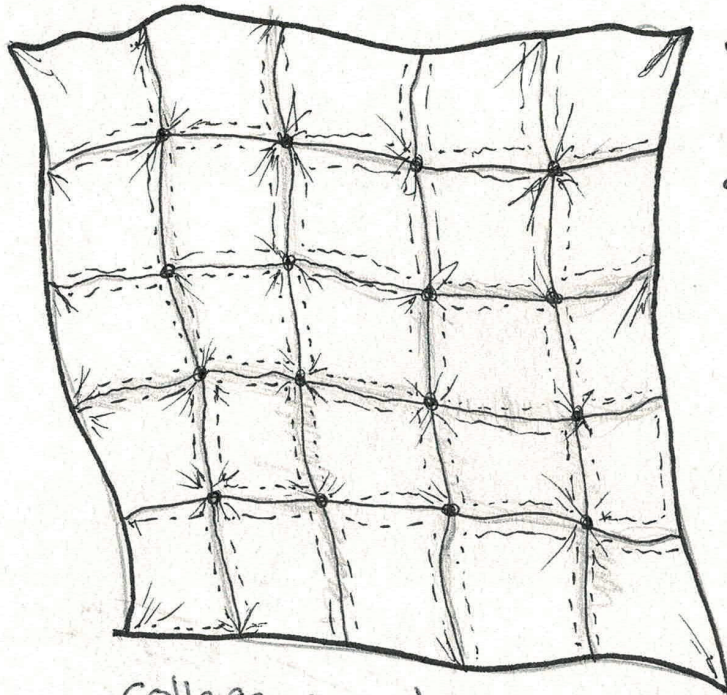

Collage van kleur en textuur.

◦ Aan elkaar
gehecht zijn

◦ In de lappen-
mand;
in het gezelschap
van te stoppen
sokken en
ruwe spijkerbroek
met gas op de
knie

Onderdeel van de
mand met verstel-
werkzaamheden

Concreteet

Vraagstelling

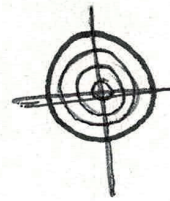
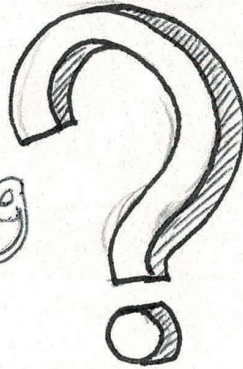

Doel:



ontwerp voor een
verzorgingsstehuis
voor dementerende
ouderen.

Gemaakt op een
circulaire (duurzame)
wijze educatieve

Een eigentijds gebouw
gemaakt van materialen
uit de bewoners hun
eigen tijd.

- wat is van waarde?
- waar hechten we waarde aan?
- waar vinden we vergeten materialen?
- wat is een geschikte omgeving voor Dementerende ouderen.

[Vergeten waarde]

- Hoe kan het gebouw bijdragen aan een aangenaam verblijf.
- Hoe kunnen we een beter passende omgeving ontwerpen voor patiënten? Maatwerk: kijken naar achtergrond en verleden.

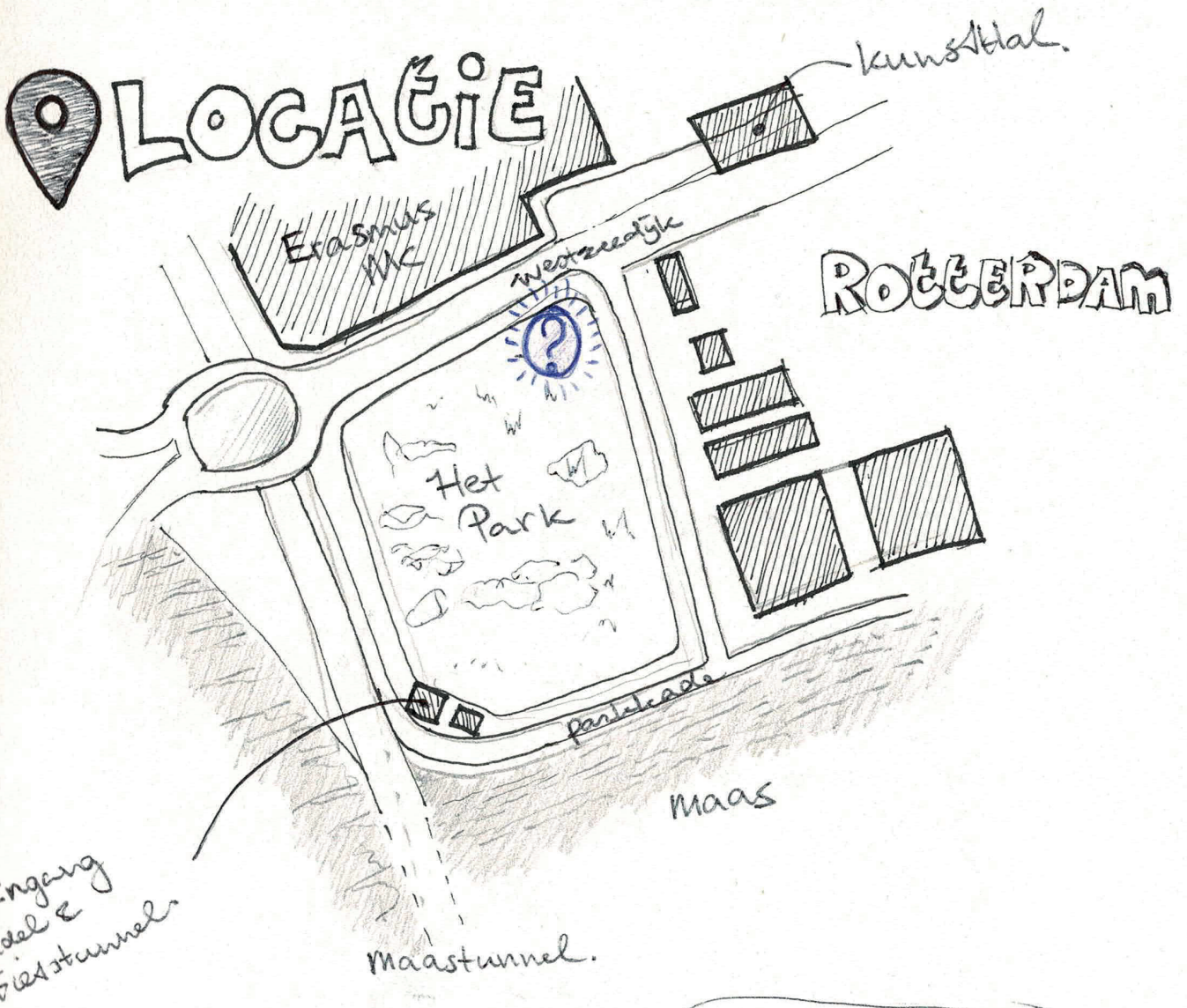

- 1 Nieuw Bouw
- 2 CASCO
- 3 Herbestemming (Interieur)

Doelgroepen

Bewoners verplegers Familie



waarde

↙ ↘

materieel immaterieel

passend / maatwerk

(Restaurant misverstand)

verschillende achtergronden
onder één dak.

↳ invloed op de omgeving?

hoe kunnen we de jongeren
betrekken?

WAT IS VAN WAARDE?

NIET ALLEEN INTERIEUR maar ook EXTERIEUR

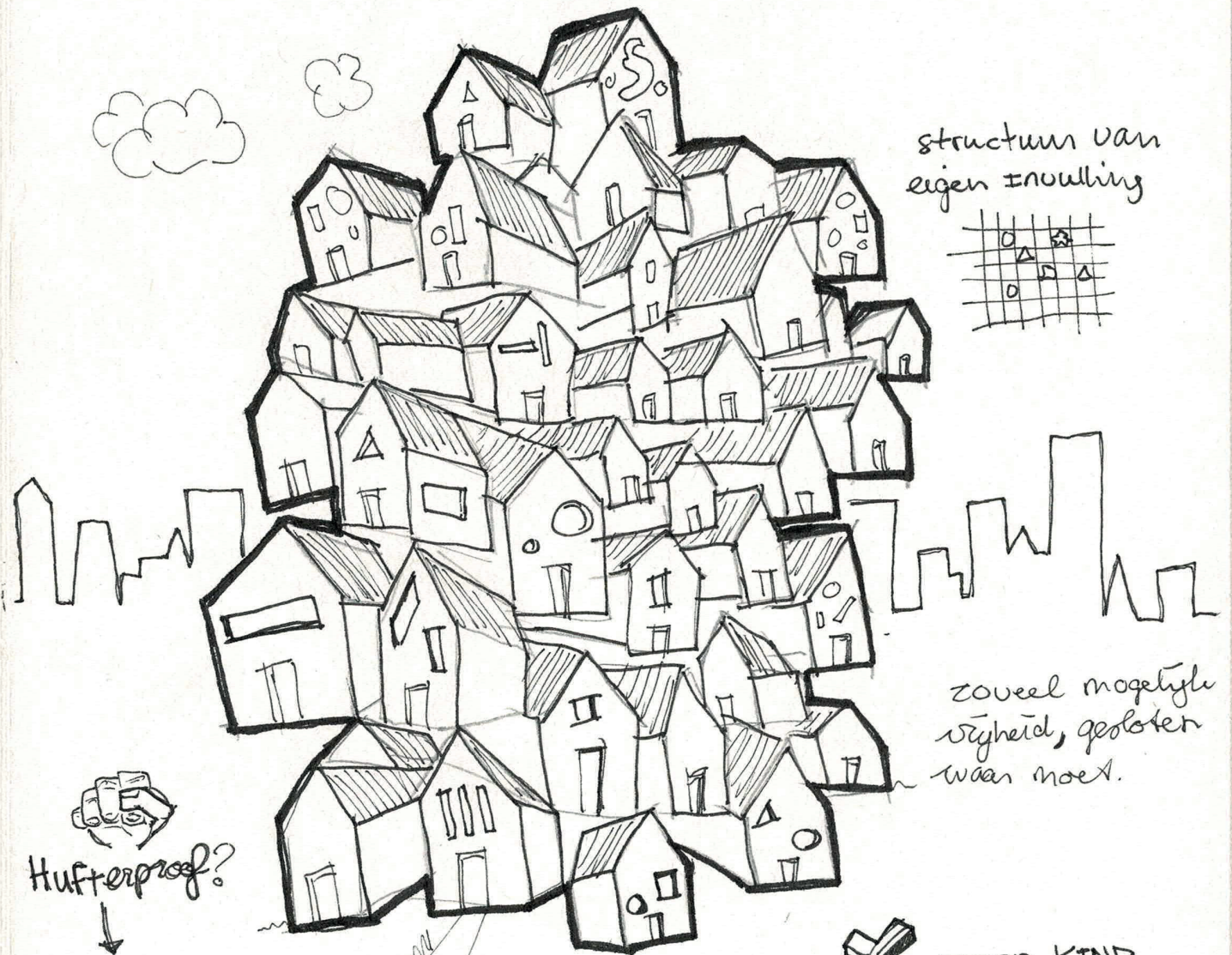

structuur van
eigen inwoning

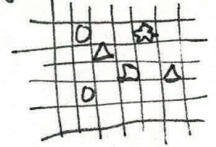

zoveel mogelijke
vrijheid, geboden
waan moet.

Hufterproof?



Gewaandeerd



IEDER KIND
=
UNIEK,
TE GENERIEKE
TEKERNING.

Byzonden op eigen manier

" IN DIFFERENT PLACES
WE ARE DIFFERENT people "

-ALAIN DE Botton, Architecture of Happiness

Leeg KAVEL



Nieuwbouw

CASCO

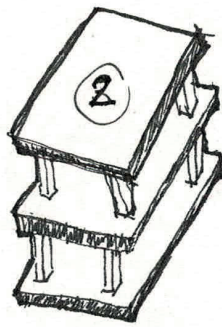

Bestaande Gebouw

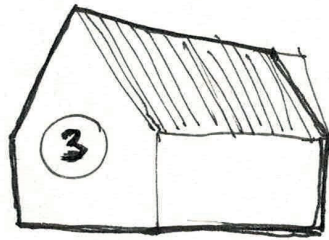

Herbestemming
- Verbouw
- IN+RIEUE

Plan ontwikkelen

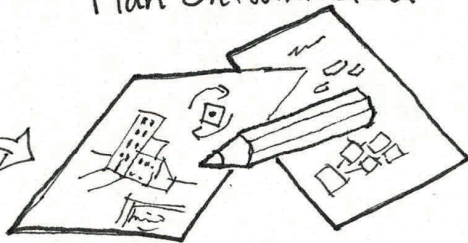

SAMEN MET DE
JEUGD/OUDEREN

BOUWEN

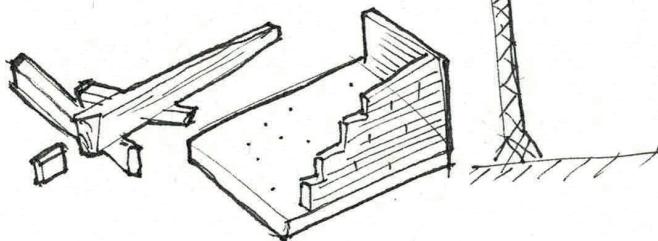

SAMEN MET
ANDERE
FUNCTIE

MATERIALEN

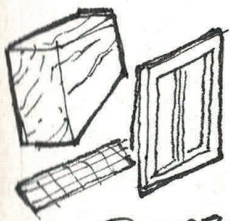

DURZAAM



circulair



BIOBASED

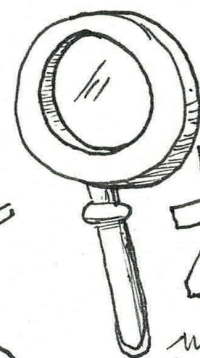

Onder-
ZOEK

Wat wil de
jengel?



koppellen

ONDERZOEK - Bouw - GEBRUIK

Begleiding vrijdag 9 oktober

Hofspot Kruispost
Iedere slaap douche
6m² muur badkamer

1400 bruto

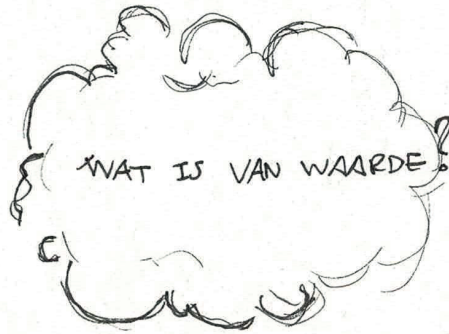

'EIGEN' TIJDS
Herinneringen
Achtergrond

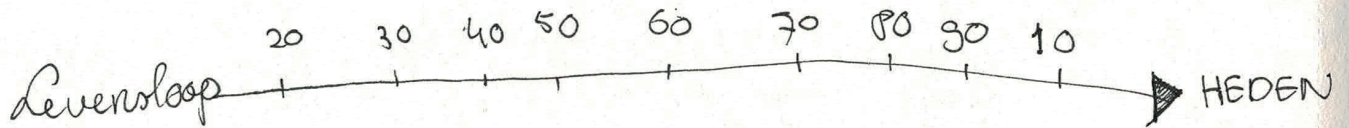

LOCATIE

CIRCULARITEIT



Asiel
Kinderboerderij.

Centraal in de wijk

"WAAR zou je zelf willen
zijn en op inz kijken?"

lijt hun
gedachten
verleden

overal is zelf
Tegenkomen.

WAAR komen de
materialen vandaan

Het Gebouw
als Herinnering

WAT VOOR Ruimtes

slapen | wonen | wassen
 besezen | eten | ontspannen
 ontoangen

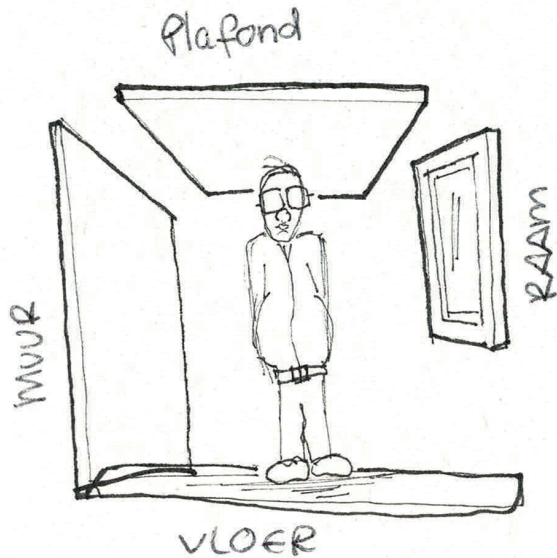
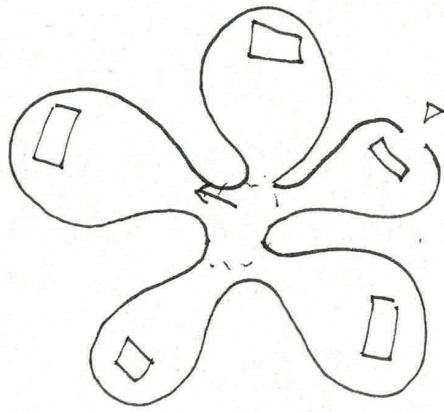

Hoe ziet een dag uit
 het leven van een
~~woonruimte~~ er uit?
 Bewoner.

WAT is hier voor
 nodig?

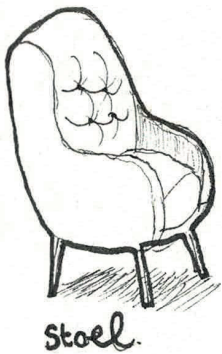

Stoel.

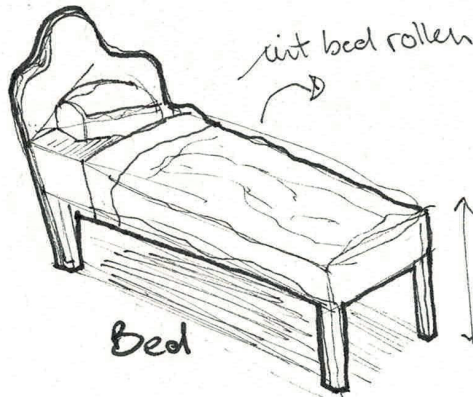

Bed



* parkeergarage Gebruiker

* Gentrificatie

* Religie / kapel / Geboef = loop

* Voordeur.

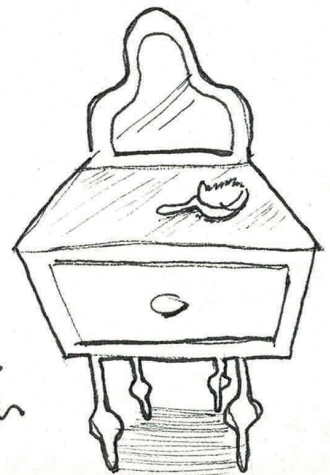

Dressoir

STAPELEN

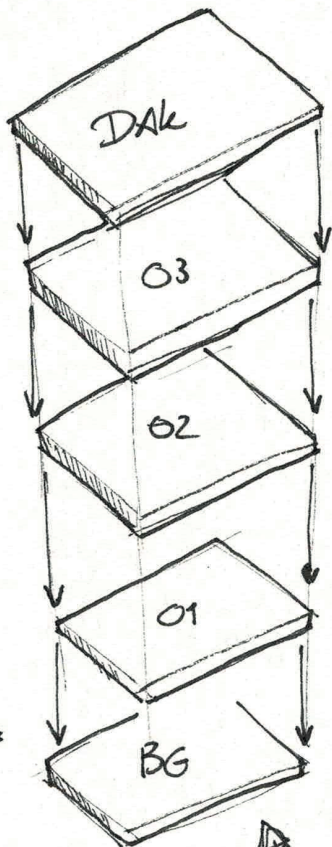

⊕ UITZICHT

VERSCHILLENDE LAGEN

CENTRUM = verdichting

↑ IN Het Hart.

≡ ONTSLUITING

↳ LIJFT

Ver van de beleving op de begane grond.

"TijdsLAGEN"

Pedimentair

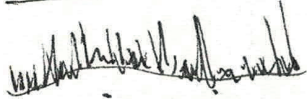

[Levensritme]
cyclisch

VERTICALE
SCHEIDING

(THEMA)

- Achtergrond / Verleden
- Buurt
- TIJD
- Afkomst
- Doelgroep

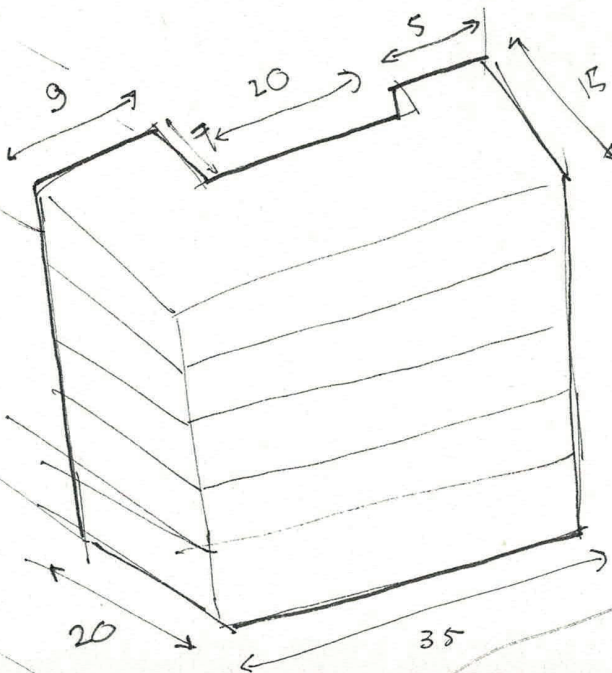

$$20 \times 12 = 240 + 70$$

$$310$$

$$310 \times 5 = 1580 \text{ m}^2$$



VRAGEN voor profiel

Levensvragen

- Waar kom je vandaan? **Geboorteplaats / woonplaats**
- Wat is je leeftijd? **Geboorte / levensloop**
- Wat is je beroep? **kennis / kunde**
- Wat zijn je hobby's? **Dagbesteding**
- Waar ben je geweest? **Fascinaties & interesses**
- Waar ga je het liefste heen? **Landen / vakantie**
- Wat is je lievelingskleur?
- Wat is je favoriete eten?
- Wie ben je?
- Wie wil je zijn?
- Wat is van waarde?
- Wat is je opleiding?
- Wat is thuis?
-

Wat maakt om tot wie wij zijn?
welke waarden & gebeurtenissen vormen ons?

religie
jeugd
gesin
onderwijs
werk

plaats:
stedelijk/
platteland.

Het heden en verleden niet meer kunnen onderscheiden.



Wat is een herkenbare wereld?



ENTREE, VOORDEUR

Bewegen & ONTROEREN

↳ Activiteitsruimte / werkplaats

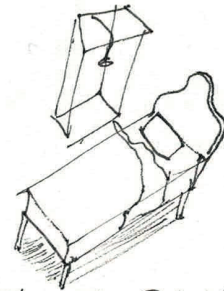

SLAPEN & WASSEN

wonen & koken

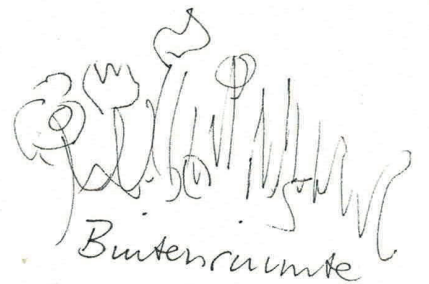

Buitenruimte

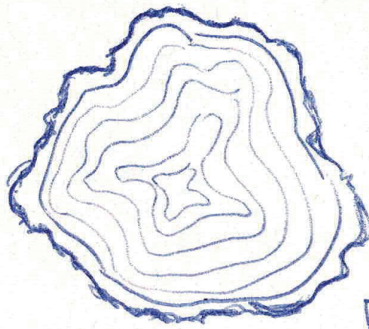

Jaarringen van een boom
geven de levensloop weer.

Hoe kunnen we de levensloop van
mensen duiden? Rimpels/rimpels?

[In fysieke vorm]

emotionele lading ontbreekt.

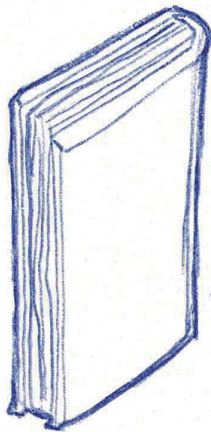

Hersenschimmen - Bernlef

verliezen van de greep op de werkelijkheid
het heden en verleden niet meer met
elkaar houden.

Helderheid wordt verdrongen door
ontredening & verwarring.

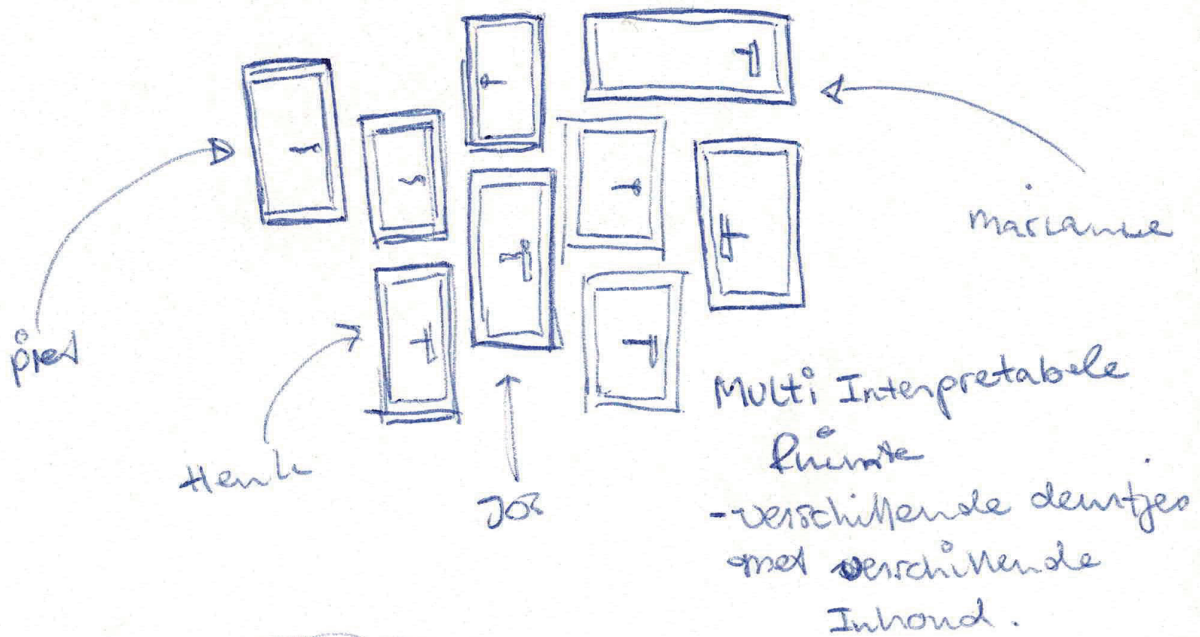

OntLijken

De wonderse wereld van Dementie.

- Afleiden
- Oriënteren realiteit
- meegaan in belevingswereld.

probleemgedrag ontstaat vanuit angst
 ↳ veilige wereld

Soorten geheugen

• korte termijn
 Hippocampus
 nieuwe info

• lange termijn

belangrijke informatie: emotioneel belangrijke rol.

Zintuigelijk geheugen: beelden en geluiden

- gedeeltes: (1) feitenkennis (2) vaardigheden (3) persoonlijke geschiedenis

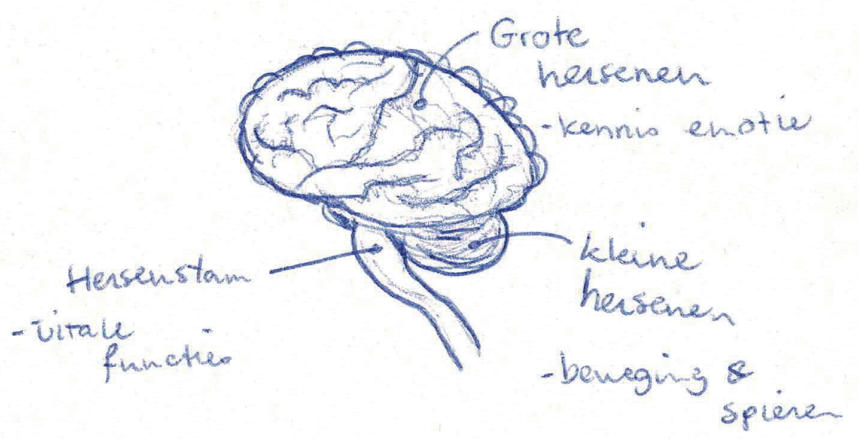

Dementie:

Beschadiging van hersenen en geheugenstoornis

Begint met stoornissen in het opnemen van nieuwe informatie.

kenmerkend: voortschrijdend verlies van het geheugen en het verlies van denk- en oordeelsvermogen.

[De ruimte als analogie voor het brein]

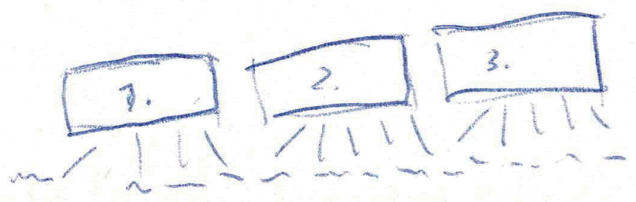

ZORGEN VOOR de omgeving

gedragsproblemen ← ziekte (dementie)
← omgeving (gunstig of ongunstig)
- prikkels van buiten
- personeel belangrijkste onderdeel

Dementerende herkennen hun omgeving niet meer:

- steeds moeilijker oriënteren
↳ alsof wandelen door een vreemde stad

[Herkenningpunten]

Ruot en traagheid vinden ze zijn geen chaotische omgeving.

wij kunnen geluids- en bewegingsprikkel filteren, ~~zijn~~ zij niet. [1 prikkel tegelijk]

Behoeftte aan prikkels verschilt
3 groepen:

① De zen-dementerende
- staren & bewegingloos

steriele, prikkeloze omgeving.

② Dolers

te weinig prikkels = lijnloos.
op jacht naar prikkels

③ Evenwichtszoekers.

niet kunnen of mogen bpen maar wel op zoek naar prikkels.

reactie: zelf prikkels genereren (roepen / flinken)

Dit doen zij om te kunnen beseffen dat zij nog leven.

"voor elke hersenen wat wils"

koppelen van soort-
genoten.

Innertijke klok / Tydsbesef werk niet meer.

Goedemorgen zalig
passen

Goedemiddag

Goedenavond



Gelukkig
nieuwjaar

Goedenacht

redlyke kerrofeer

Casa strofe reactie
↳ gevoel van falen

Belevingen van Dementerende

ienad op een

beleving; de gedachtes en gevoelens die een bepaald moment van zichzelf en/of zyn omgeving heeft

Gedrag en beleving hebben een relatie met elkaar.

"Dementerende kan zyn gevoel niet verbergen"

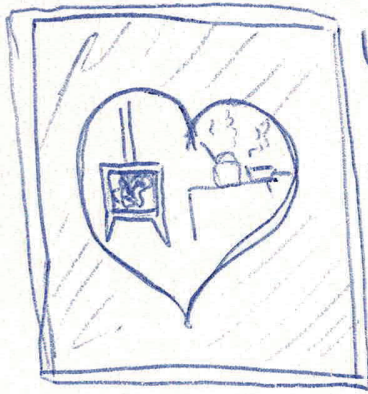

keuken

Haard

- in het hart.

reddings
boeien
aan
de
man



verwijzing
zie.



- Gescheiden verpleegpost:

slecht nieuws gesprekken

Drukke en onregelmatigheden

zorgen voor overbodige prikkels

rouleren meubilair

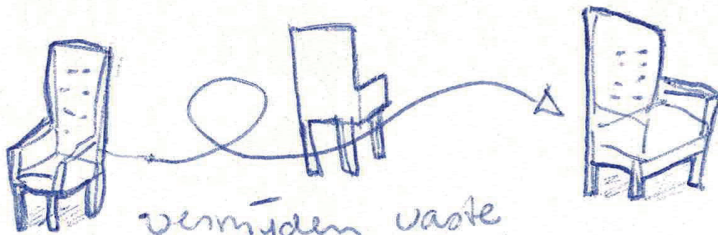

vermijden vaste
plekken

enige afwisseling te brengen

"meubilair zoals
thuis"

Prikkelkamer

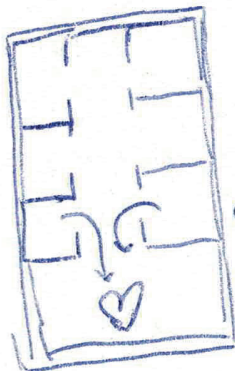

gehoord hoorbaar
geen ruisbaar

sensomotorische
stimulatie.

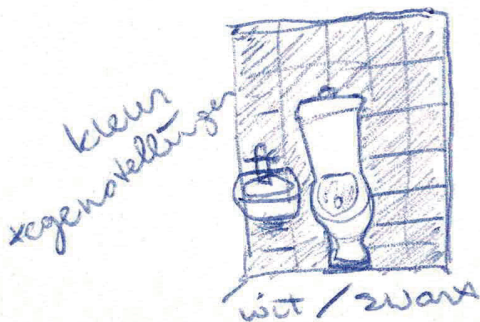
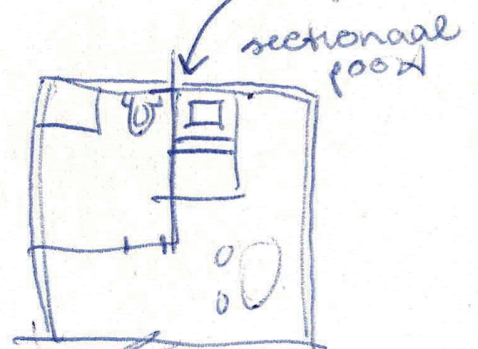

Flexibele
wand

badkamer

slaaf
kamer

te openen deel

Wonen: kleinschalig genormaliseerd

Cantoux

Frans

CANTOU = 'Coin du feu'

warmte geborgenheid en
berkenbaarheid van een huis

woonconcept

leven in gemeenschap

De leefwereld van een dementerende ligt voor
diegene:

geen eigen
in de wereld
achter hem



centrale keuken
of
terplekke

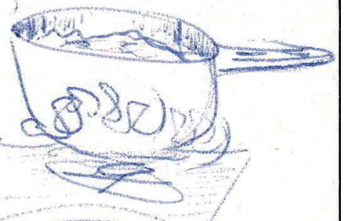

25/26 m²

Per
eenpersoonkamer

geen gescheiden
deuren

↓
alle ogen
telkens op
de dienst-
deur.

Finse

TUPA

woonvorm

= woonkamer
met meerdere
slaapkamers

overlast voor

anderen

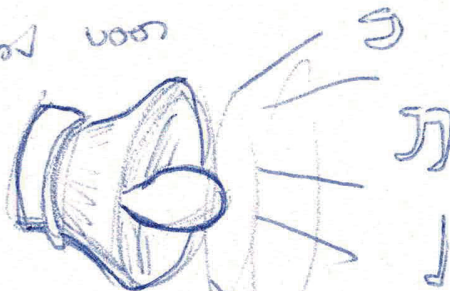

lawaaï
hinder tegen gaan.

zwevende
vloeren

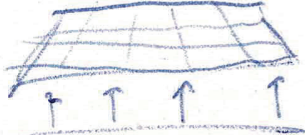

Reminiscentiekamer.

Reminiscentie

Een gedachte aan een verschijnsel uit het verleden, dat overeenkomst vertoont met een Ruidige waarneming

Huis wordt ontworpen en ingericht als huis anders Unheimlich; beangstigend en onheilspellend.

Heimat woonplaats waar je geboren en getogen bent.

(lange termijn geheugen:

① declaratief of expliciet geheugen

Semantisch
geheugen
(feiten, woorden-
Schat)

episodisch of autobiografisch
geheugen
(persoonlijke gebeurtenissen)

② Impliciet of het niet-declaratief geheugen
(onbewust; vaardigheden
jeugdige herinneringen

aansluiten bij vroegere levensstijl

Heiselijkheid ⇒ wat is thuis?

social/materiele
Terugheren naar de traditie waarin opgevoerd
moeder taal/dialekt

- Ruimtes goed leesbaar: vanzelfsprekende betekenis + vindbaarheid

- Oriëntatie!

- ▷ Routes (gangen, trappen, paden)

- ▷ Grenzen of randen (vloerovergangen / muren)

- ▷ Gebieden

- ▷ knooppunten strategische plaatsen

- ▷ Herkenningspunten: opvallende oriëntatiepunten (schildery of uitzicht)

Gebouw in braille

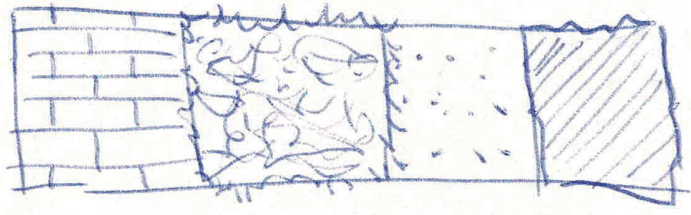

oriëntatie middels vloeren en ruiten.

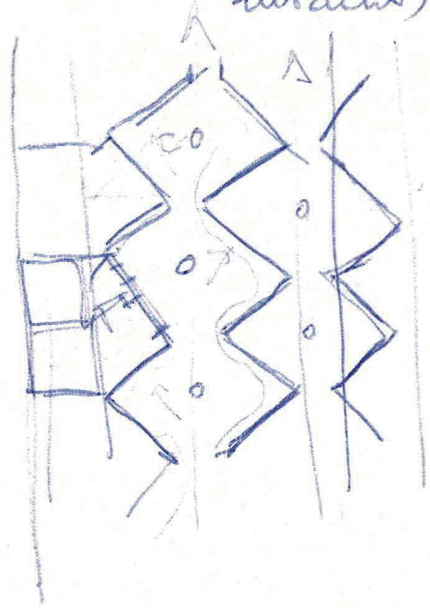

zithoekjes?

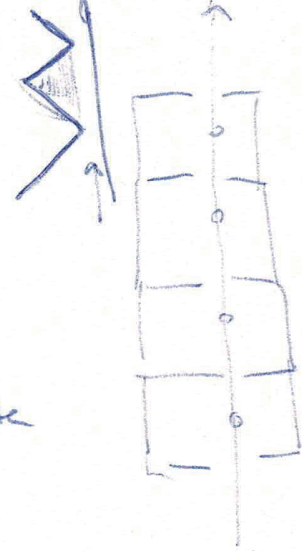

Tydslagen?

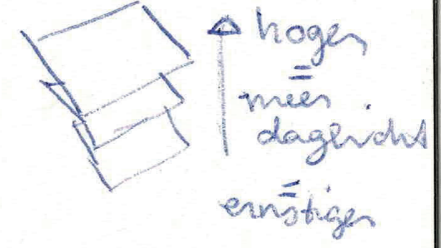

hoges
meer
daglicht
ernstiger

- Vermijden van polyvalente ruimtes

- Bewegwijzering

- Memorybox → vitrine bij voorden persoonlijke memorabilia (gedroogd koren voor landbouwers)

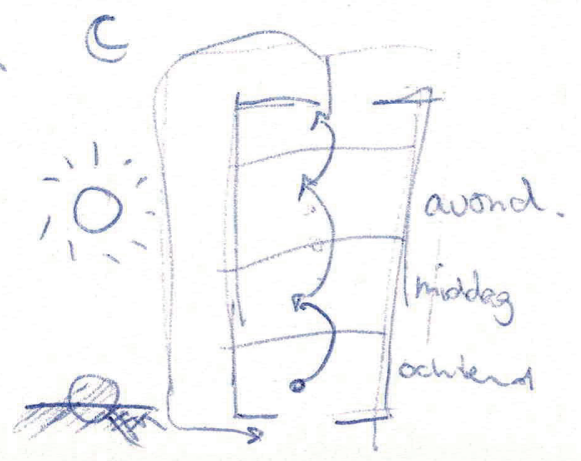
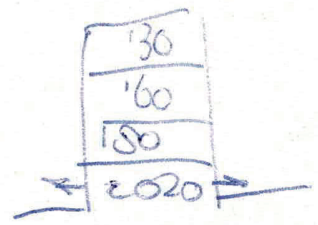

Onderzoek

Dementie



Het langzaam verliezen van grip op de werkelijkheid en het onderscheid
tussen heden en verleden



Onderzoek

Waarde

Herkenning

Leesbaarheid van de omgeving

Vindbaarheid van ruimtes en spullen

Oriëntatie maakt wegwijs en geeft besef van tijd(daglicht)

Identiteit

Betekenis maakt de persoon tot wie hij is

(cultuur&traditie)

Sfeer

Huiselijkheid maakt de omgeving tot een thuis

Heimat de emotionele band met de eigen vertrouwde omgeving

(Innerlijke) rust

Traagheid gunt de hersenen tijd

Veiligheid maakt je vrij

Geborgenheid stelt je gerust

Overzicht geeft grip op je fysieke en mentale omgeving

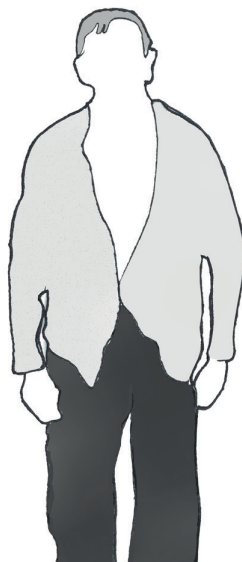

Analyse

Locatie

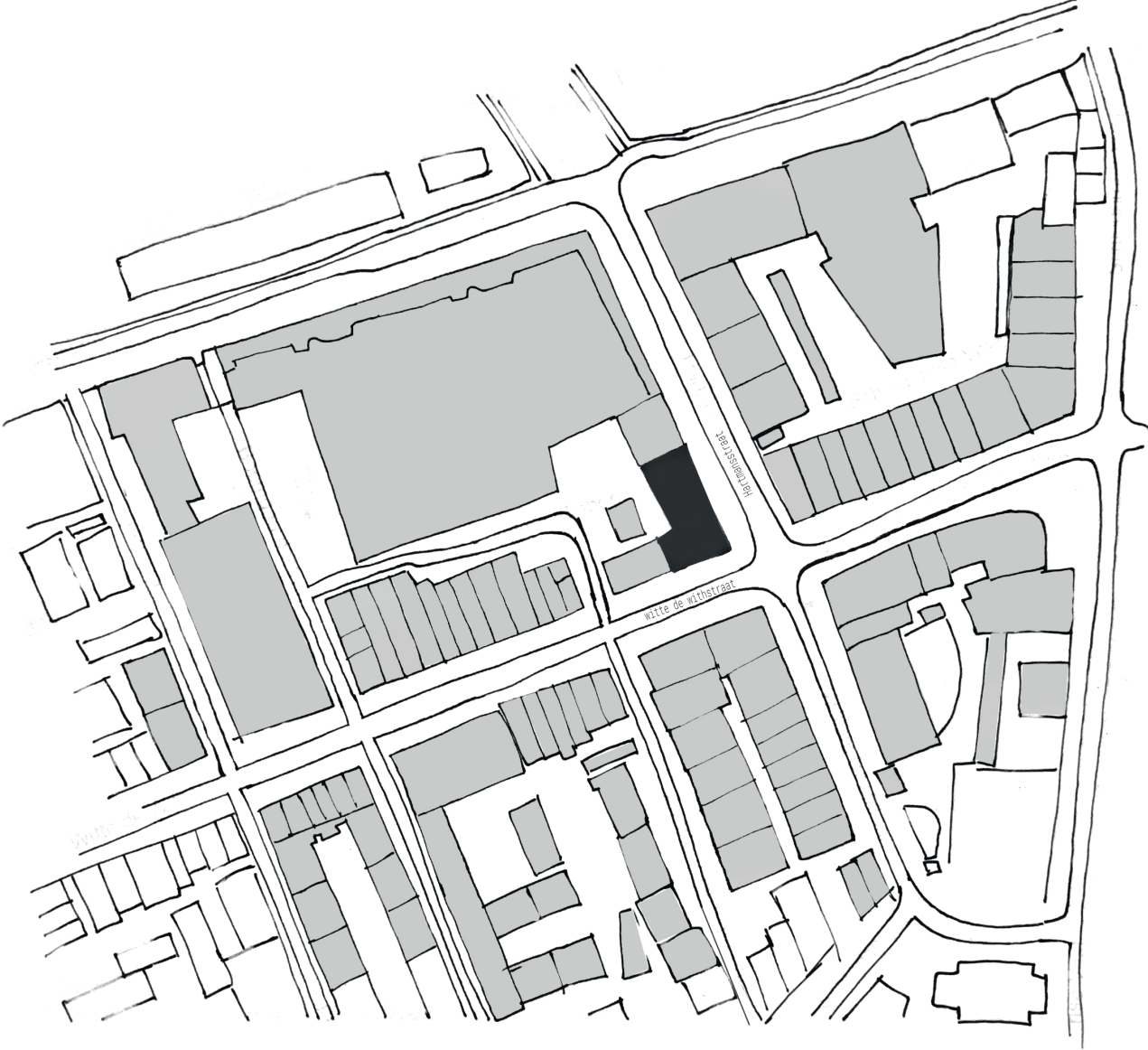



De locatie voor mijn ontwerp bevindt zich in het centrum van Rotterdam op de hoek van de Hartmansstraat en de Witte de Withstraat. Dit voormalig wederopbouw, kantoorgebouw is gebouwd in de periode tussen 1955 en 1959 ontworpen door architect C. Elffers. Oorspronkelijk was het gebouw in gebruik als kantoor en zettersrij voor de dagbladen de Rotterdammer en Trouw. Het gebouw is meerdere malen verbouwd en huisveste vanaf de jaren 90 de Politie van Rotterdam Rijnmond. Vandaag de dag staat het gebouw leeg en zijn er plannen om het te slopen en een geheel nieuw hotel te bouwen. Ik zou vanuit de circulaire gedachtegang dit gebouw graag hergebruiken.

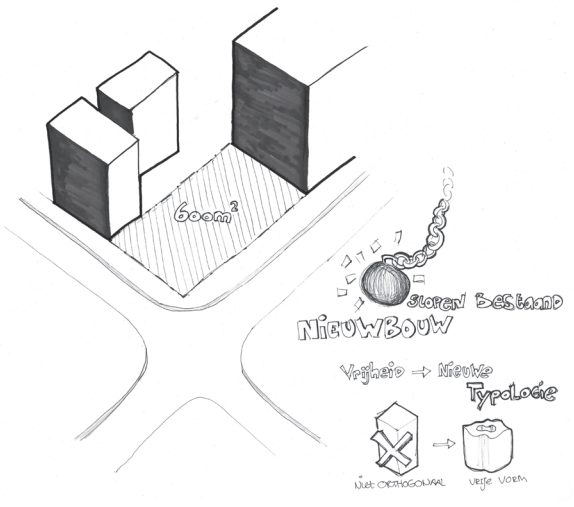
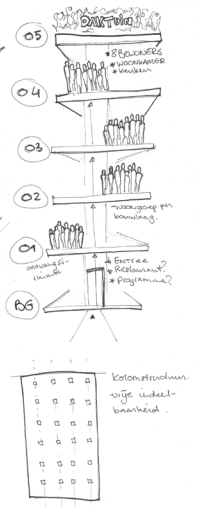
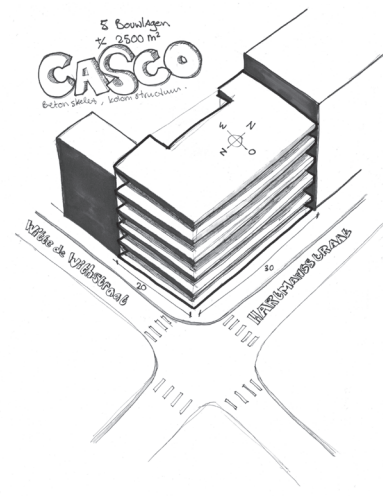
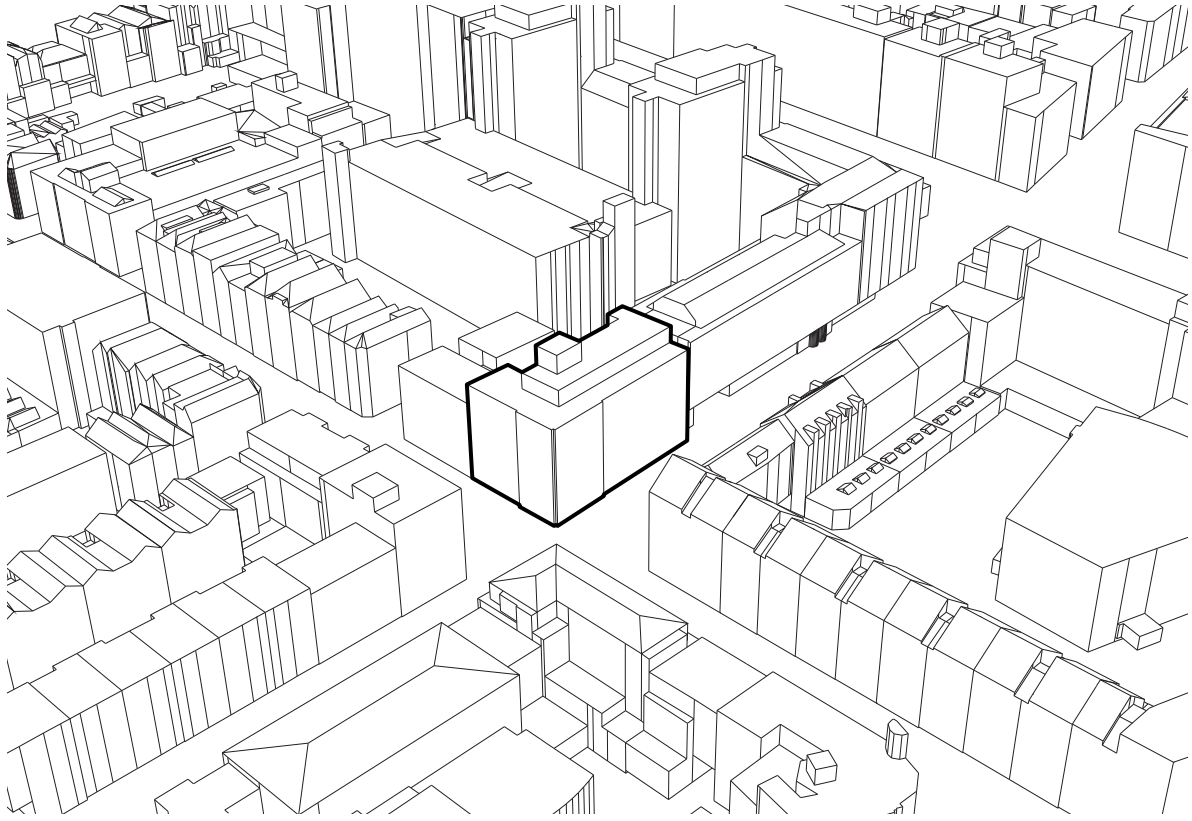

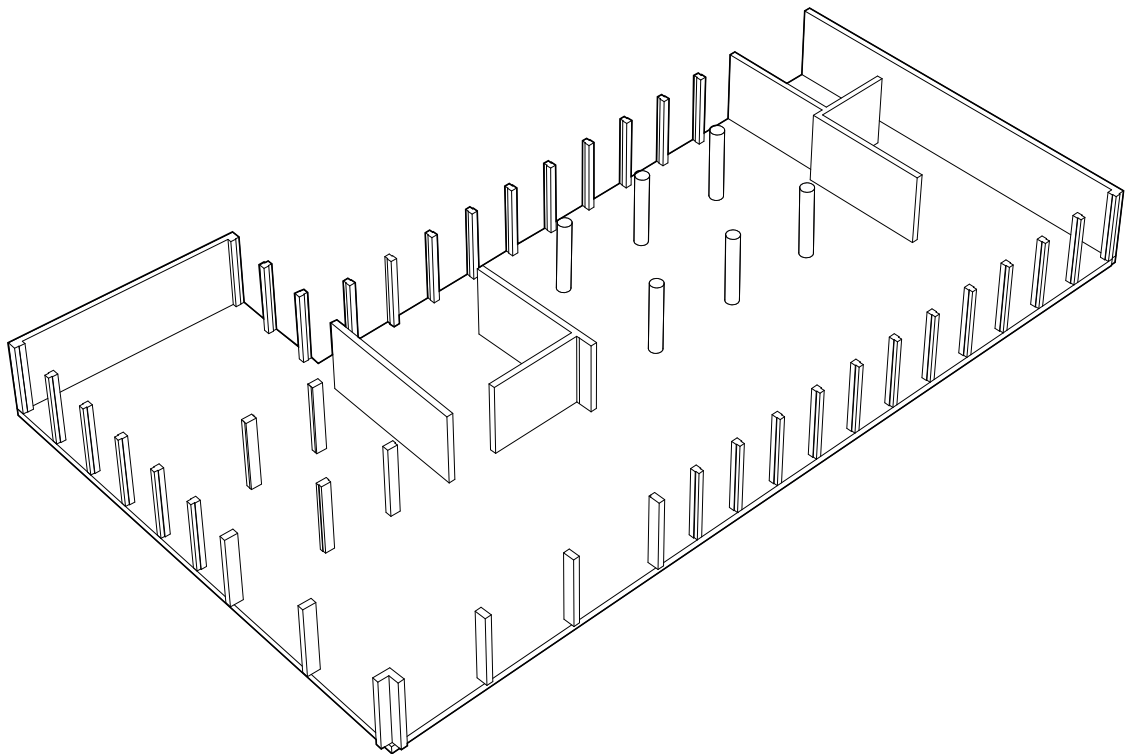
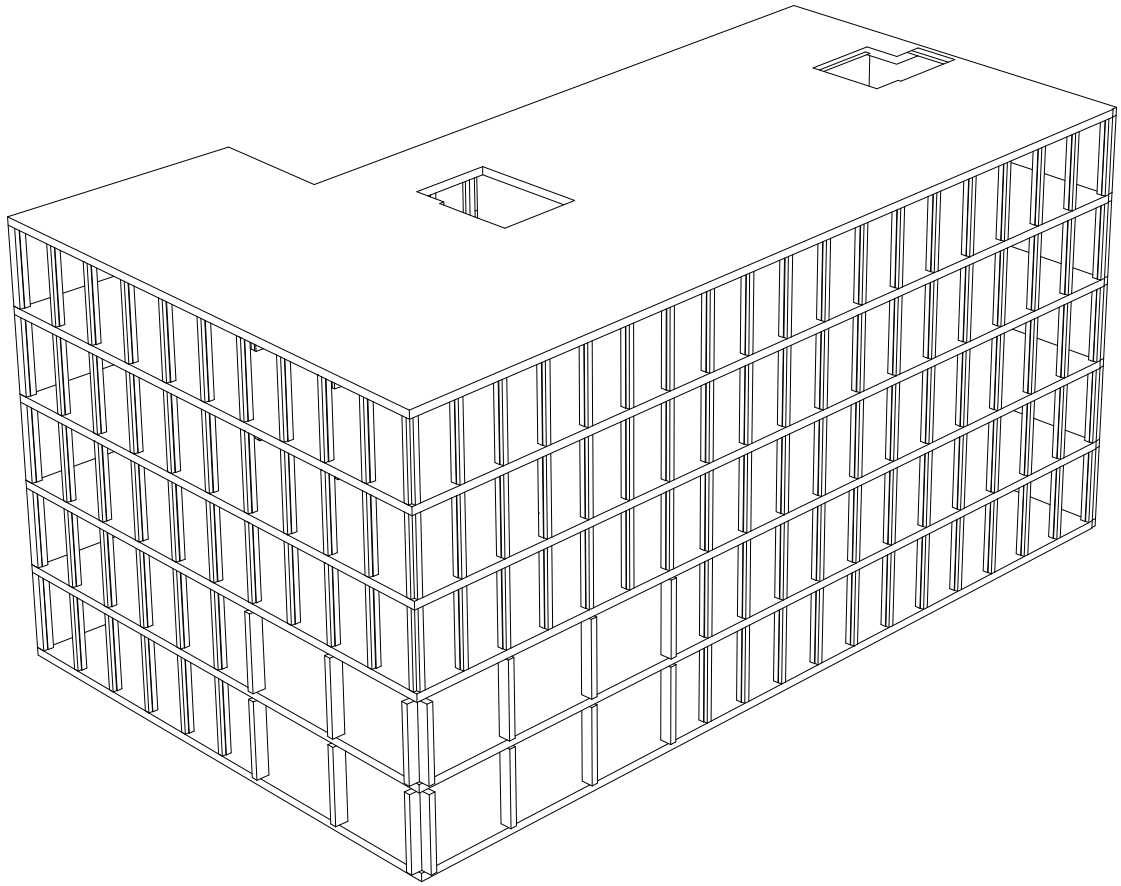

Ontwerp

uitgangspunten

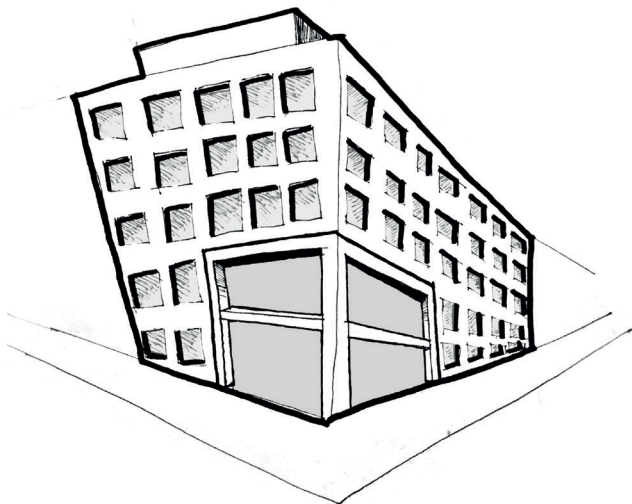

Circulair

Hergebruik van bestaand gebouw met als vertrekpunt het casco

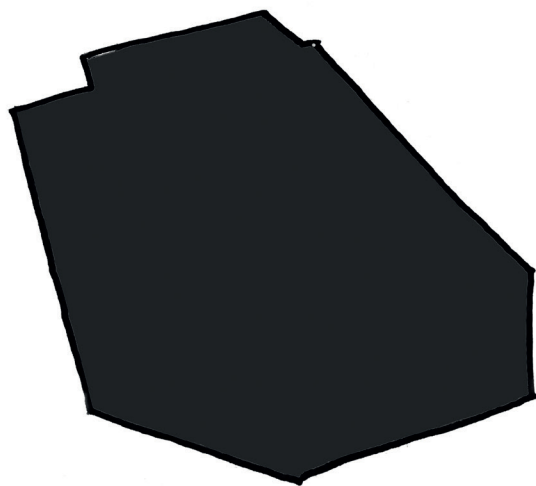

'Eigen'tijds & Eigenaardig

Het gebouw is een verbeelding van de bewoners die het huisvest. Op het eerste gezicht ongewoon maar wanneer men beter kijkt uniek en bijzonder

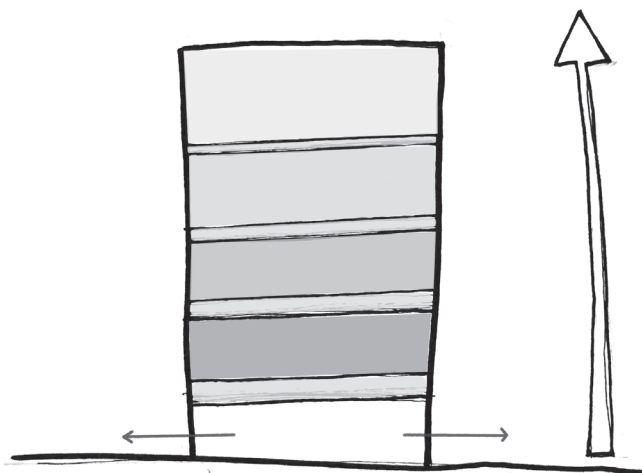

Gelaagdheid

Het gebouw als stapeling tijdslagen welke fungeert als collectief geheugen van de stad

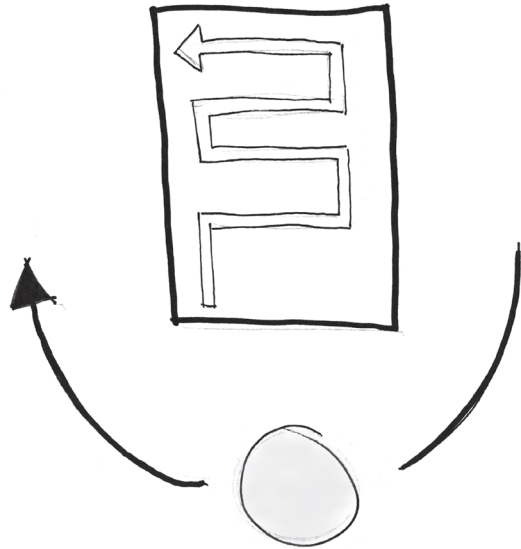

Wegwijs maken

het ontwerpen van een overzichtelijke en herkenbare omgeving waarin oriëntatie en tijdsbesef centraal staan

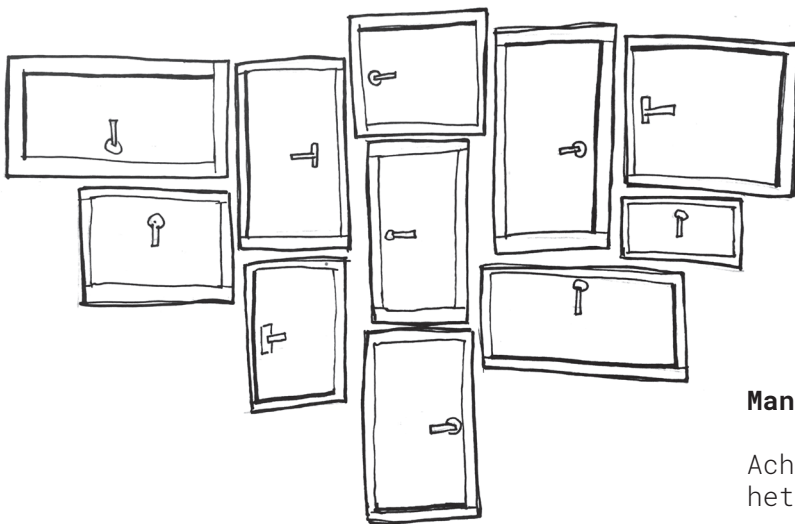

Ruimte-vol reminiscentie

ruimtes welke overeenkomsten vertonen met gedachtes uit het verleden

Manifest van Maatwerk

Achter iedere deur schuilt iets anders
het ontwerpen van herinneringen

Zintuigelijk kompas

Ruimtes als braille, geleid door materiaal en textuur

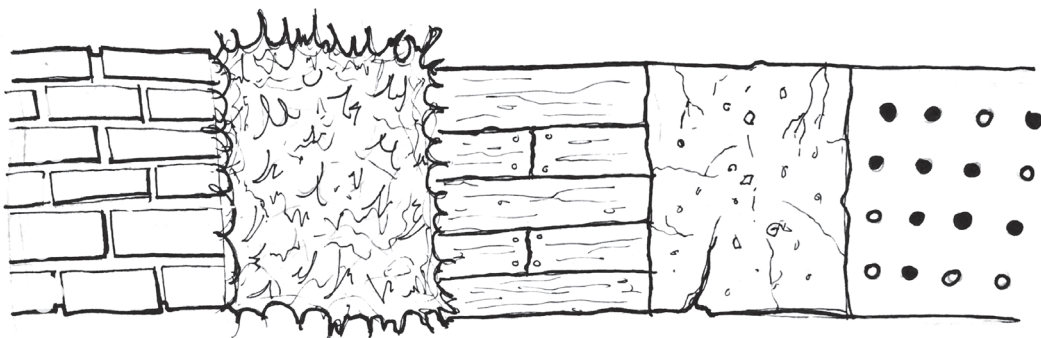

Ontwerp programma

Verzorgingshuis voor 28 ouderen

•Entree / hal	30 m ²
•Gemeenschappelijke ruimte / Woonkamer	45 m ² per 7 personen
•Rolstoeltoilet, wastafel	8 m ² per woonkamer
•Multifunctionele ruimte / vergaderruimte	25 m ²
•Dienstkeuken	25 m ²
•Bijkeuken	6 m ²
•Slaapkamers	20 m ² per persoon
•Rolstoeltoilet, douche, wastafel	8 m ² per persoon
•Bergruimte	16 m ²
•Kantoor / Zorgpost	9 m ²
•Personeelsruimte	30 m ²
•Personeelstoilet	2 x 2 m ²

Totaal:

circa 1150 m² nuttig vloeroppervlak

circa 1500 m² bruto vloeroppervlak

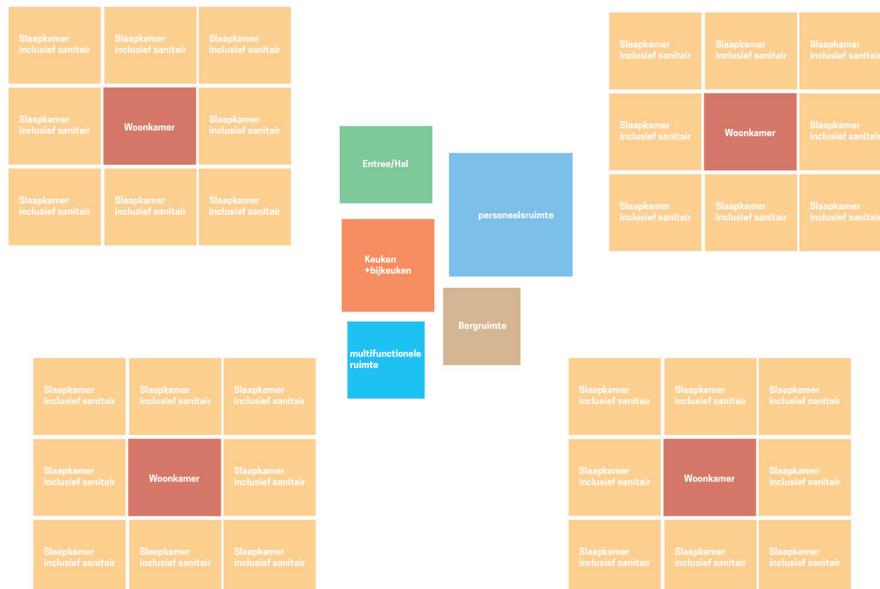

Traditioneel relatieschema

Ontwerp schetsen

VOGELNESE Principe

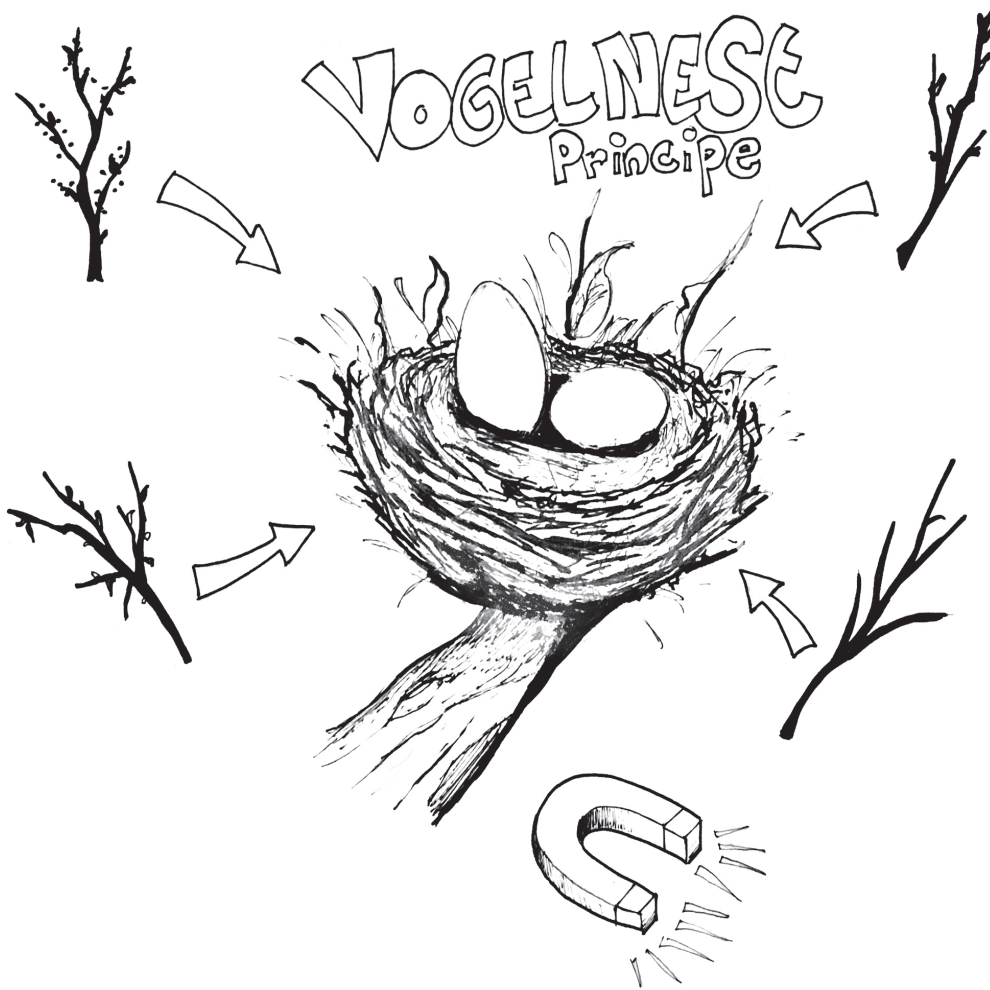

2020
Leeftijd -
geboorte
+
10/20
Jensd

2020
80 -
2040
+
10/20
'50 '60

WEDEROPBOUW

Twindopen
stadsvijver
Tuinsteden
Portieflaas
saksyflaas

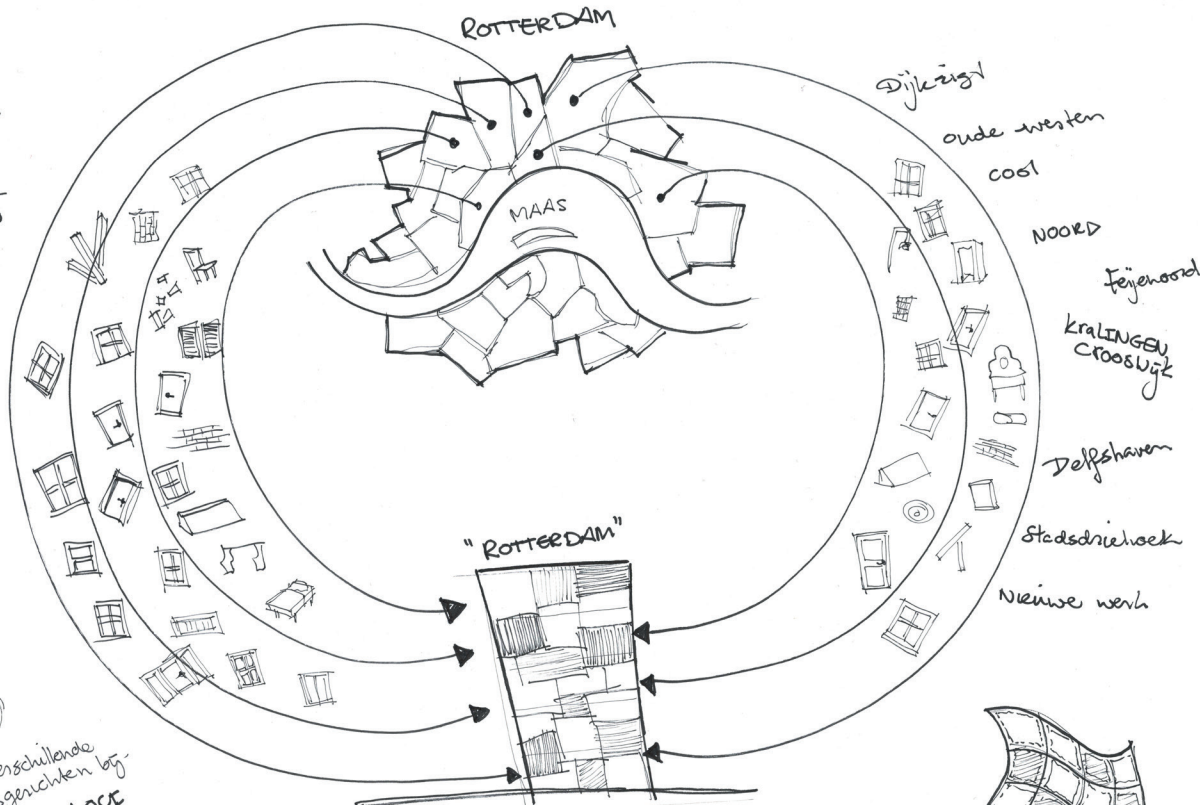

COLLAGE

Verschillende
staatsgerichten bij-
elkaar
GENEUS LOEC

STAPELING VAN BUURTEN & WIKEN

- Reconstructie van vroegere leefomgeving
- Echo van de stad

Aan elkaar
gehecht
geheel

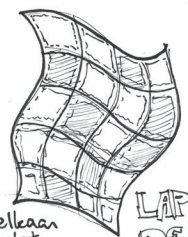

LIPPEN DEKEN

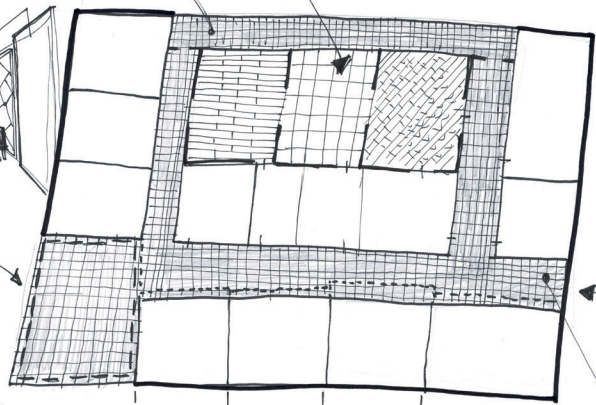
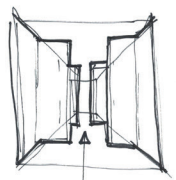
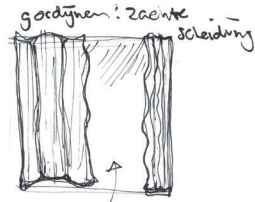
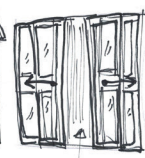

V.S.

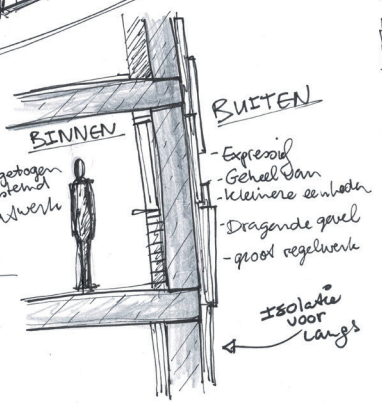
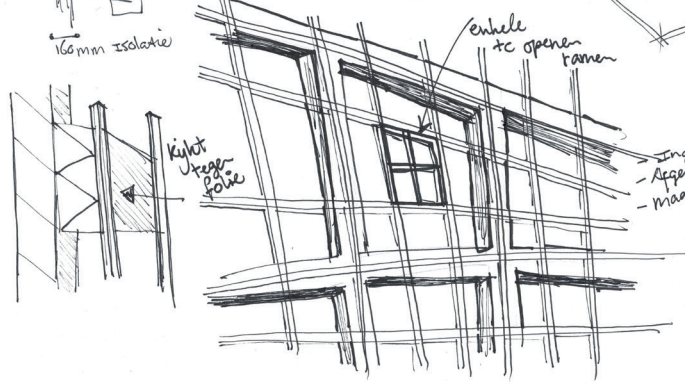
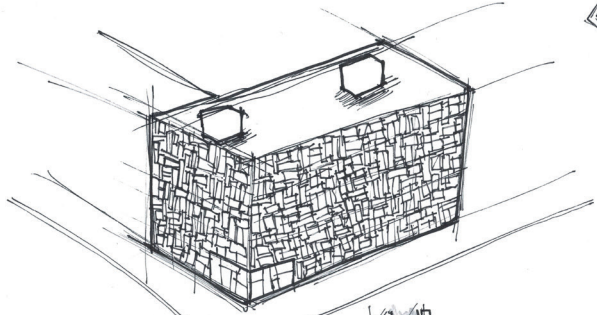
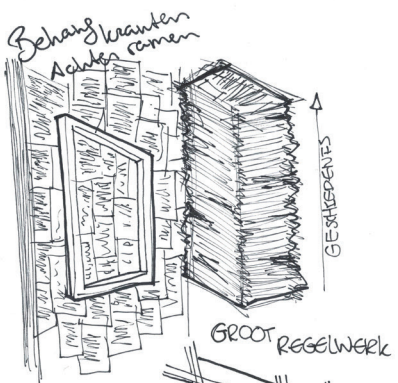
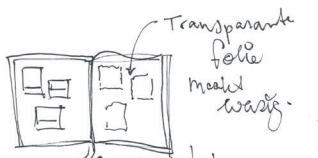
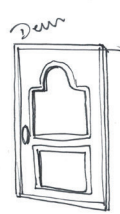

Ontwerp

programma vanuit universele waardes

Eten	proeven
Slapen	dromen
Wassen	verschonen
Afwassen	verfrissen
Toilletteren	ontlasten
Koken	roeren
Zitten	stil staan
Denken	geloven
Rusten	verwarmen
Lopen	ontvangen
Kijken	voelen
Lezen	ontspannen
Bewegen	schrijven
Verplaatsen	luisteren

Ontwerp

Varianten

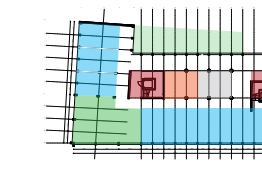
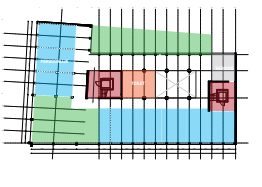
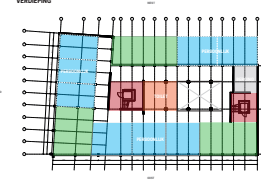
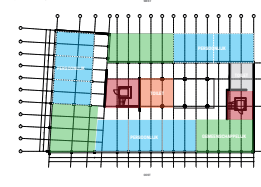
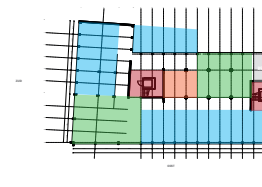
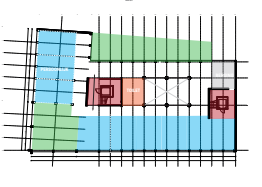
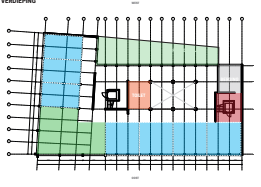
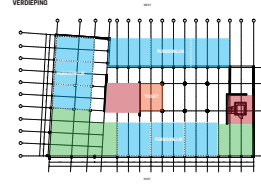
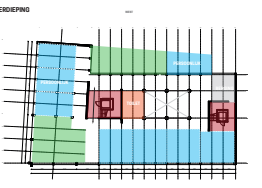
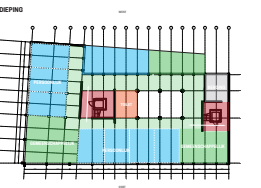
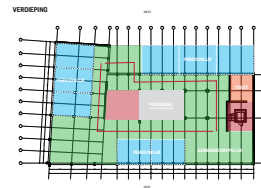
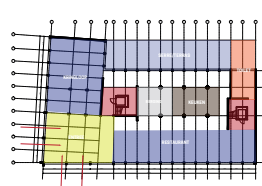
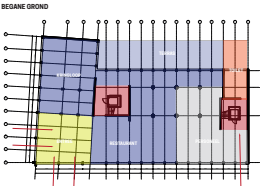
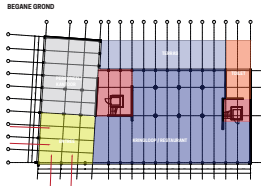
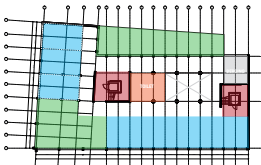
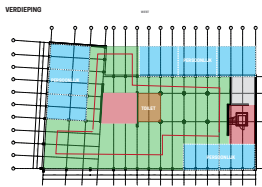
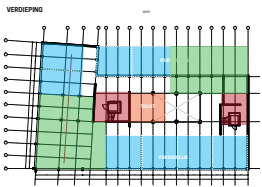
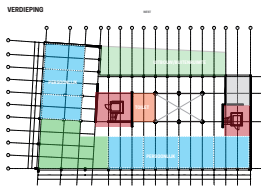
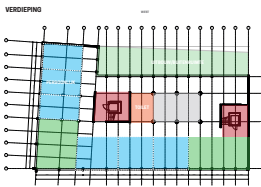





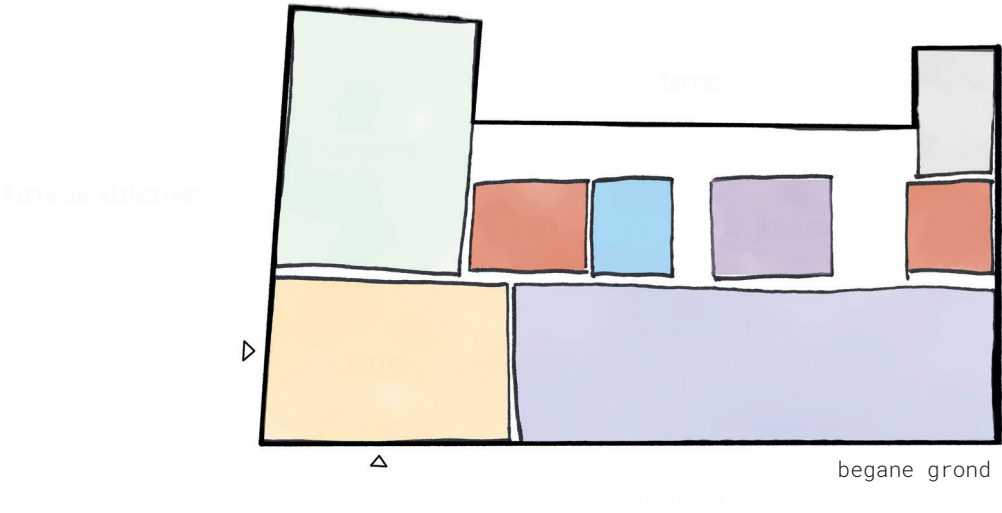



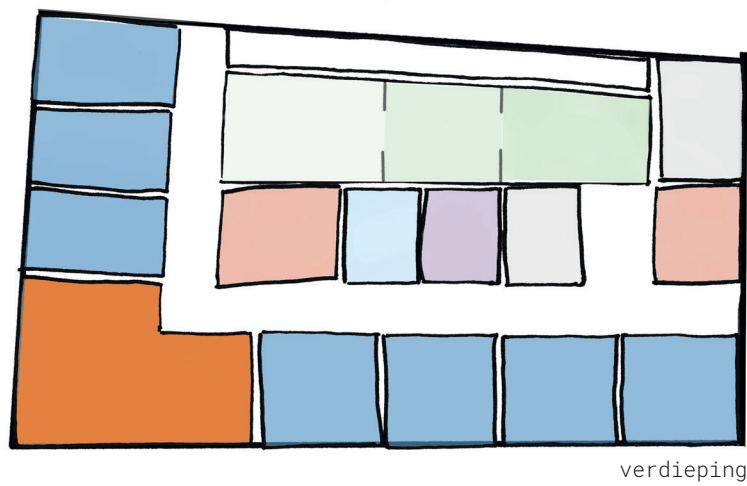

Ontwerp

Vlekkenplan



- entree
- huiskamer
- trap/lift
- wc
- kringloopcafé
- bijkeuken
- berging



- | | | | |
|---|--|---|---|
|  Bewegingsruimte |  wonen |  koken |  eten |
|  bewoner |  toilet |  berging |  trap/lift |
| | |  bijkeuken | |

Ontwerp

schets plattegrond

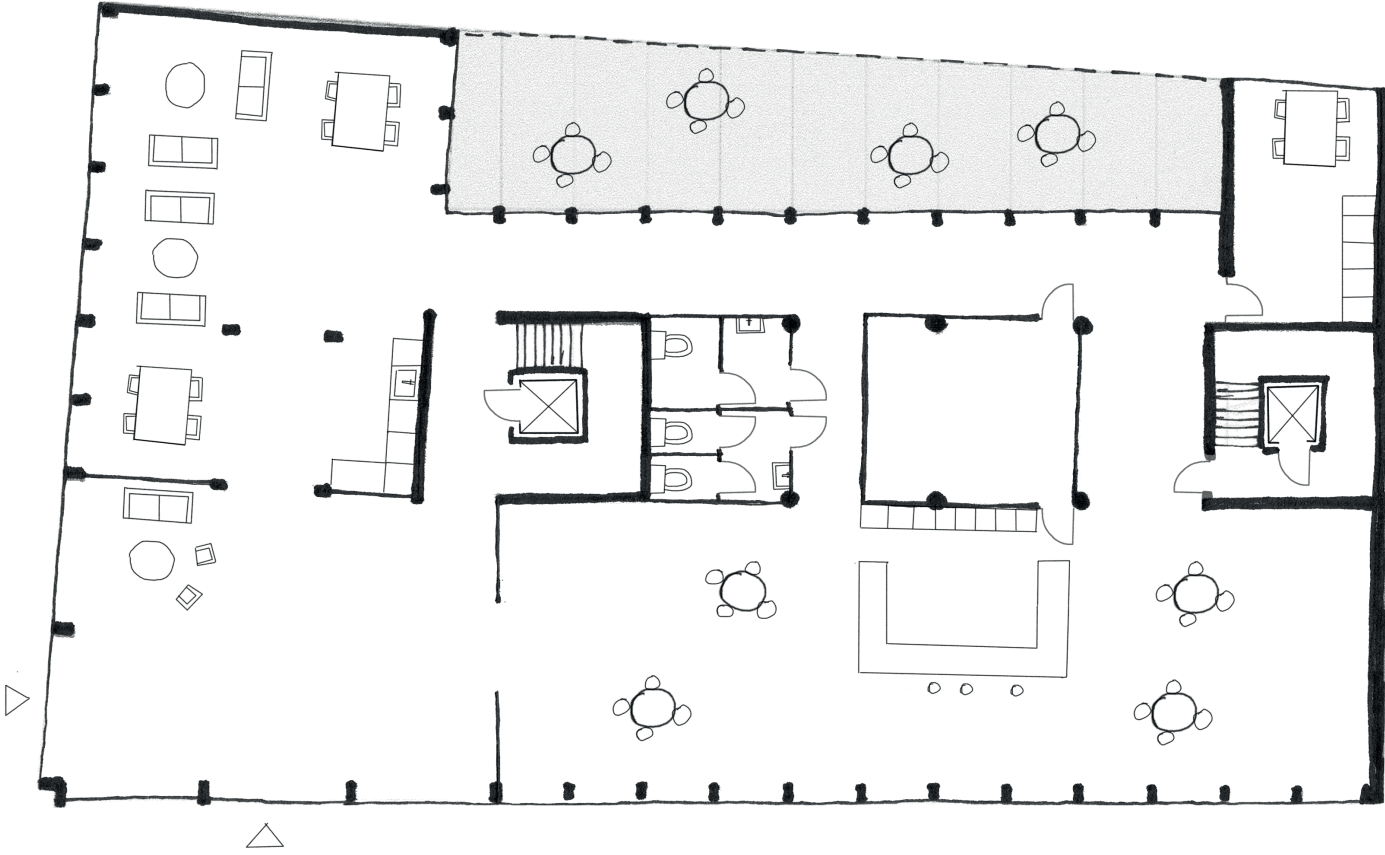

begane grond

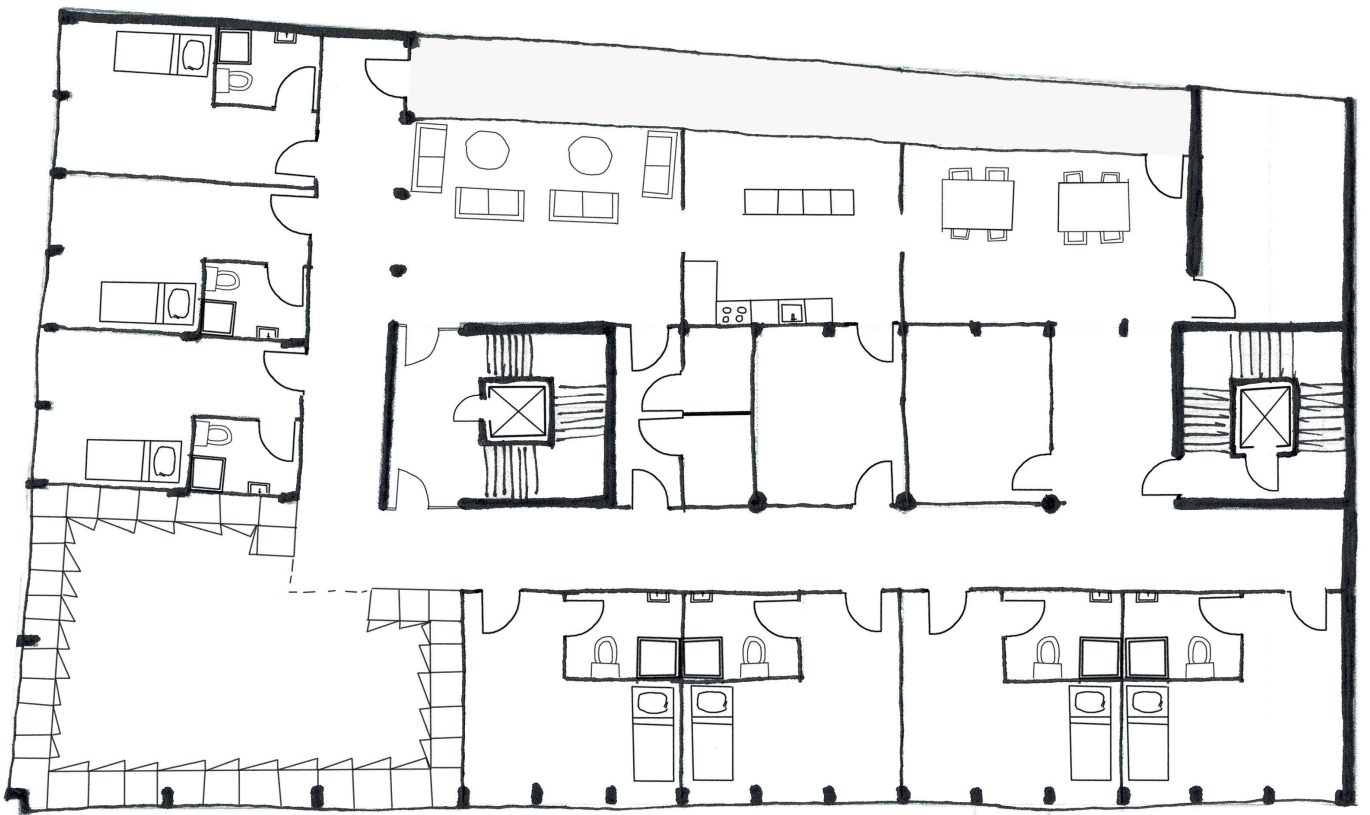

verdieping 1

Ontwerp

perspectief

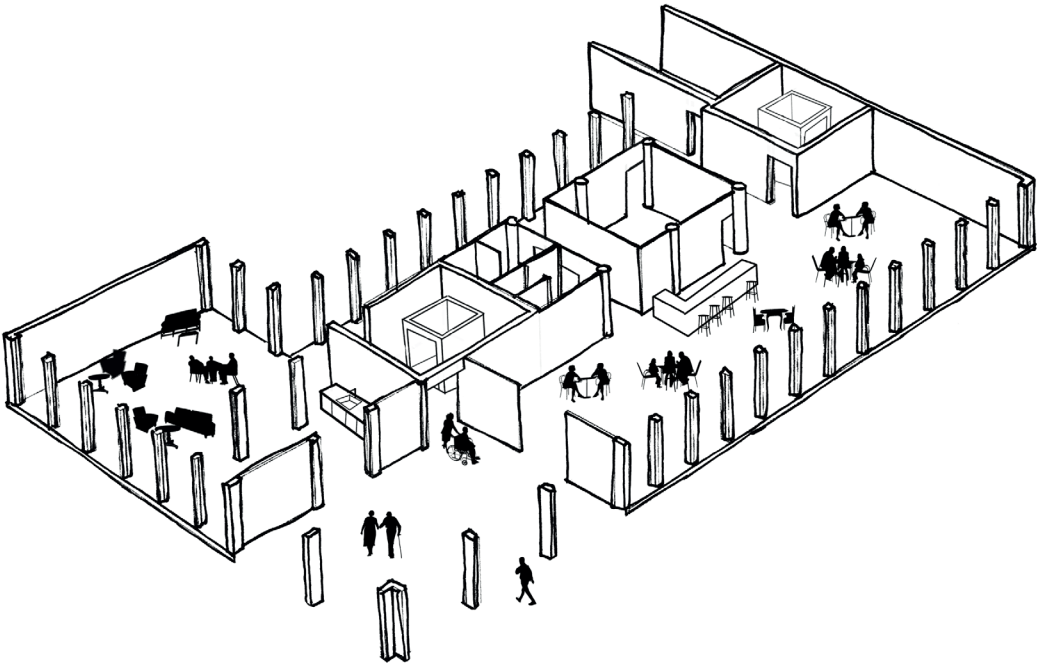
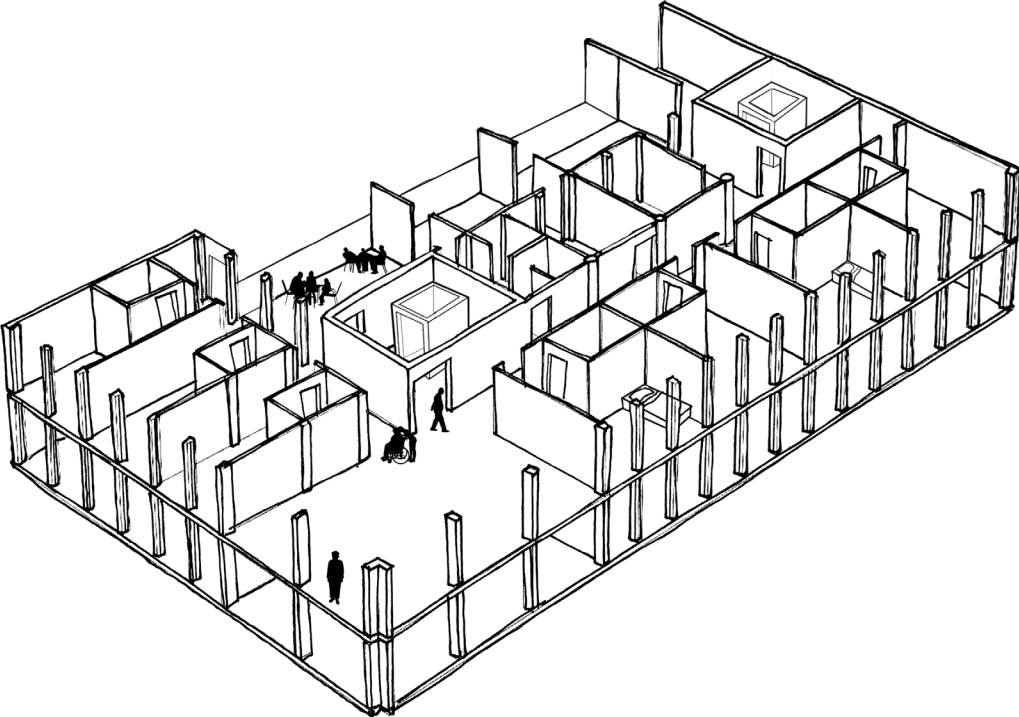

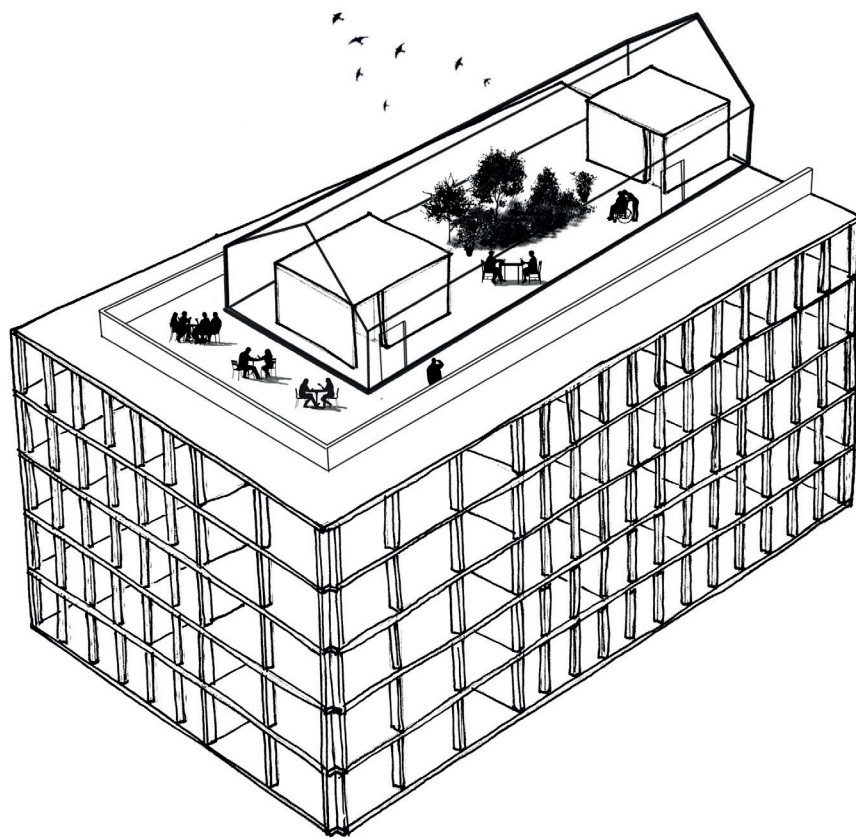

Ontwerp

gevelstudie

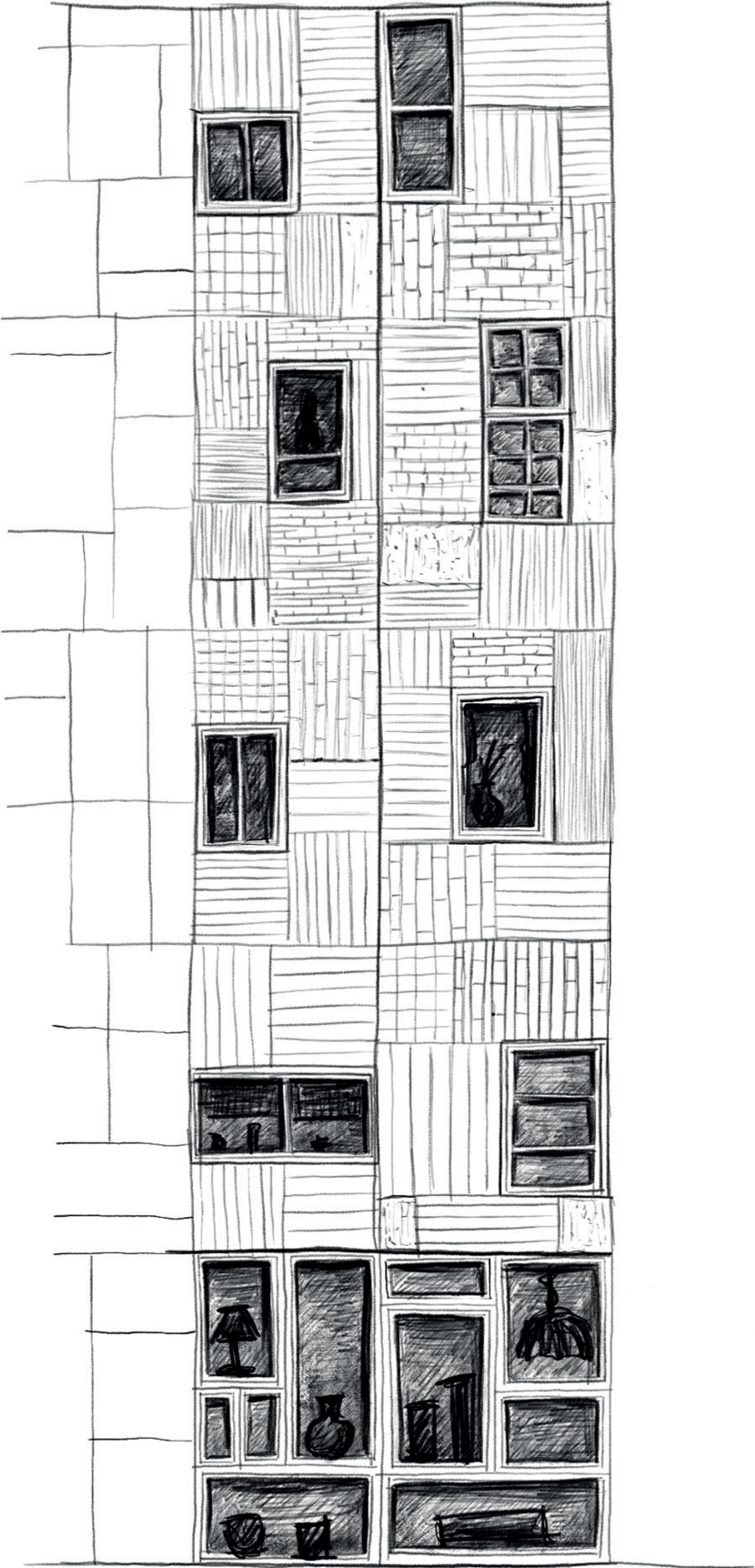

Ontwerp

opzet plattegrond

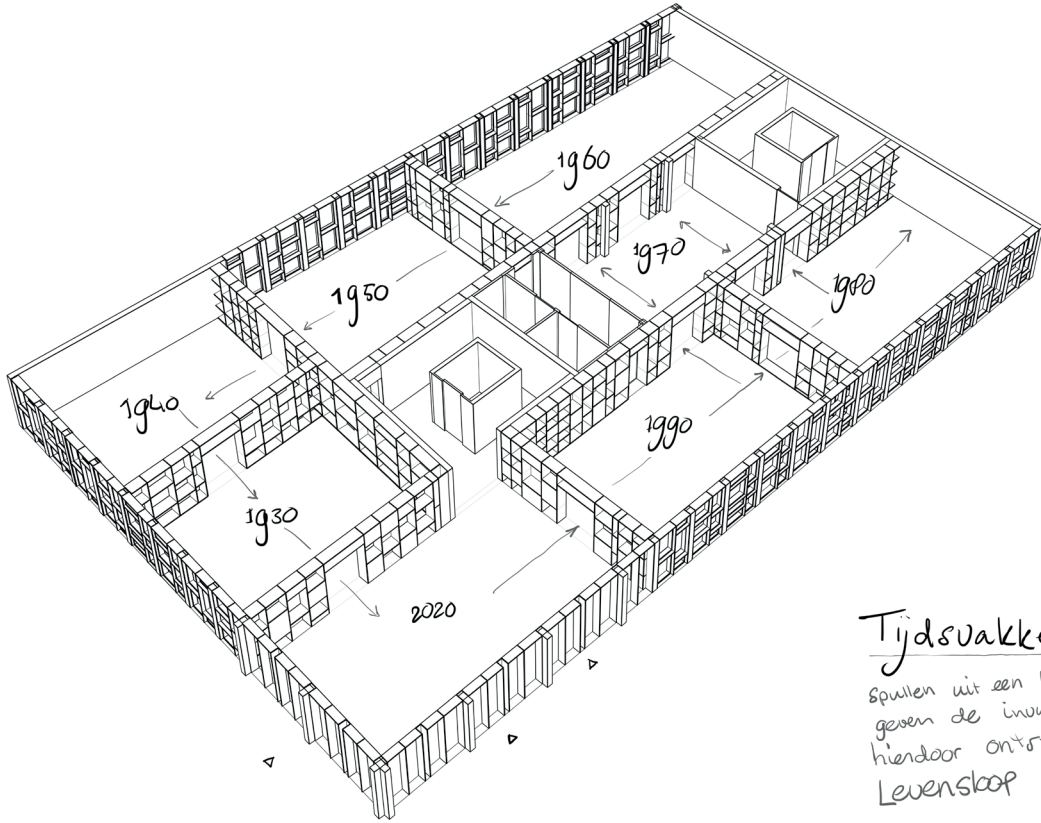

Tijdsvakken
Spullen uit een bepaalde tijd
geven de invulling
hiendoor ontstaat de
Levensloop

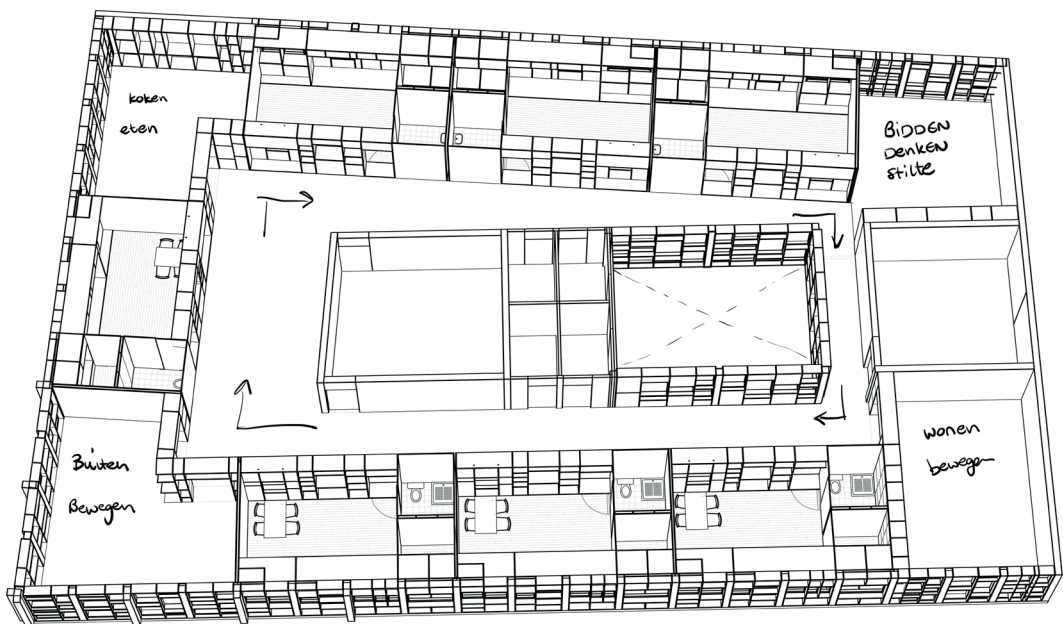

Ontwerp

maquette 1:100

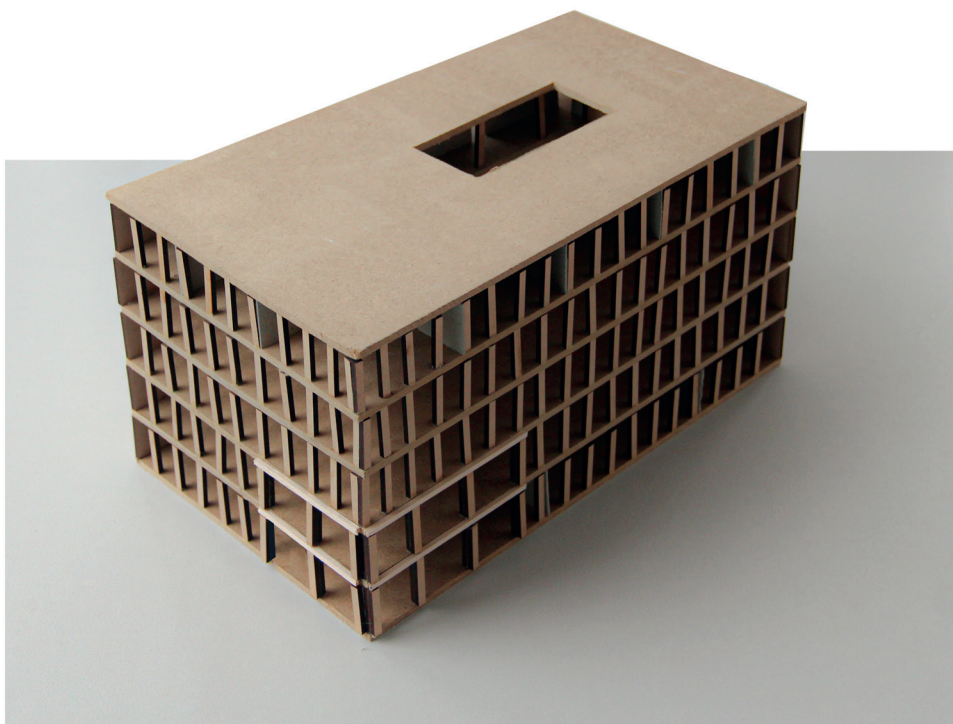

gebouw

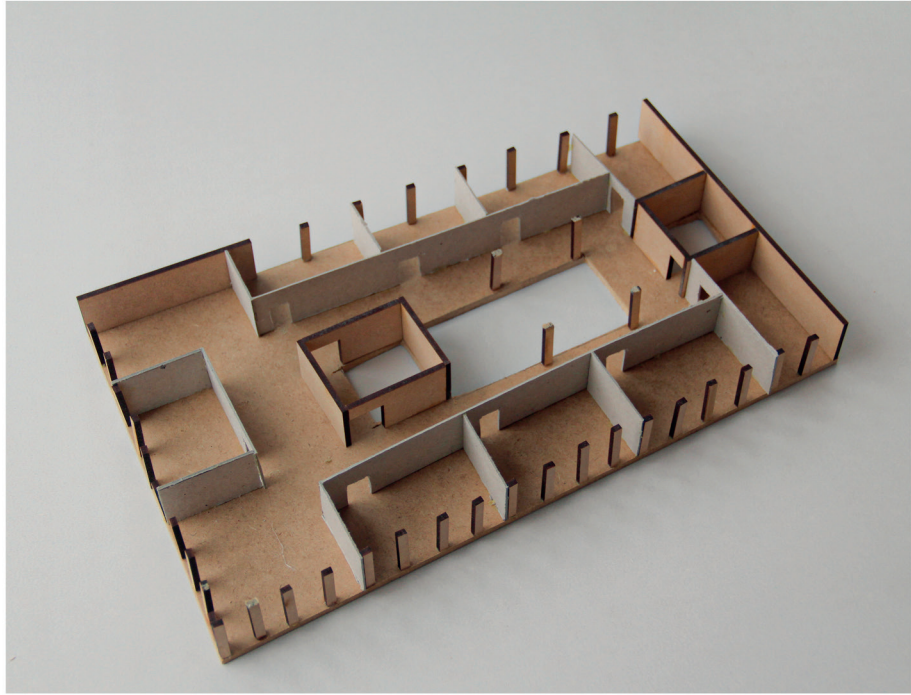

verdieping

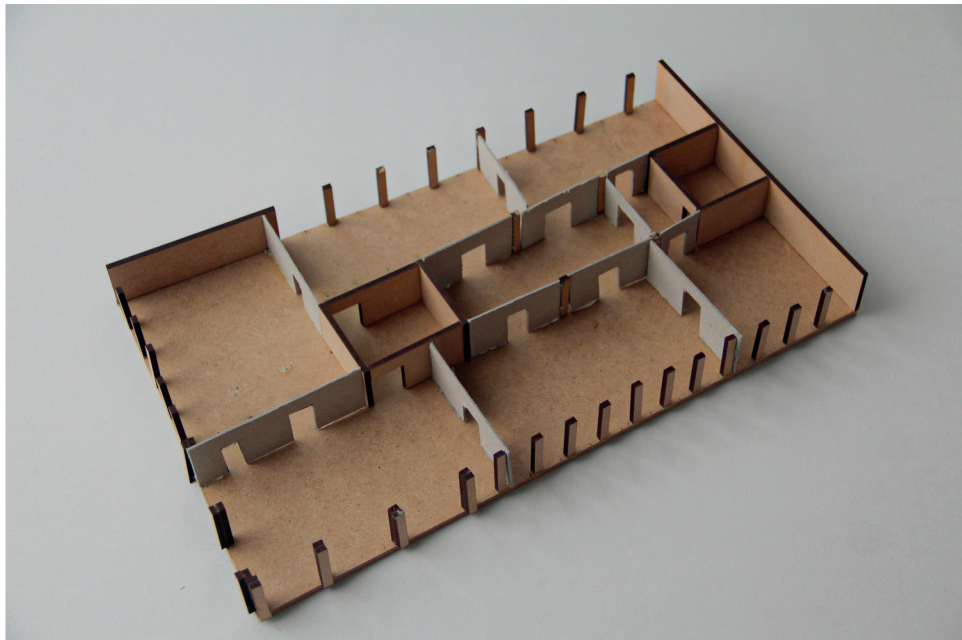

verdieping

Ontwerp

concept verbeelding



herkenning

tijdslagen



structuur



Ontwerp

situatietekening



Ontwerp

Plattegronden



verdieping

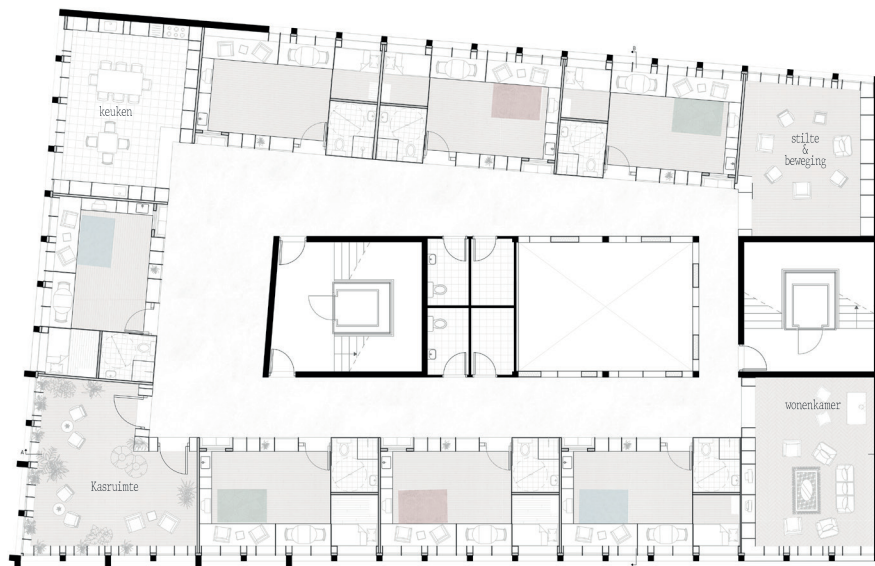

begane grond

Ontwerp

woningplattegrond

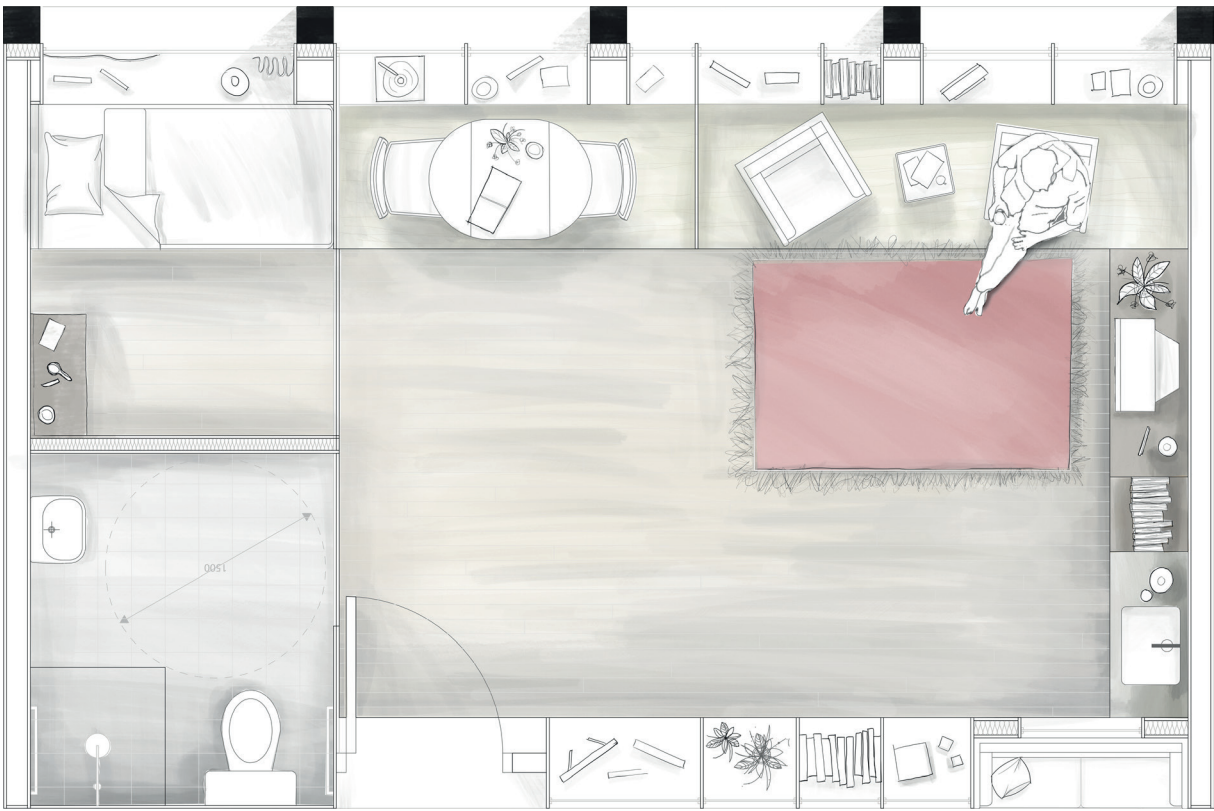

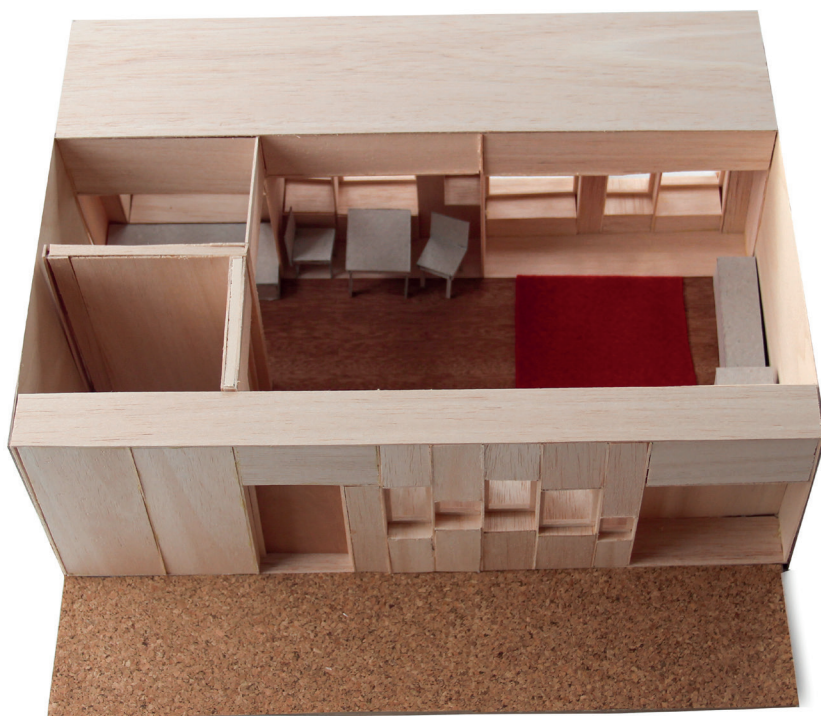

woning 1:20

Ontwerp

doorsnedes

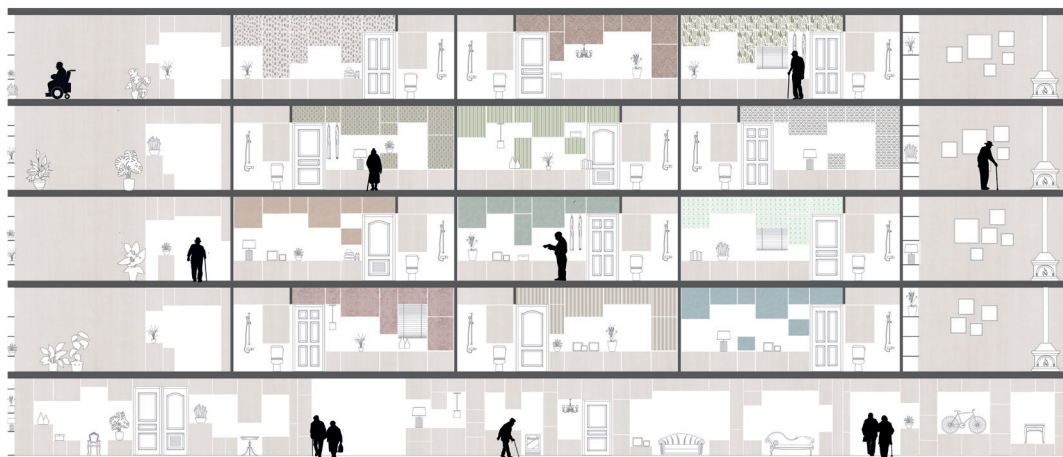

Langsdoorsnede

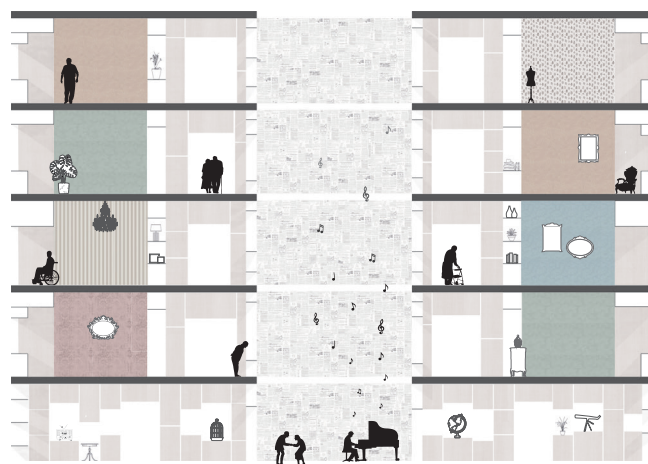

dwarsdoorsnede

Maquettes

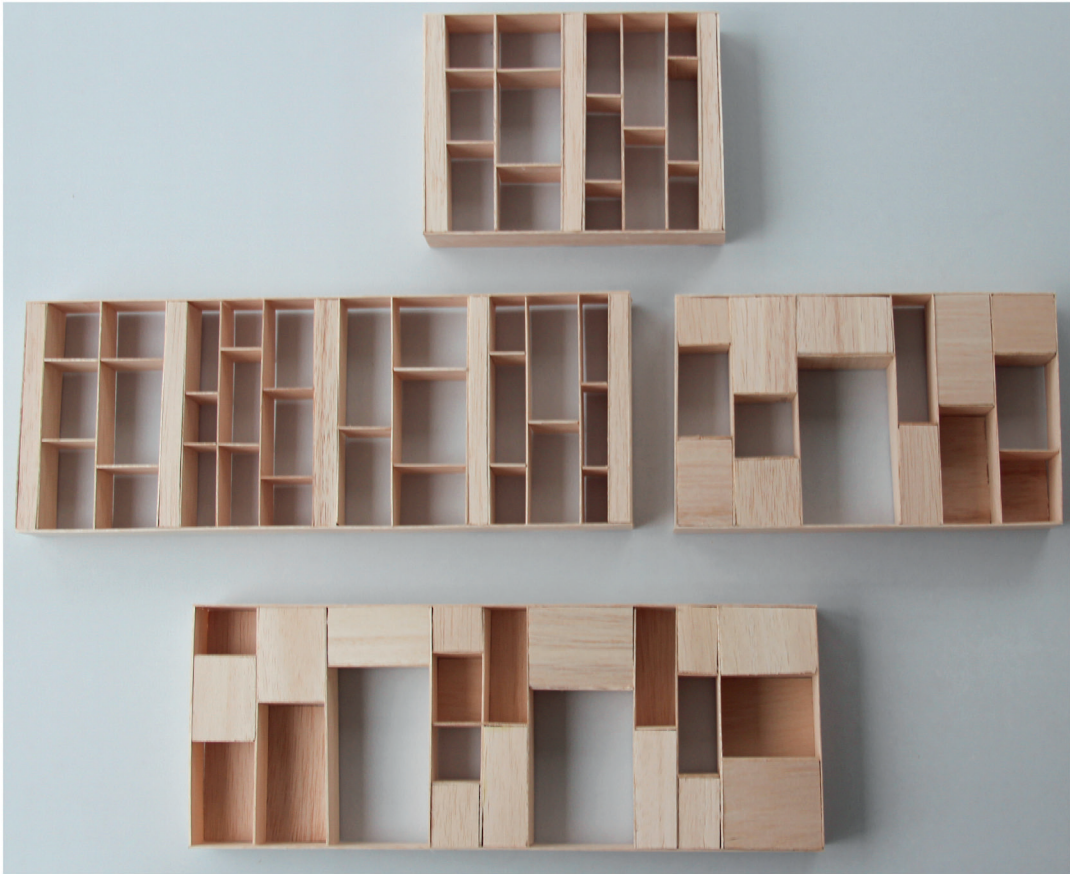

Kastenwanden 1:20



Gevelfragment / kast
1189 x 841 mm

Impressies



Gang



woning



woning



binnenkas



entree



entree

entree hal



Alexander Brodsky

evocatieve architectuur met tweede hands materialen

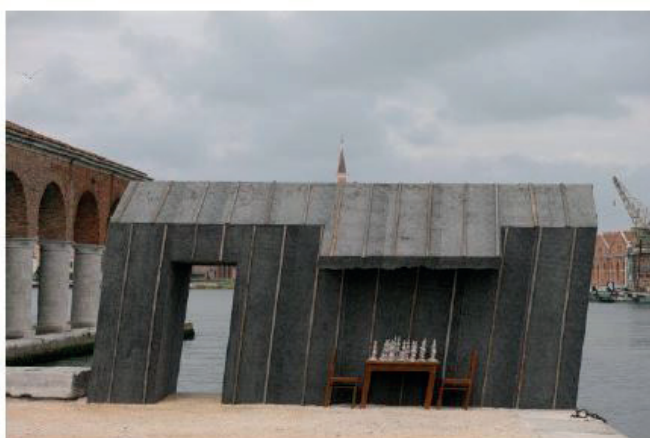

Florentijn Hofman

evocatieve en circulaire statements



Tom Callebaut

Kapel van de ontluiking



bron: Luc Roymans, tc-plus.be

Anastasia Savinova

grasping the genius loci



Strofes

taalkundige verkenning

Een leven achter de rug hebben
Een leven voor de boeg
Een tweede leven
In het geheugen gegrift
Jezelf wegwijs maken
In het bezit van een verhaal zijn
Vergeten materialen
Het heden niet meer herkennen
Het heden en verleden niet meer kunnen onderscheiden
Een reis terug in de tijd
De zintuigen als kompas
Het ontwerpen van de jeugd
Heimat VS unheimlich
Geen wereld achter je hebben, enkel in het zichtsveld
Cantou, 'coin du feu'; de warmte geborgenheid en herkenbaarheid van een
huis
Tupa, finse woonvorm, woonkamer met meerdere slaapkamers
Onder de huid kruipen
Jeugd Sediment; gelaagdheid van herinneringen

