

UNIVERSITEITSMUSEUM UTRECHT
FRAGMENTARISCH LANDSCHAP
 voor generatie z

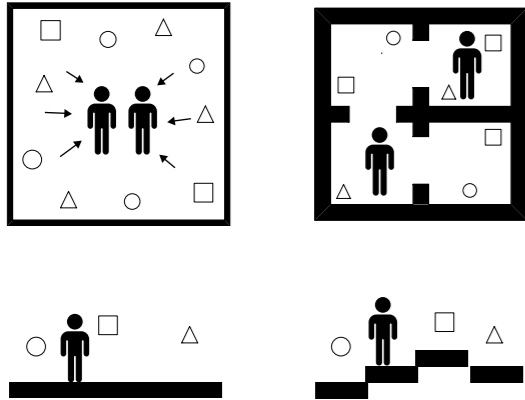

Tentoonstellen voor het internetbrein
 Om de overprikkeling van het internetbrein te voorkomen wordt een fragmentarische tentoonstelling gemaakt

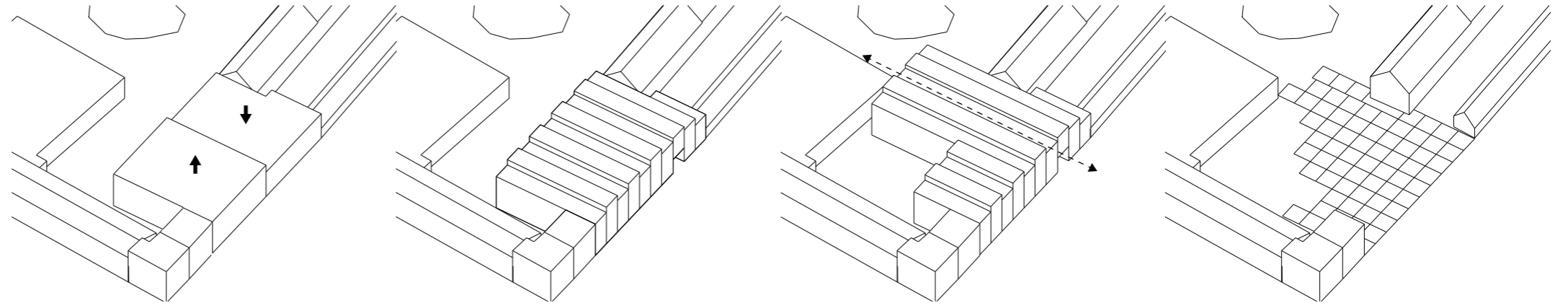

1. Stedenbouwkundige inbedding
 volume museum sluit in hoogte aan op aangrenzende bebouwing, zonder van de rooilijn af te wijken

2. Stedenbouwkundige fragmentatie
 Het volume wordt 'verkaveld' en gaat zo mee in het ritme van de bebouwing aan de Lange Nieuwstraat

3. Articulatie tuin & doorgang
 het volume deelt de tuin in twee delen en er ontstaat een doorsteek naar de botanische tuin

4. Vorming grid 4x4
 Als basis voor het gefragmenteerde landschap wordt het grondplan opgedeeld in een grid van 4 bij 4 meter

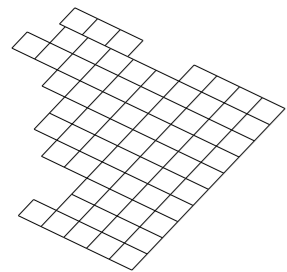

Het grid
 als basis voor het fragmentarisch landschap

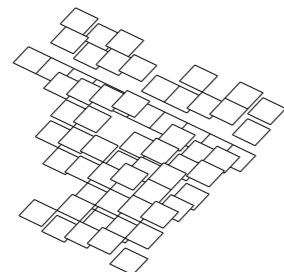

Het fragmentarisch landschap
 extra gefragmenteerde opeenvolging van tentoonstellingen door hoogteverschillen

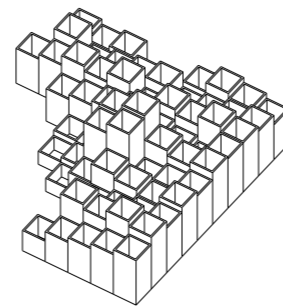

De drager van het landschap
 een rotspartij van 'staven' die de verspringende vloeren dragen

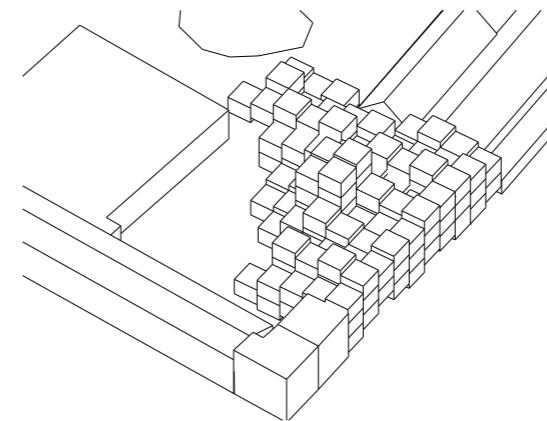

Het fragmentarisch programma
 verschillende tentoonstellingen versnipperd om de bezoekers aandacht vast te kunnen houden

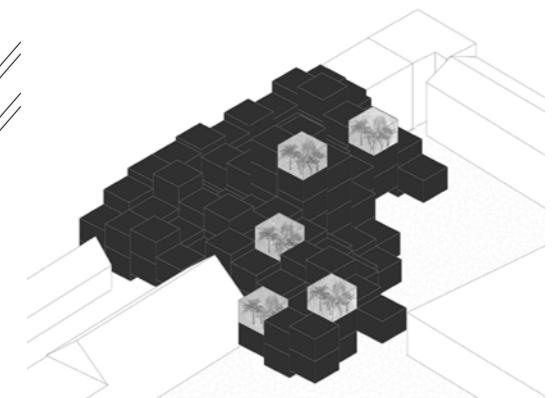

De uitzondering
 Het volledig gesloten gebouw opent zich enkel naar de botanische tuin bij de 'planterijk' tentoonstelling

