

Van uitholling naar verrijking

Van geïsoleerde enclaves naar nieuw leven in de jaren 60 wijk.

De woonwijken uit de jaren zestig en zeventig van de vorige eeuw zijn uitstekende alternatieven voor de huisvesting van bèta-expats. Die zijn namelijk op zoek naar een ontspannen, groene woonomgeving, nabij werk en de nodige voorzieningen op loopafstand, en dan zijn niet Silverackers of Meerhoven de meest logische keuze, maar D'Ekker of Cobbeek.

Geen geïsoleerde, mono-functionele woonenclaves zonder voorzieningen aan de rand van de stad; geen uitbreidingen die opnieuw het landschap opslokken; geen stedelijke wildgroei waar de lokale Veldhovenaar niets aan heeft. In plaats daarvan een toevoeging van onderscheidende, kleurrijke woonmilieus waar mensen elkaar kennen, zich thuisvoelen en samen kunnen komen. Een woonomgeving met directe meerwaarde voor de wijk, inspeland op de specifieke woonwensen van de expat. Juist hier kan de ontmoeting tussen expat en local uitstekend plaatsvinden.

Op zoek naar het nieuwste en de verwelking van het oude

Er vindt een voortdurend uithollingsproces plaats waarbij Veldhoven zich steeds verder uitbreidt in het landschap met generieke, mono-functionele en gesloten enclaves. Bestaande woonwijken blijven achter.

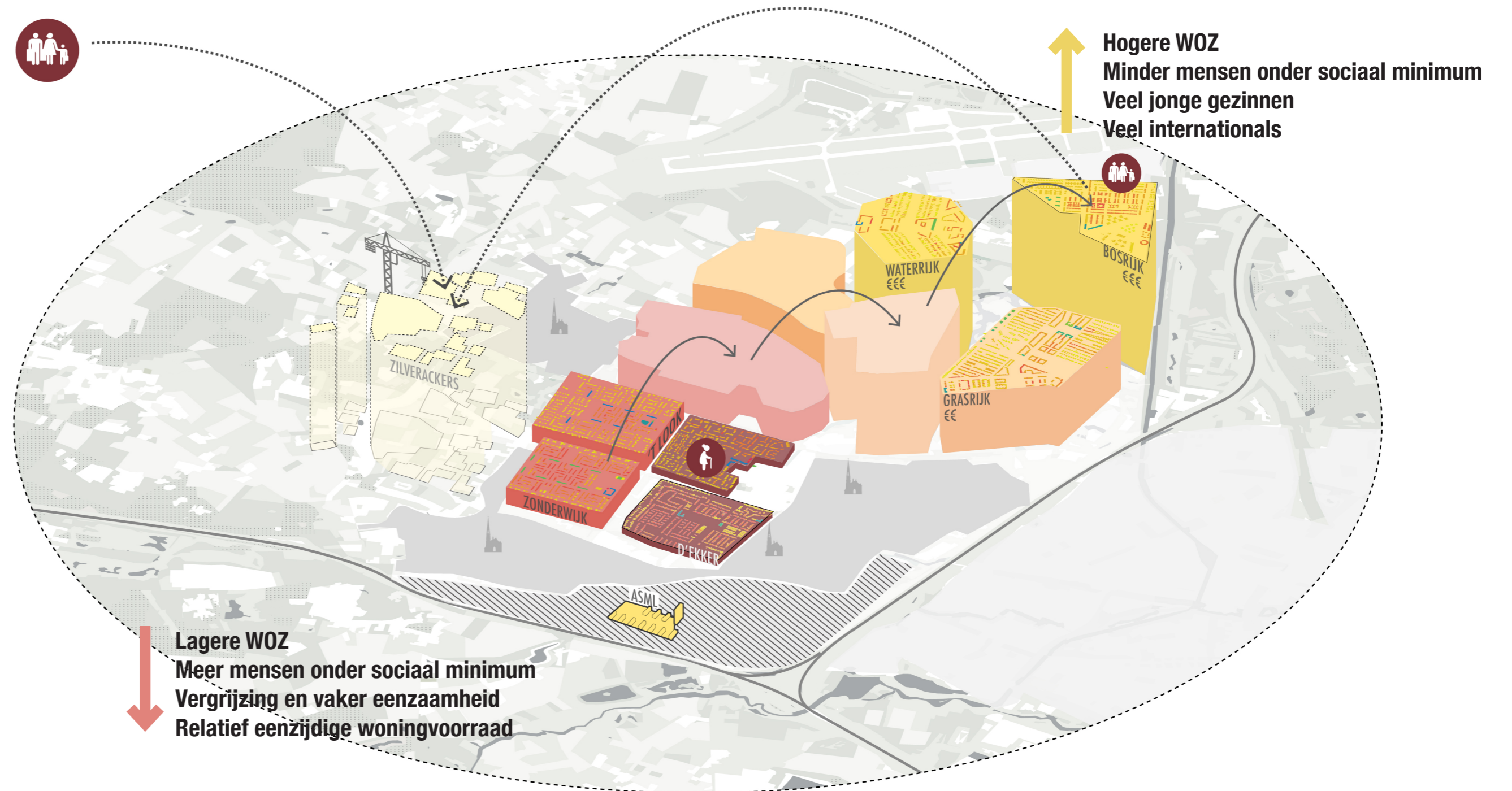

1. Een eigen tuin is minder belangrijk
2. Kwalitatief openbaar groen is belangrijker

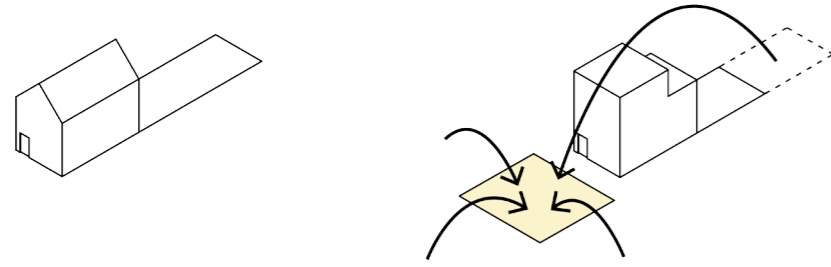

3. Beneden of bovenburen zijn oke



4. Nabijheid van cafes, restaurants, bars of een bakker is belangrijker

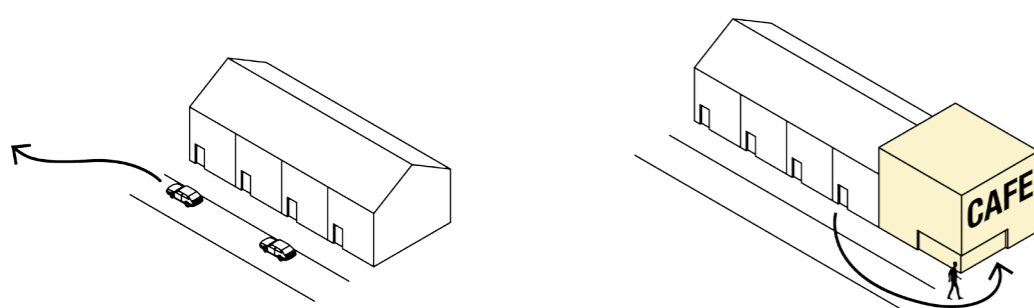

5. Vrij uitzicht is minder belangrijk
6. Een ruime woning is minder belangrijk

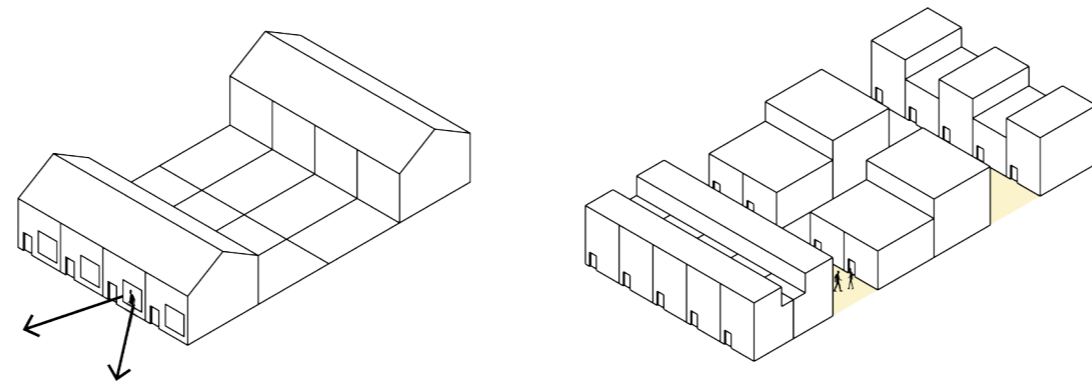

7. Architectuur en bouwstijl is belangrijker

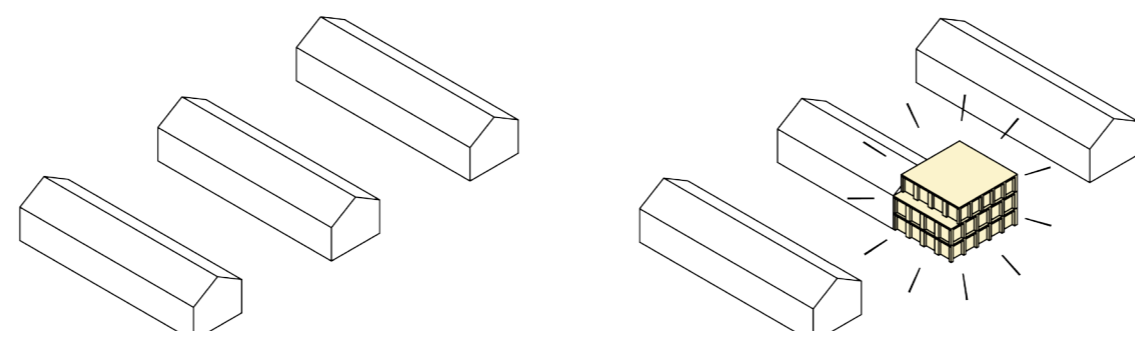

De international als kans

Woonwensen van de bèta-expat als middel

De international is kansrijk als middel om de verwelkende woonwijken uit de wederopbouw nieuw leven in te blazen. Het toevoegen van kleurrijke, onderscheidende woonmilieus die inspelen op de specifieke woonwensen van de international (PBL onderzoek) kan zorgen voor een intensivering en het compacter maken van de bestaande stad. Zo kan hier een kwaliteitsslag worden gemaakt in deze wijken die zo toe zijn aan vernieuwing.

Een impuls aan het bestaande

Een open en poreus grensgebied

Er moet worden ingezet op de randen van deze naar binnen gekeerde woonwijken. Juist deze randen, die nu zo gesloten zijn, zijn interessant om een sociale en fysieke verbinding en interactie te creëren. Door de randen te transformeren naar gedifferentieerde grensgebieden met een open en poreus karakter, kunnen wijken worden geopend en kan de monocultuur worden doorbroken.

Van generieke, gesloten wijken naar open en gedifferentieerde buurten.

Van:

Generiek / Uniform
Individueel/weinig delen
Weinig samenkomstplekken
Uitgespreid
Expat onzichtbaar
Monocultuur
Gesloten

Naar:

Onderscheidend en gedifferentieerd
Collectief/voorzieningen delen
Betekenisvolle, geactiveerde openbare ruimte
Compact
Expat zichtbaar
Gemengd
Open/Poreus

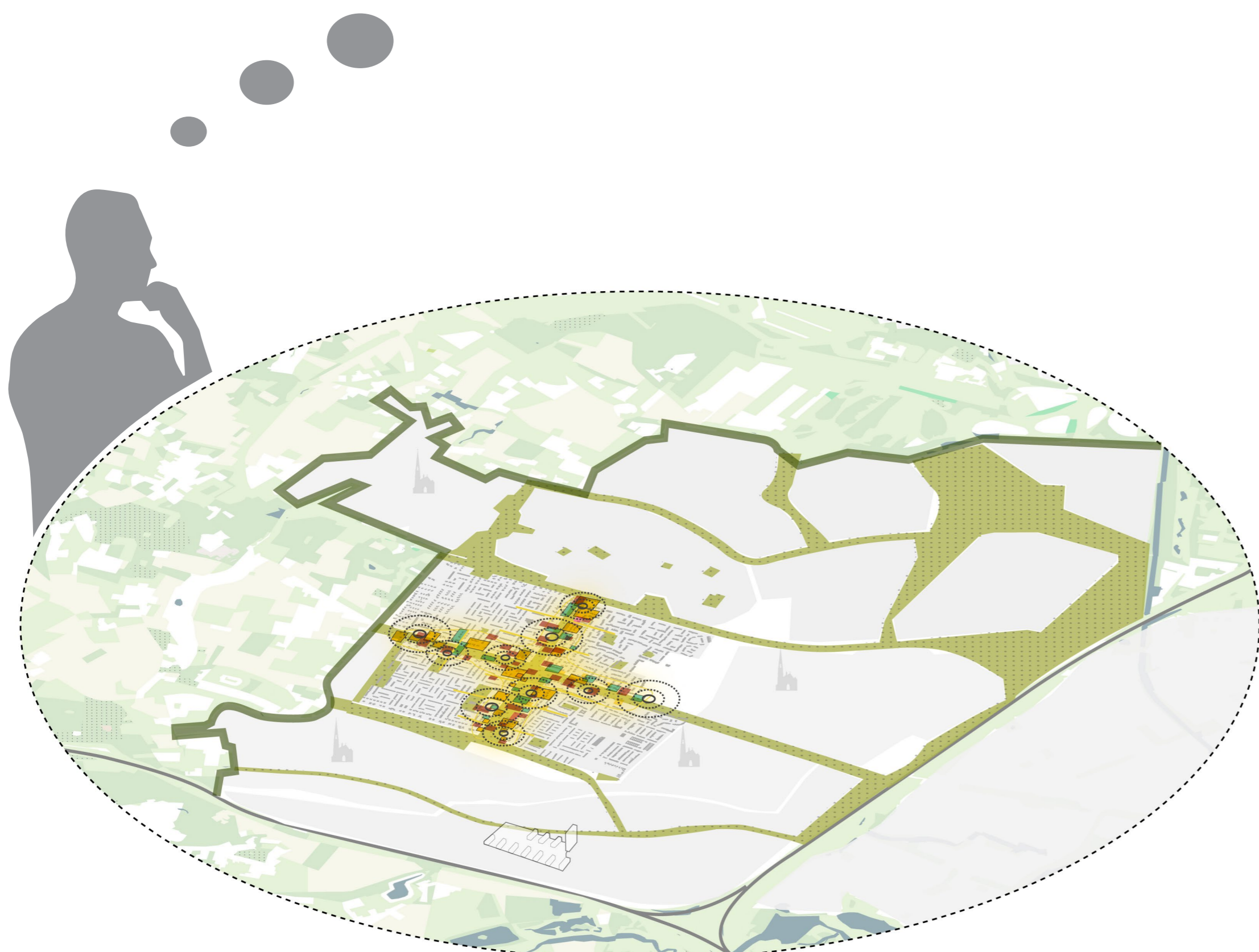
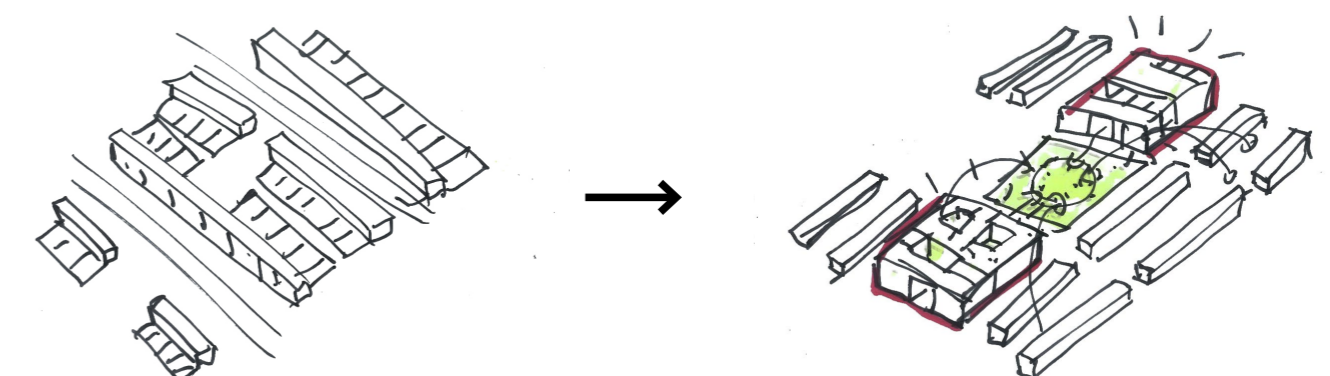

Een kleurrijke grenszone

Vijf ingrediënten voor een gevarieerd en poreus grensgebied

1. Het upgraden van drie bestaande gebouwen als aanjagers.

Drie bestaande gebouwen krijgen een openbaar karakter voor de wijk en zijn aanjagers voor verdere ontwikkeling. Plekken van ontmoeting waar verschillende functies worden gebundeld om synergie te creëren. Je kunt er koffie drinken, sporten, spelen, werken of een evenement organiseren.

2. Het openbreken van gesloten wijken met doorbraken en routes

Routes vanuit de wijken naar het grensgebied worden verbeterd. Op strategische plekken worden doorbraken gemaakt of doorgangen breder gemaakt. Er ontstaat zo een netwerk van logische routes vanuit de wijken die ruimtes met elkaar verbinden.

3. Het differentiëren van de randen

Om te zorgen voor een gevarieerder beeld met meer differentiatie wordt hier vrijheid geboden om op bestaande kavels iets bijzonders te ontwikkelen. Kleinschalige voorzieningen, bedrijven aan huis, woon-werk units of kleinschalige nieuwe woonprojecten. Dit kan bijvoorbeeld op hoeken om de dwarsverbindingen te accentueren.

4. Flexibele verdichtingslocaties voor kleurrijke woonmilieus

Rondom de aanjagers en op twee andere kansrijke plekken is ruimte voor verdichting. Bijzondere, onderscheidende woonmilieus krijgen hier een plek. Open bouwblokken waar collectiviteit, ontmoeting en samenkomst worden gestimuleerd. Compacte en gevarieerde woontypologieën met gedeelde voorzieningen en een effectieve openbare ruimte om een nieuw thuis te bieden aan onder andere de international.

5. Een aantrekkelijke en diverse openbare ruimte

Door de verschillende ingrepen ontstaat er een openbare ruimte netwerk met een meer gevarieerd beeld. Binnenplaatsen, intieme pleinen, grote groene ruimtes wisselen elkaar af. Soms met een meer openbaar karakter en soms meer collectief.

