

ANTICIPATIE

OVERWELDING OBSERVATIE
 VRAAGEN EN ANTWOORDEN
 PRIKKELS PANDRAMA

AVONTUUR... PROEVEN
 SPELEN
 ONDERZOEKEN

INVESTIGEN
 PUBLIEK
 EXPERIMENTELEN
 RUKKEN
 DIEPGANG
 OBSCUUR
 VOELEN

REFLECTEREN
 VERKENNEN
 SPANNING

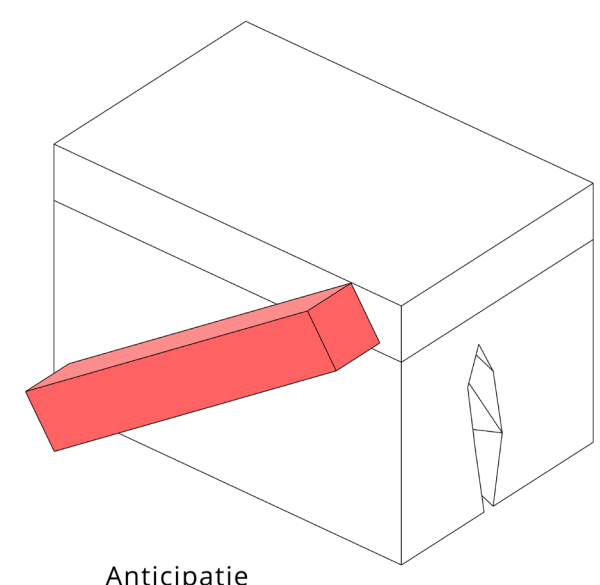

Anticipatie

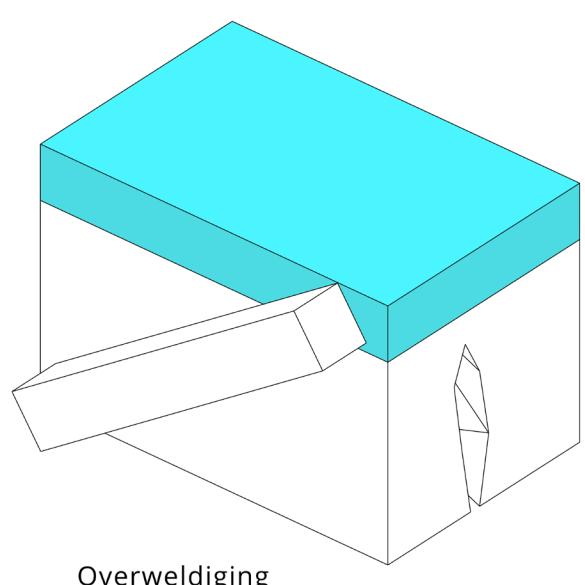

Overweldiging

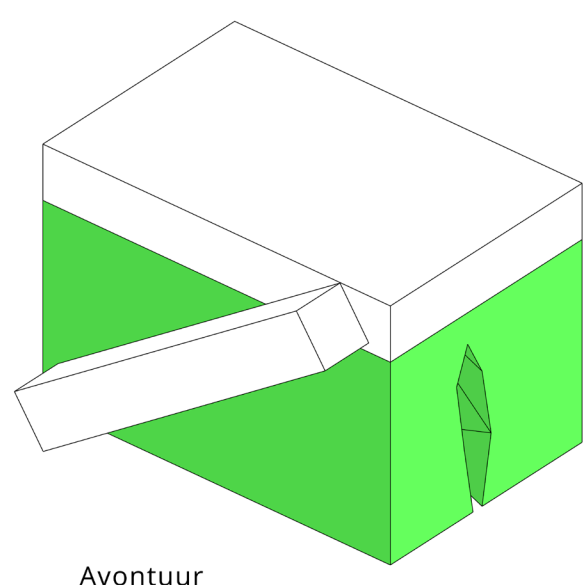

Avontuur

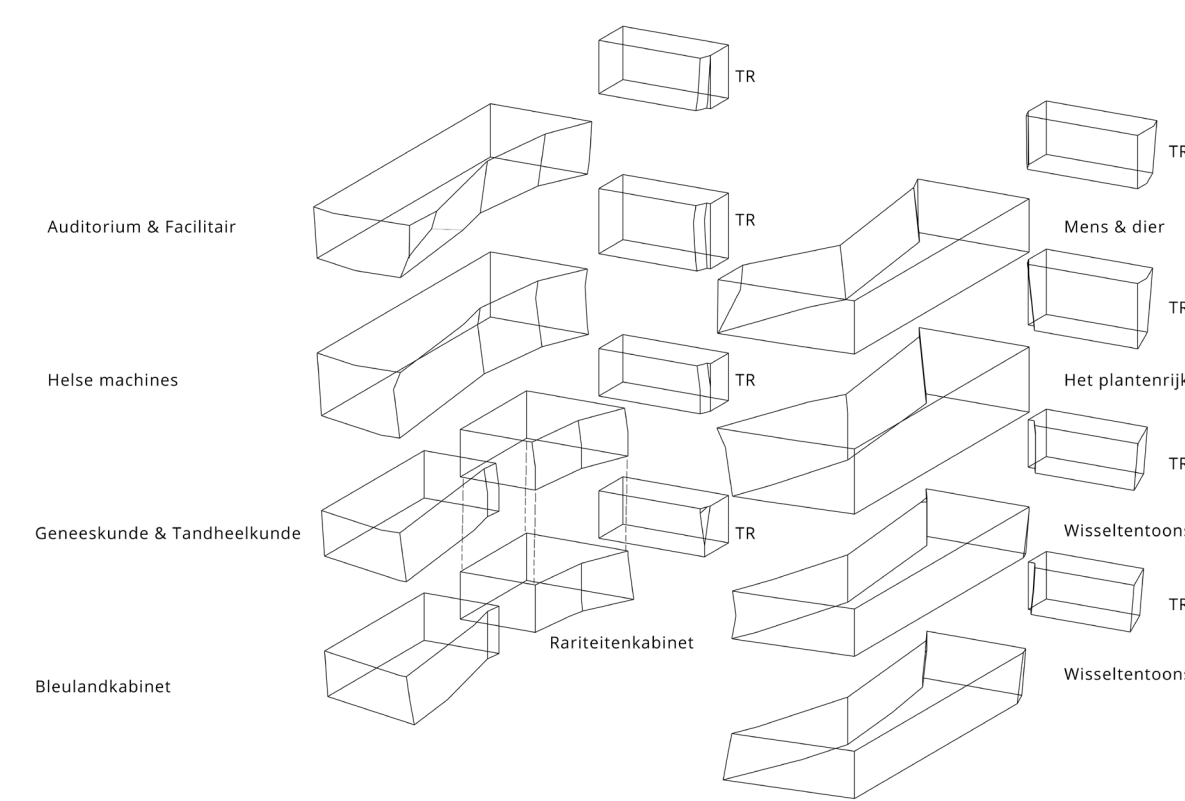

AVONTUUR / OVERWELDING

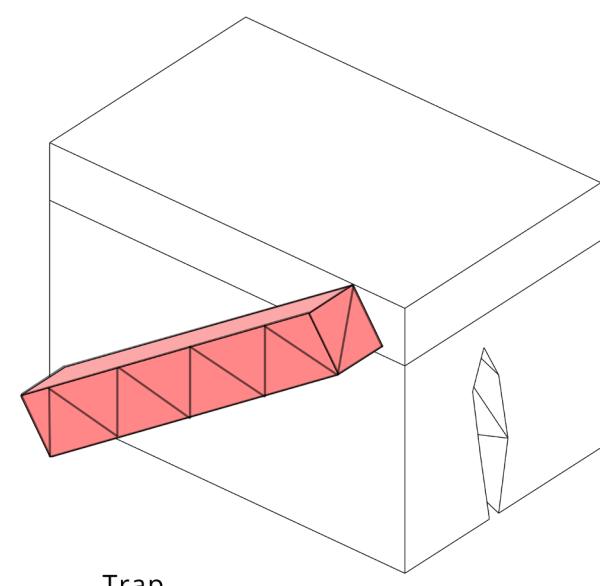
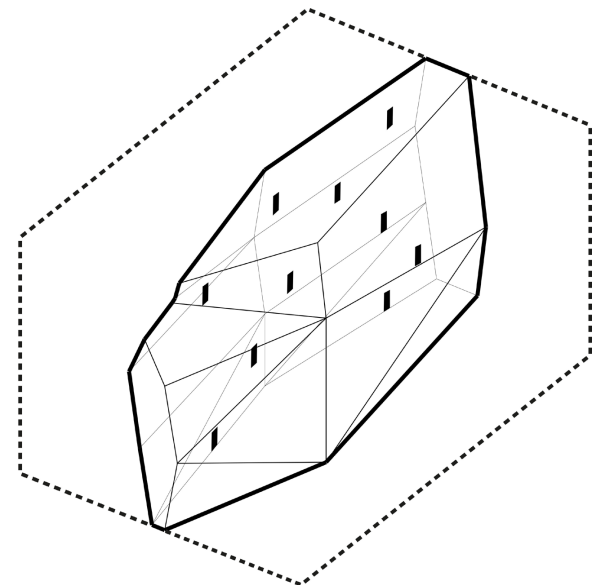
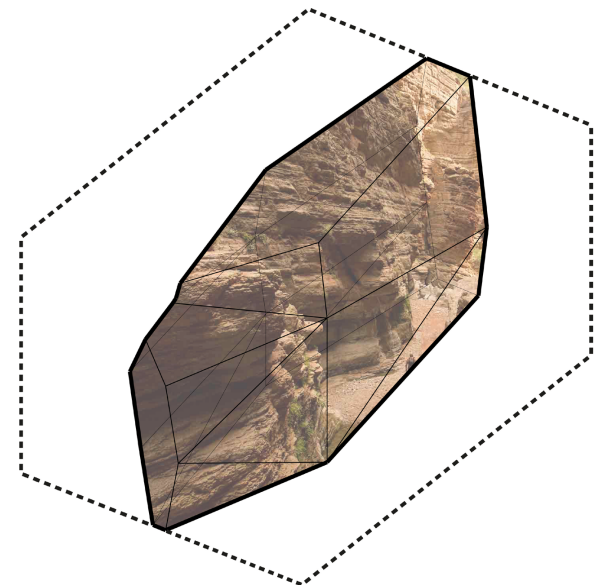

Trap

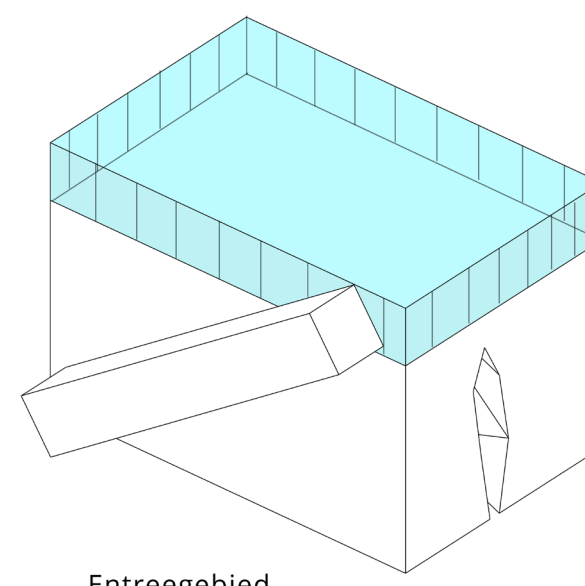

Entreegebied

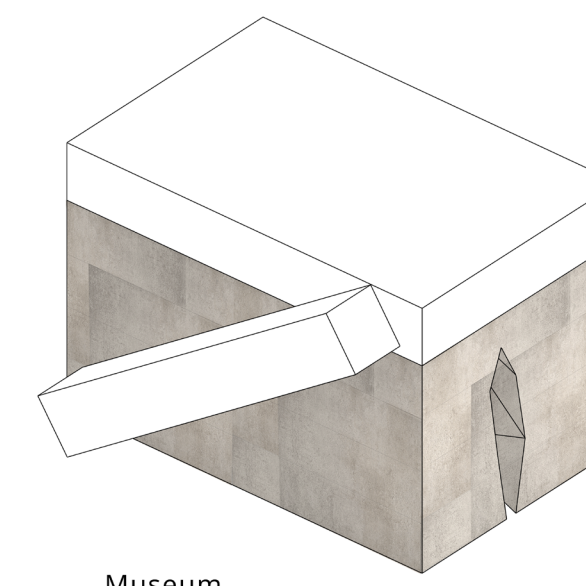

Museum

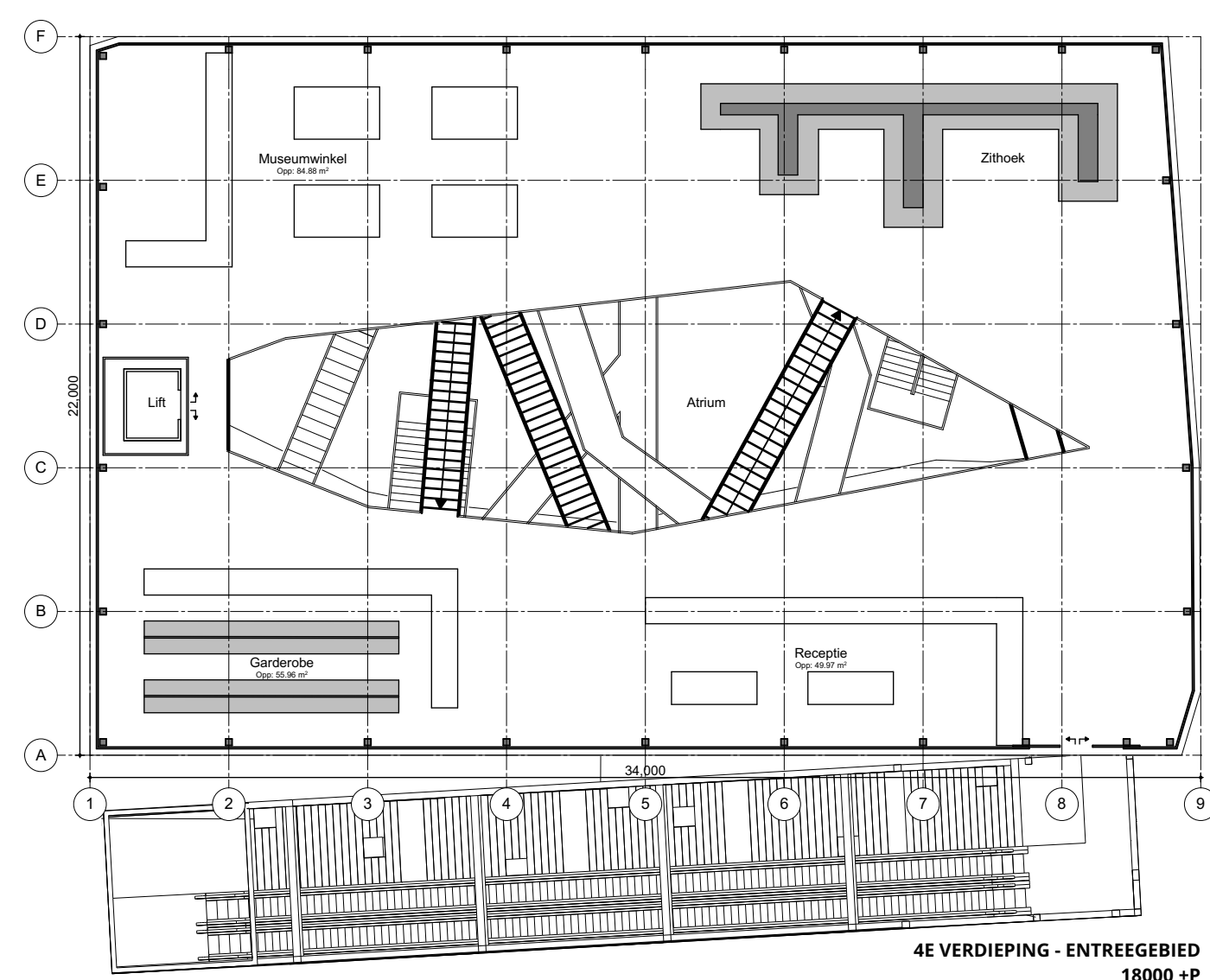
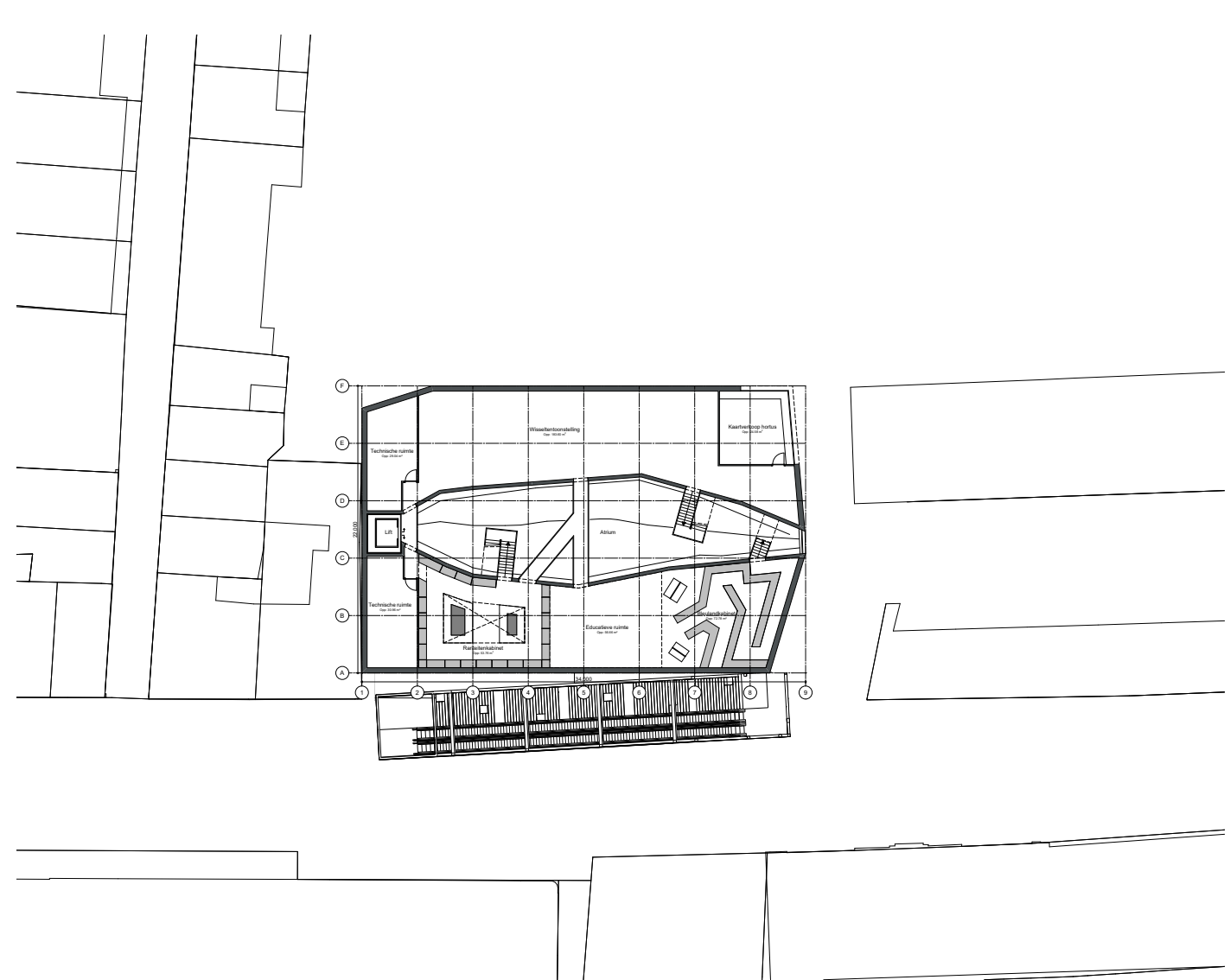

4E VERDIEPING - ENTREEGEBIED
18000 m²

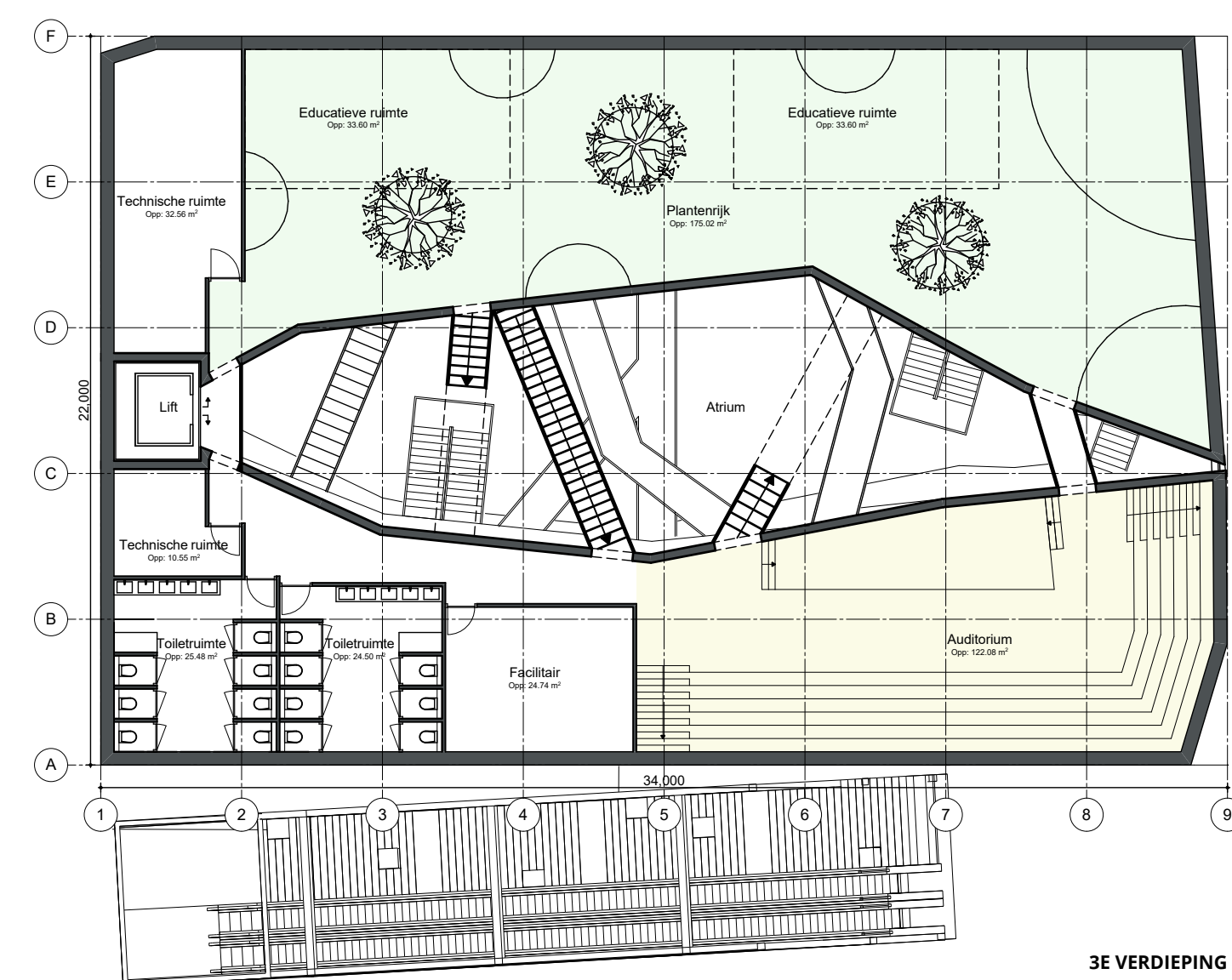

3E VERDIEPING
13500 m²

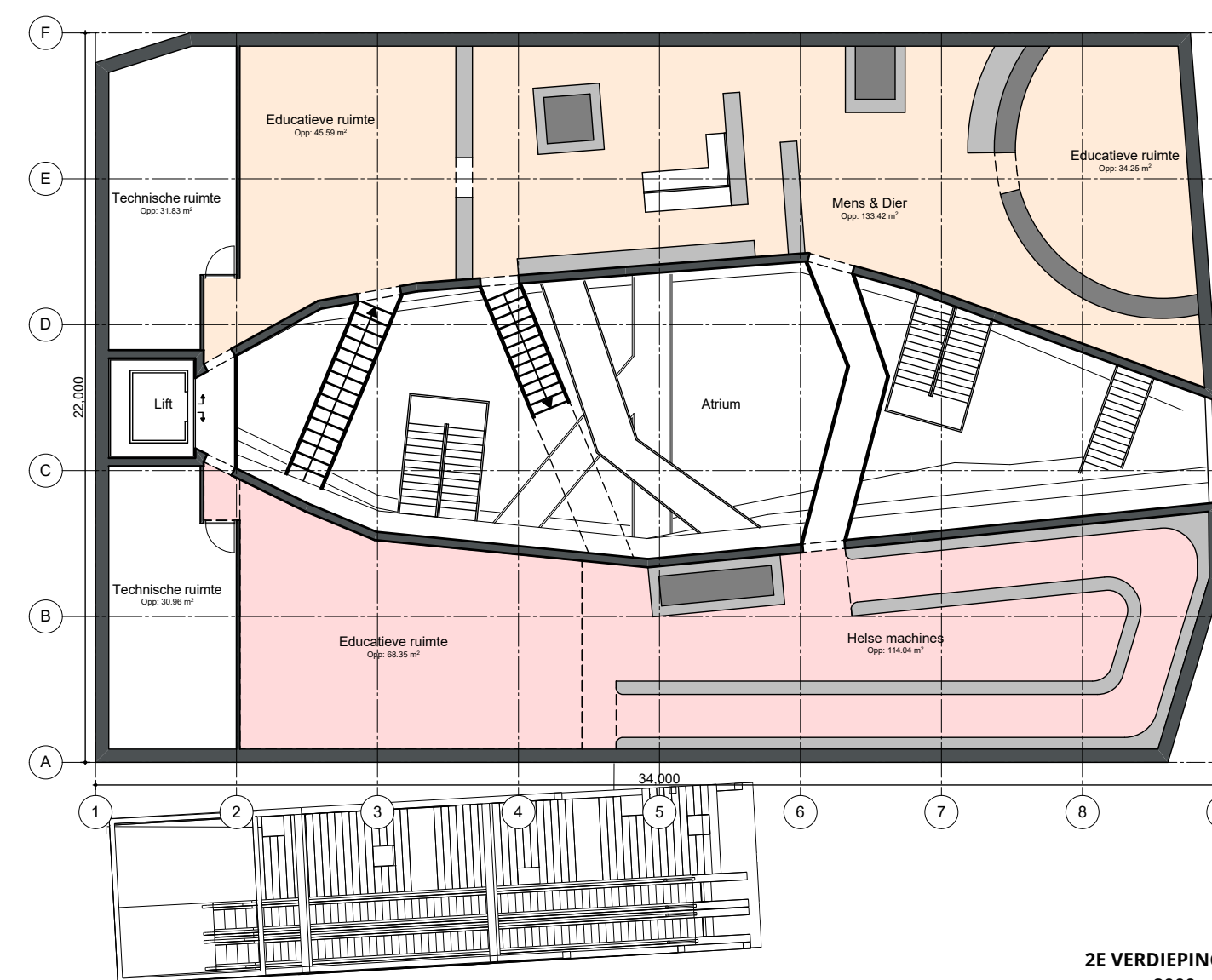

2E VERDIEPING
8000 m²

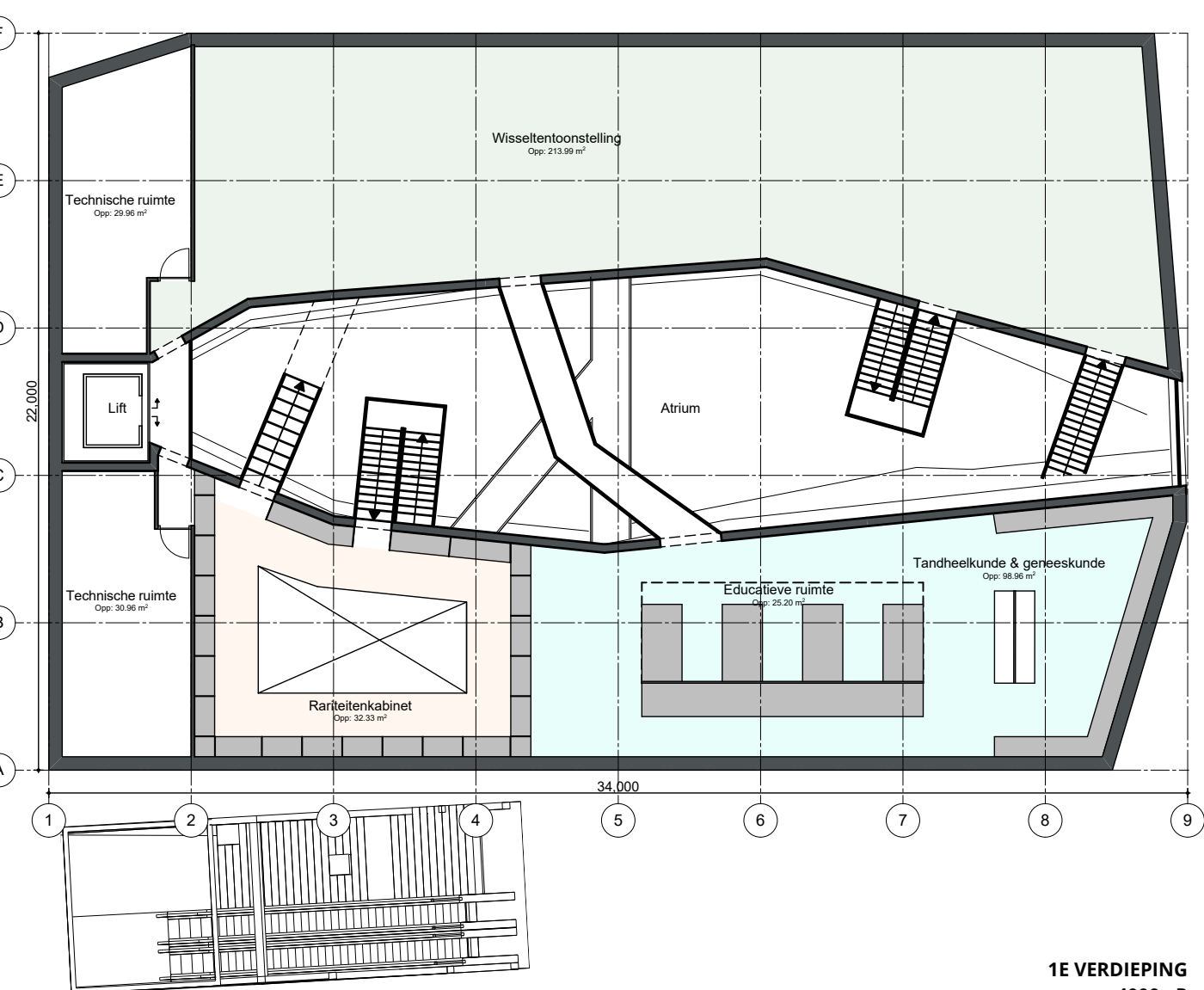

1E VERDIEPING
4000 m²

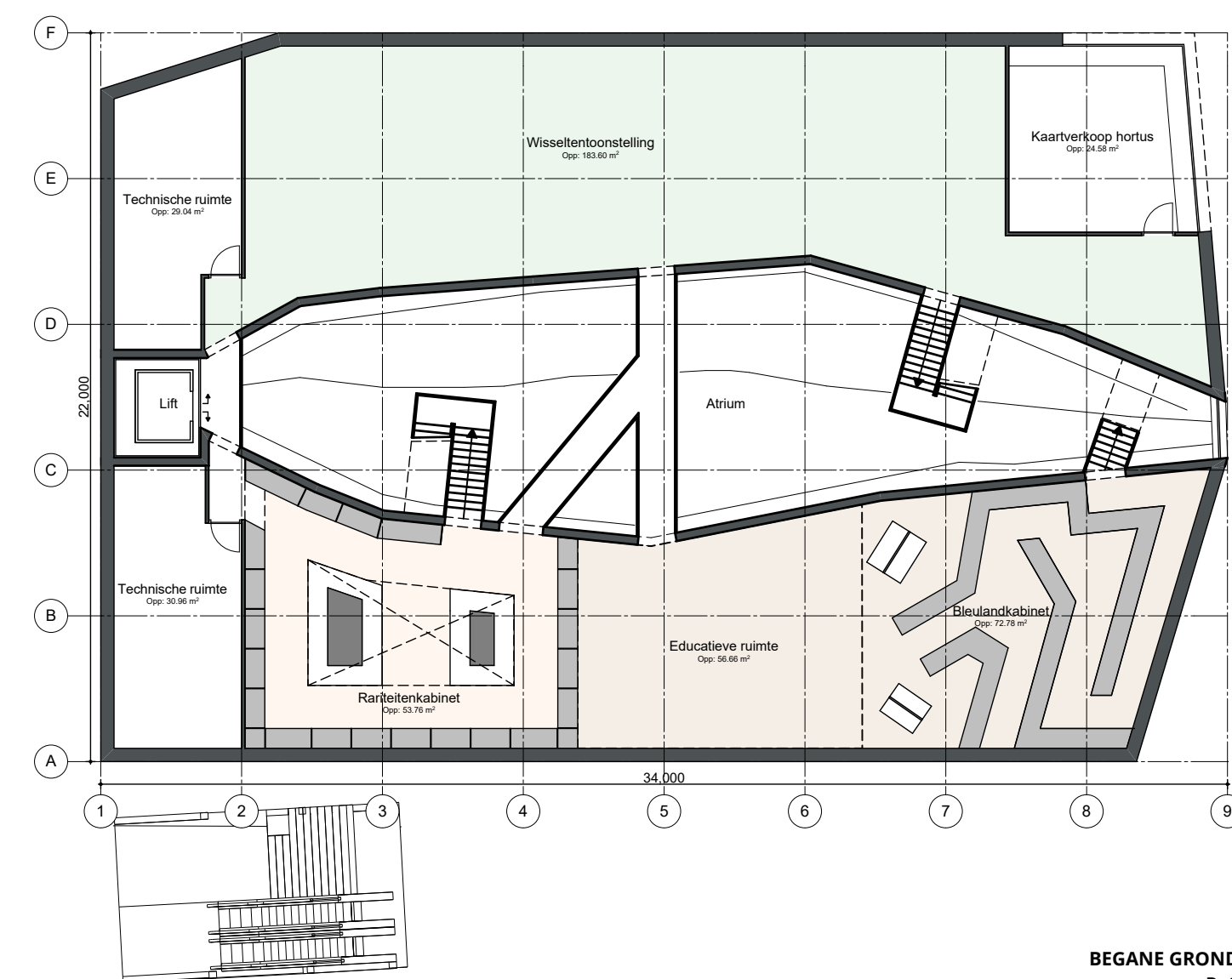

BEGANE GROND
P+0

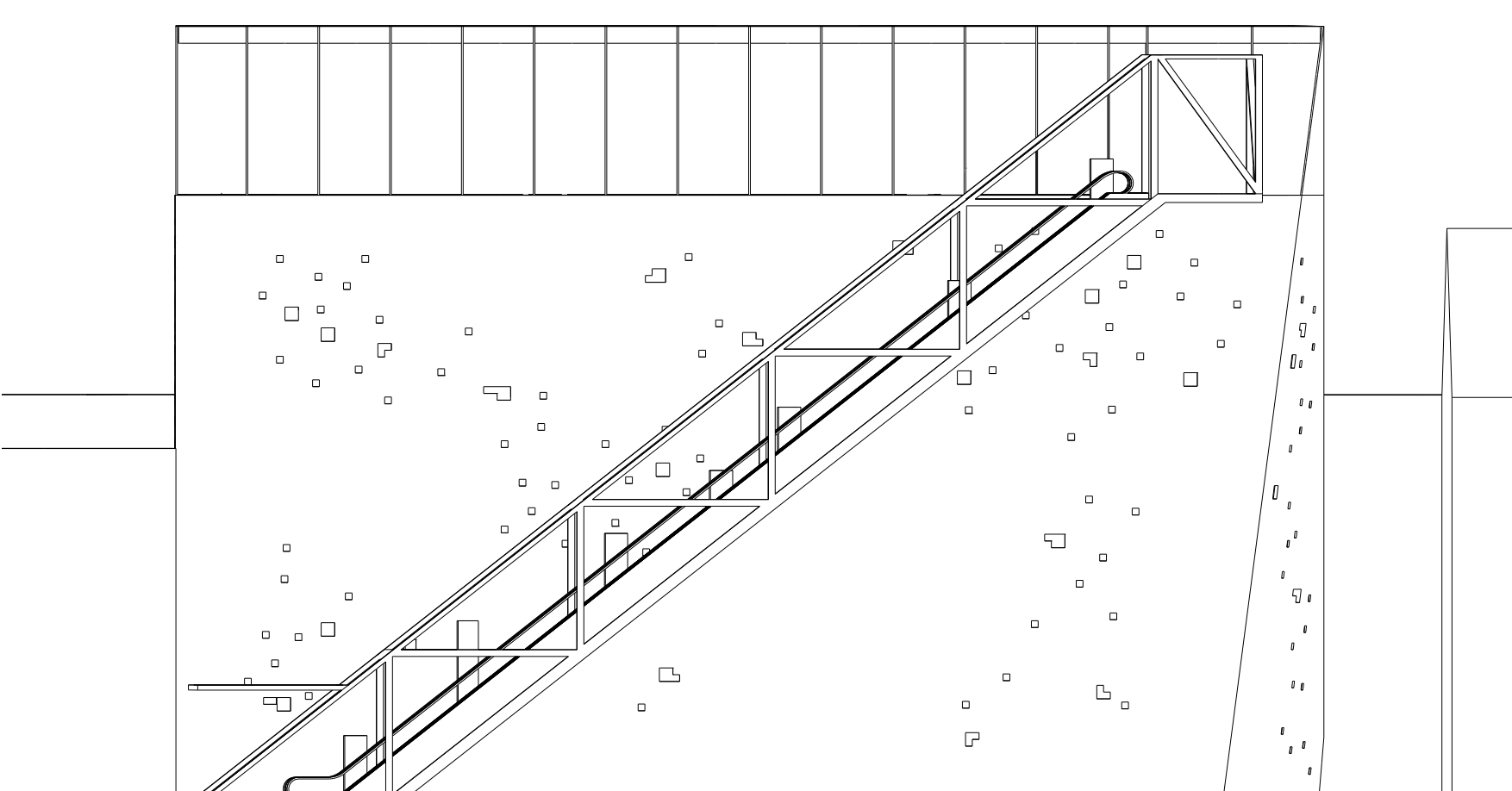

VOORGEVEL - LANGE NIEUWSTRAAT

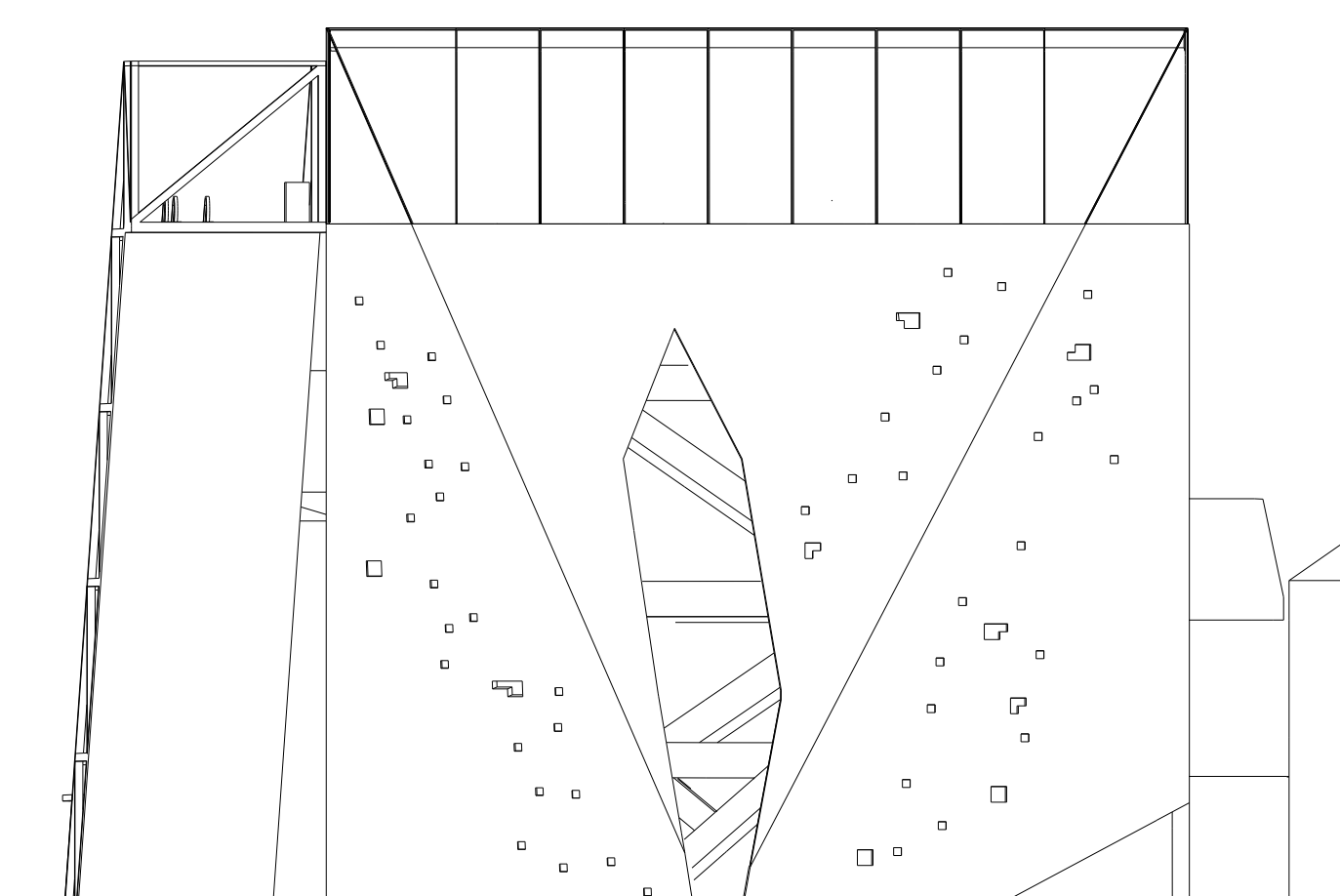

RECHTERZIJGEVEL

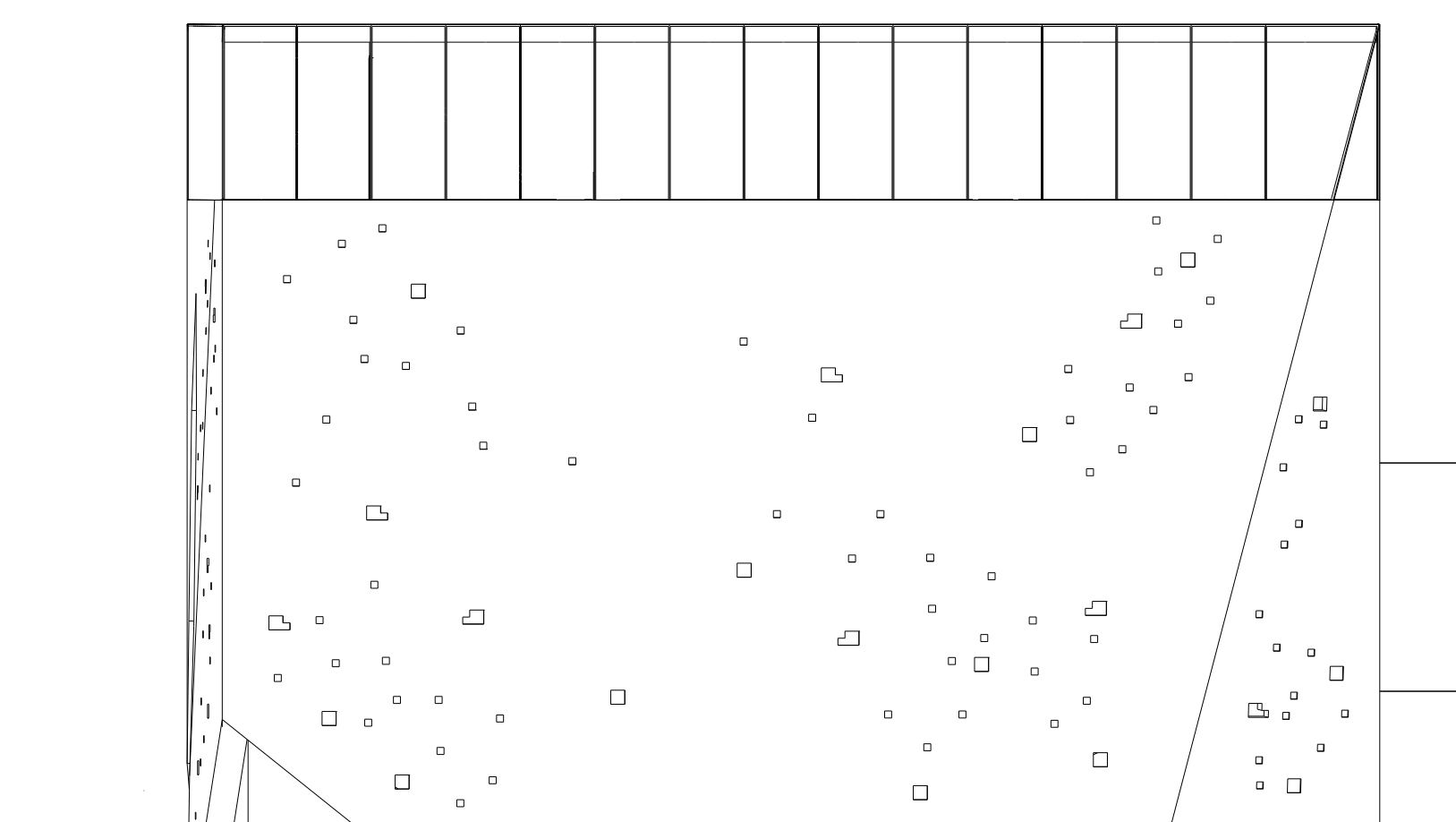

ACHTERGEVEL

Het onderzoeksmuseum - Een serie van ervaringen
 Studio Universiteitsmuseum Utrecht - Victor van Nieuwerken 10-12-2018

Belevenis staat centraal in het universiteitsmuseum van Utrecht. De verschillende gebouwdelen hebben elk een verschillend karakter dat de bezoeker prikkelt om het museum te verkennen. De groeiende verwachting van de bezoeker wordt na het beklimmen van de trap beantwoord bij aankomst in het entreegebied op de 4e verdieping van het gebouw met een panorama en een spannend uitzicht over het atrium. Hierna kan de bezoeker het avontuur aangaan, en de verschillende tentoonstellingsruimtes in het museum gaan verkennen via de trappen en bruggen die in de centrale kloof de ruimtes met elkaar verbinden - van buitenaf obscuur en spannend en elk een unieke ervaring.

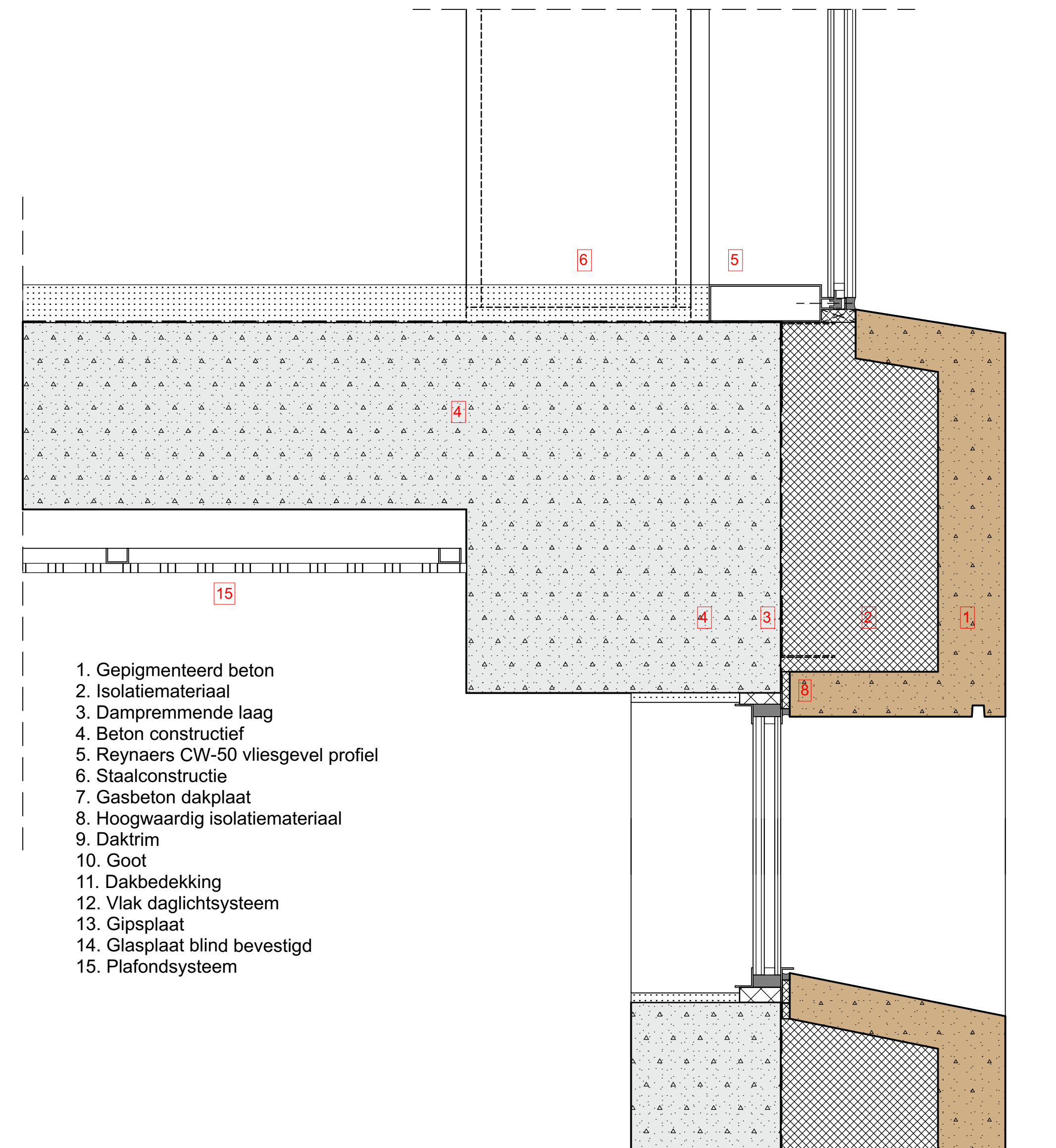
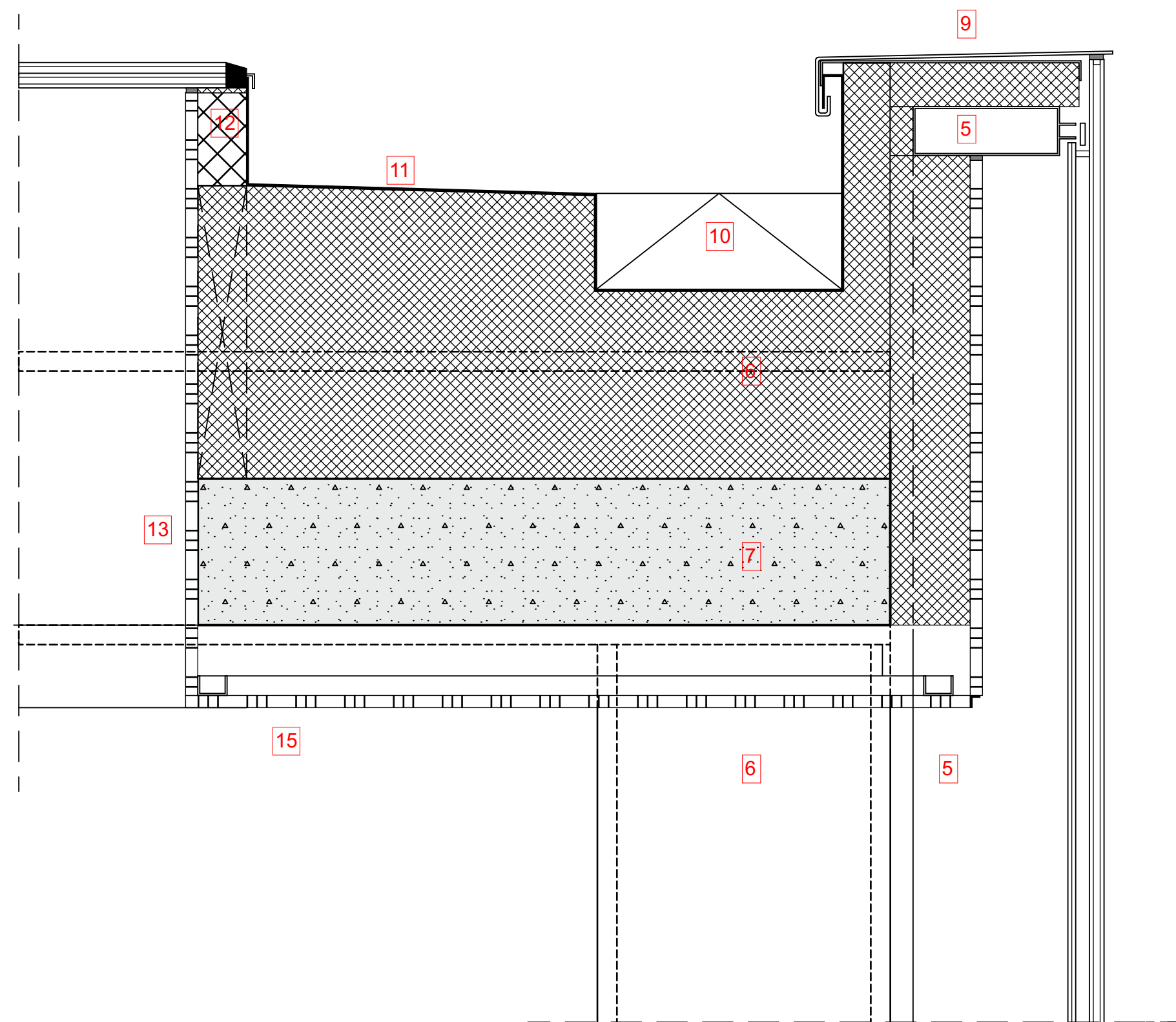
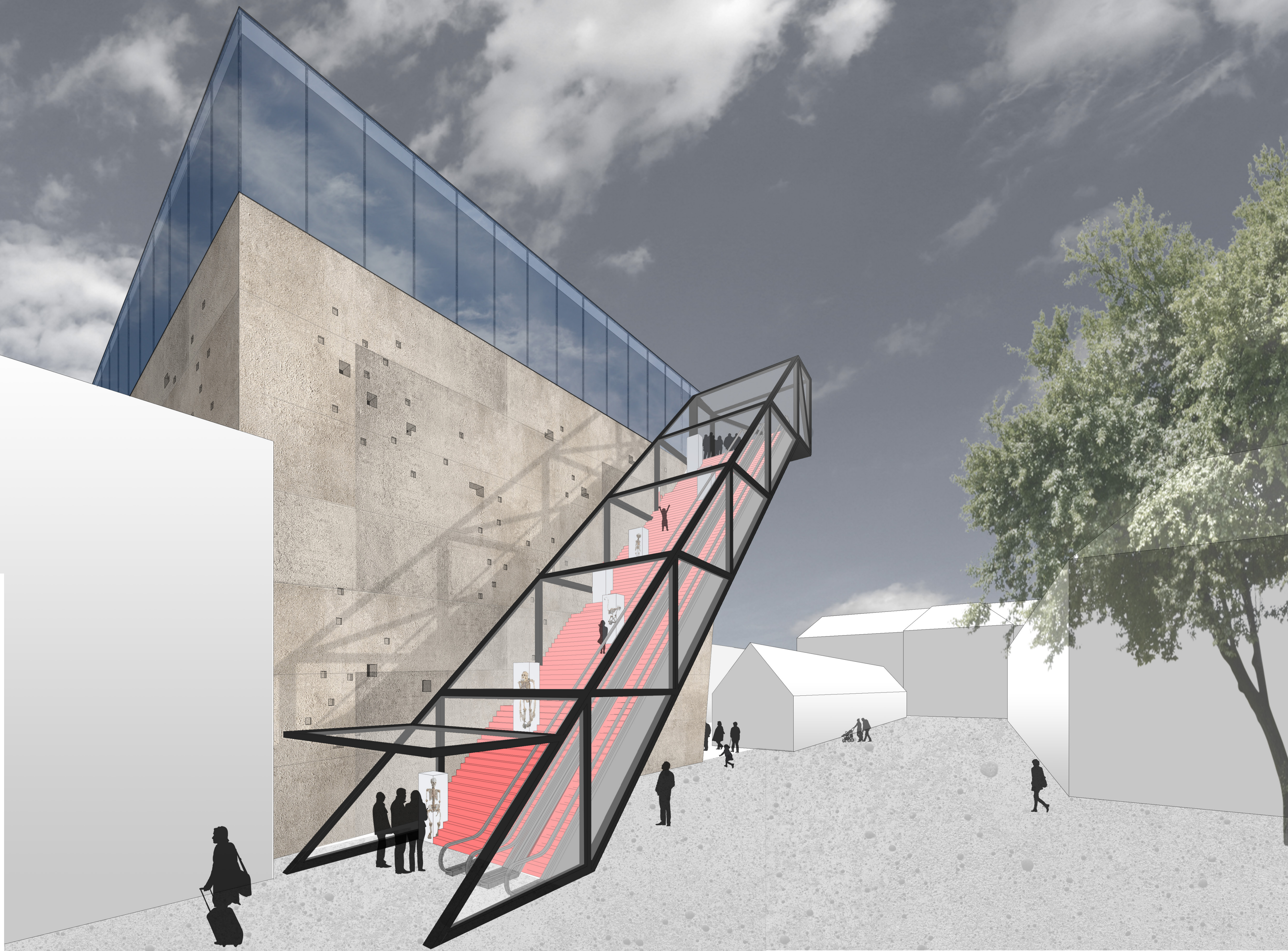
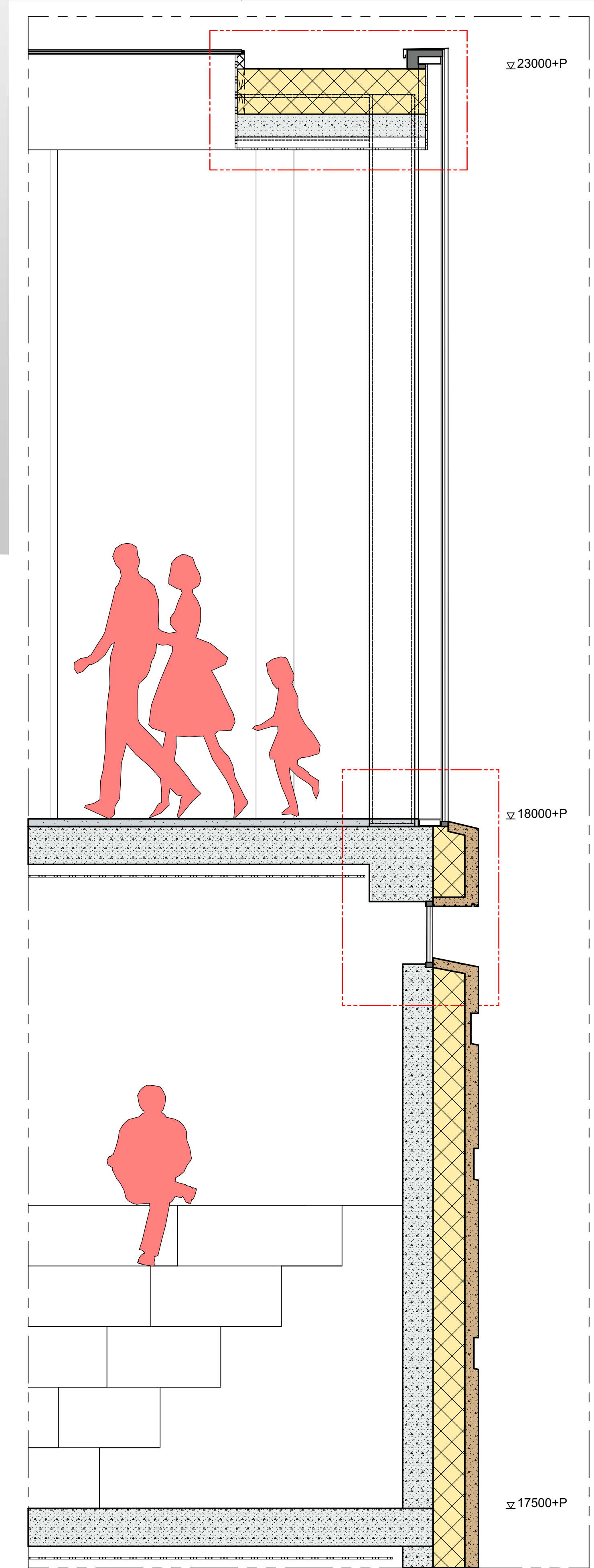

1. Gepigmenteerd beton
2. Isolatiemateriaal
3. Dampremmende laag
4. Beton constructief
5. Reyniers CW-50 vliesgevel profiel
6. Staalconstructie
7. Gasbeton dakplaat
8. Hoogwaardig isolatiemateriaal
9. Daktrim
10. Goot
11. Dakbedekking
12. Vlak daglichtsysteem
13. Gipsplaat
14. Glasplaat blind bevestigd
15. Plafondsysteem

