

Public Space / Two Audiences  
Madeleine Mans

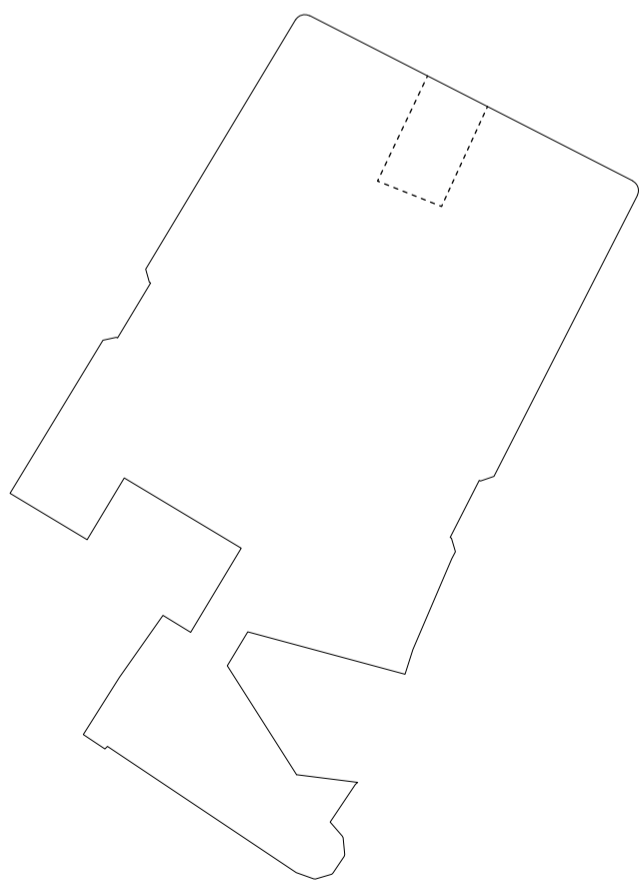

# Cultuurpool: openbaar voor iedereen, ontwikkeling door kennisdeling

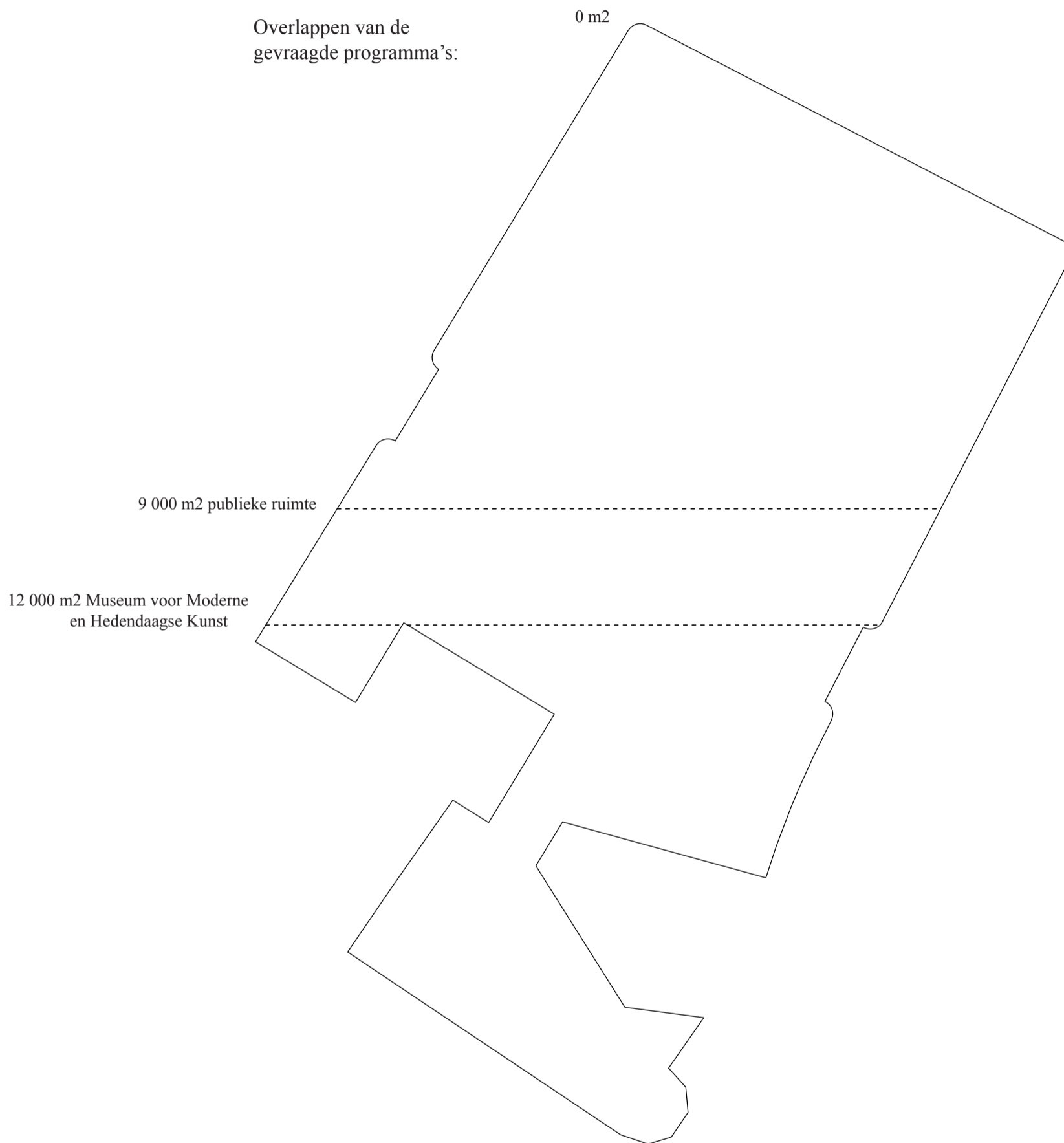

**“Want het is ook de ambitie – en dat is fundamenteel – om een publieke ruimte binnen het gebouw te scheppen, omdat het eerst en vooral de bedoeling is een plek te creëren die openstaat voor iedereen.”**

Zo verwoordde de Brussels bouwmeester Kristiaan Borret de ambitie bij het uitschrijven van de prijsvraag voor een cultuurpool.

bron: <http://kanal.brussels/nl/ambitie-0>

**“Omdat het ervan overtuigd is dat emancipatie en samenleven meer dan ooit via cultuur lopen.”**

# “Public space / Two audiences”

naar Dan Graham, 1976

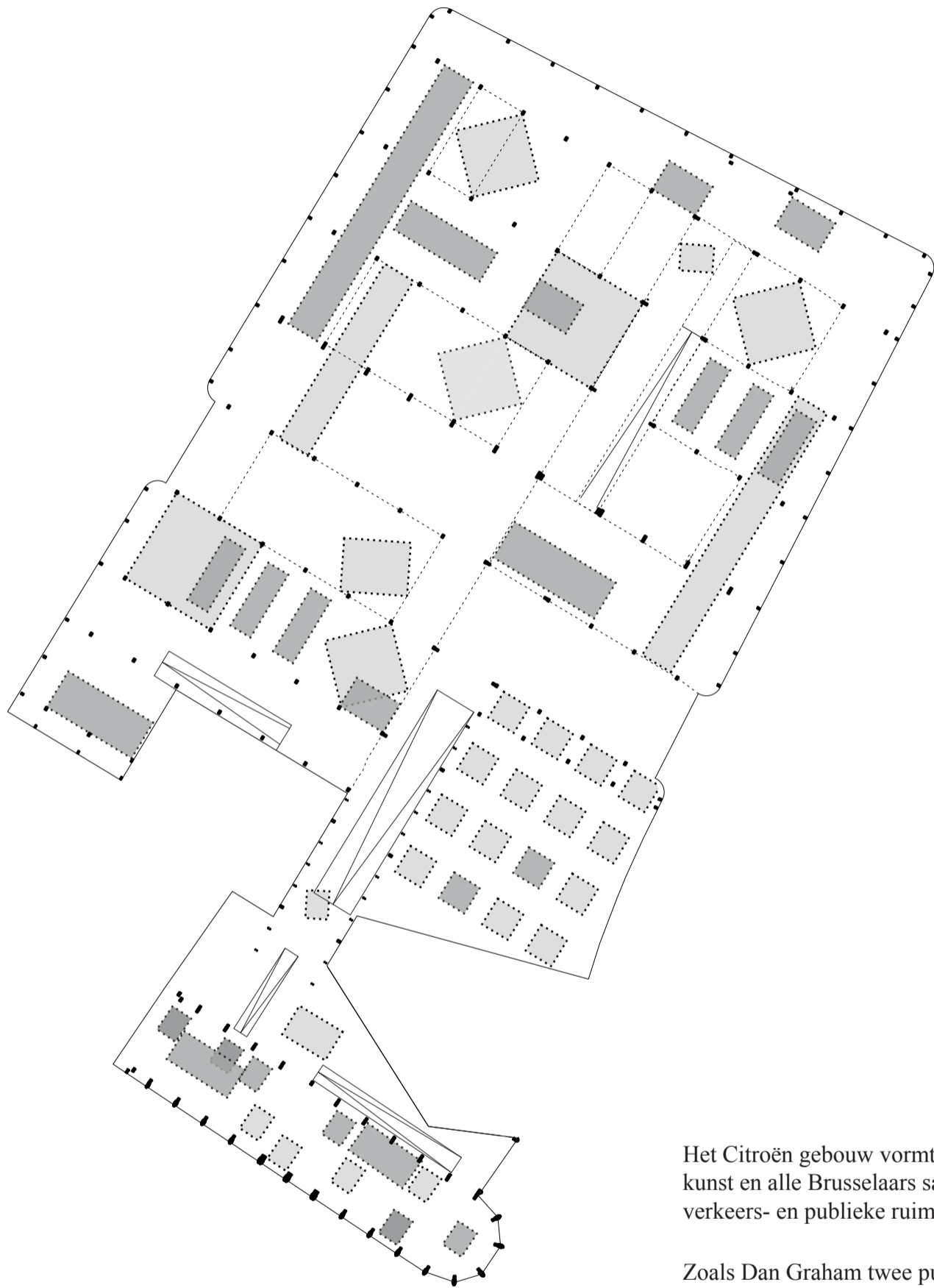

Het Citroën gebouw vormt de ruimte waarin kunst en alle Brusselaars samenkomen: het is verkeers- en publieke ruimte tegelijk.

Zoals Dan Graham twee publieken samenbracht in zijn installatie, zo ontmoeten passant en bezoeker elkaar.

# Twee systemen ontmoeten elkaar

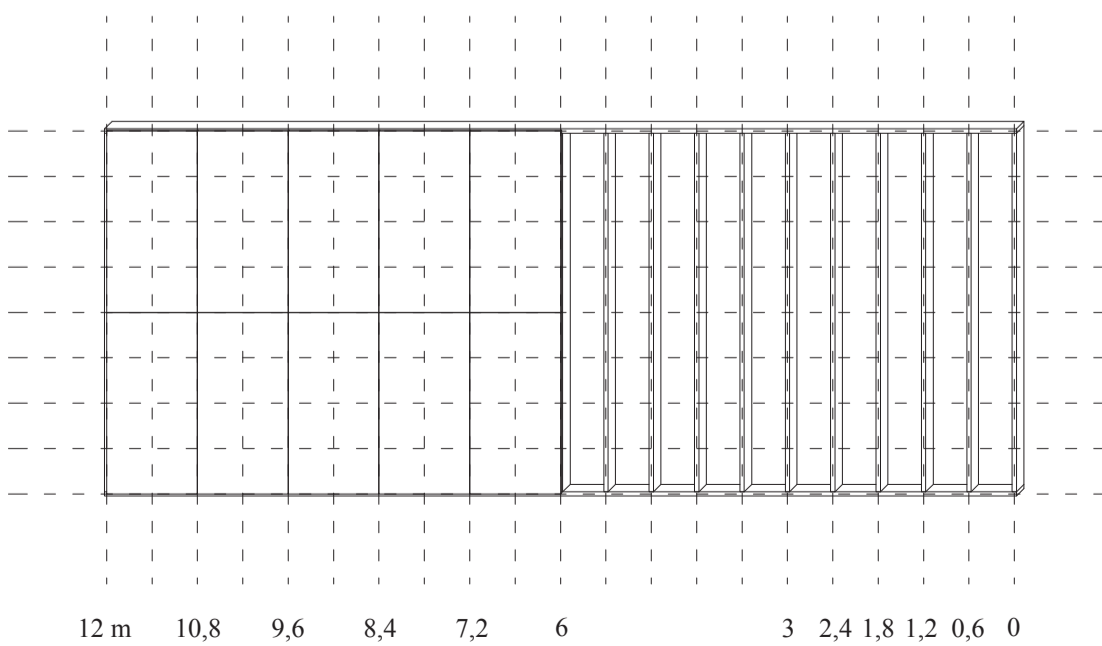
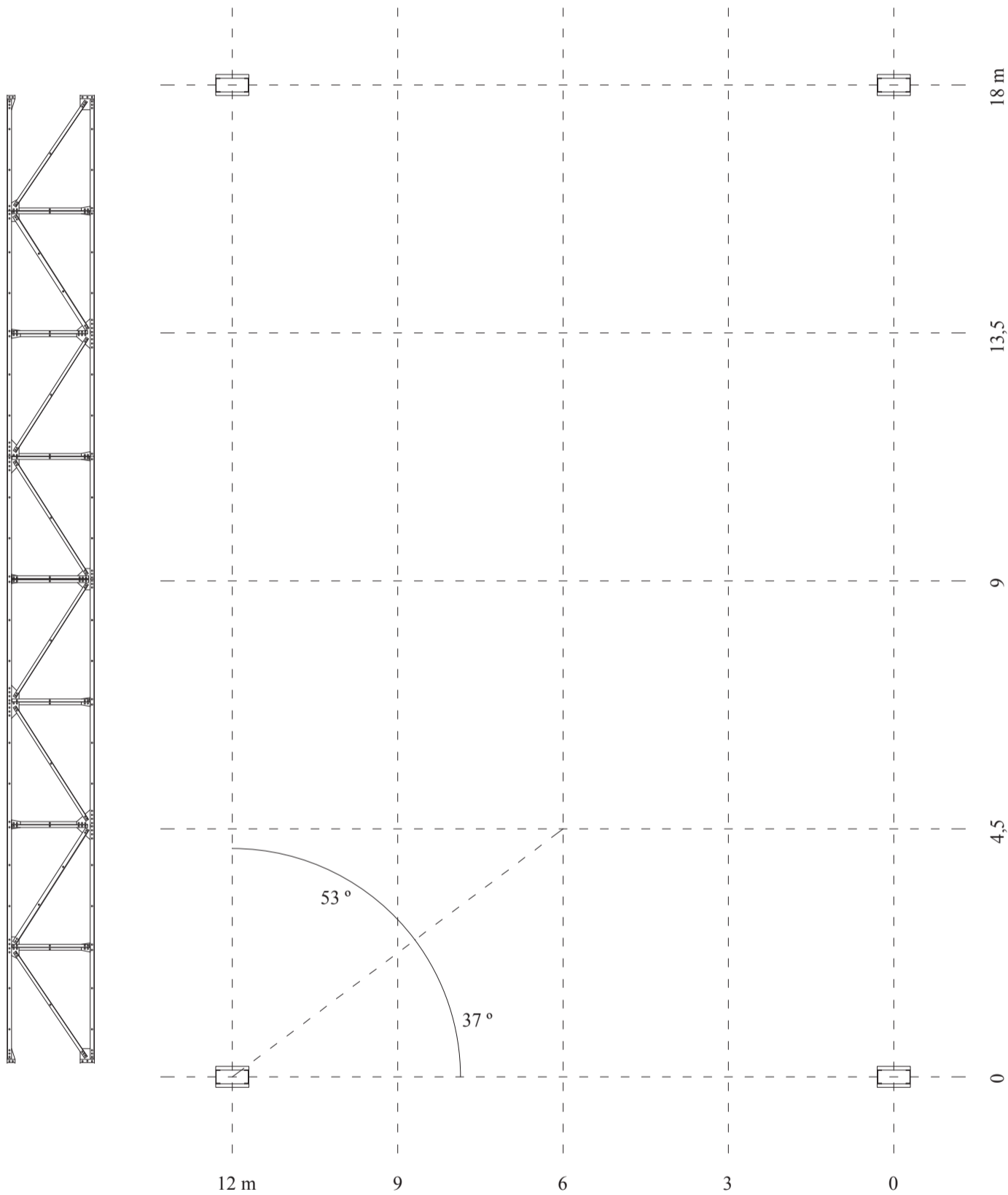
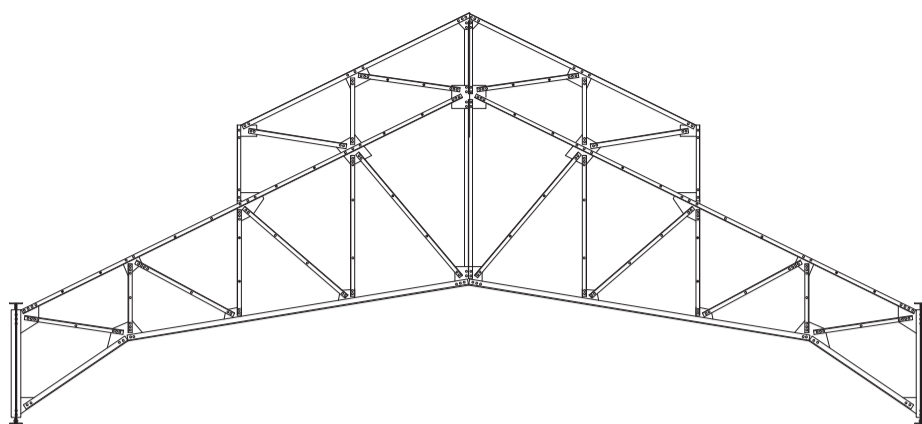

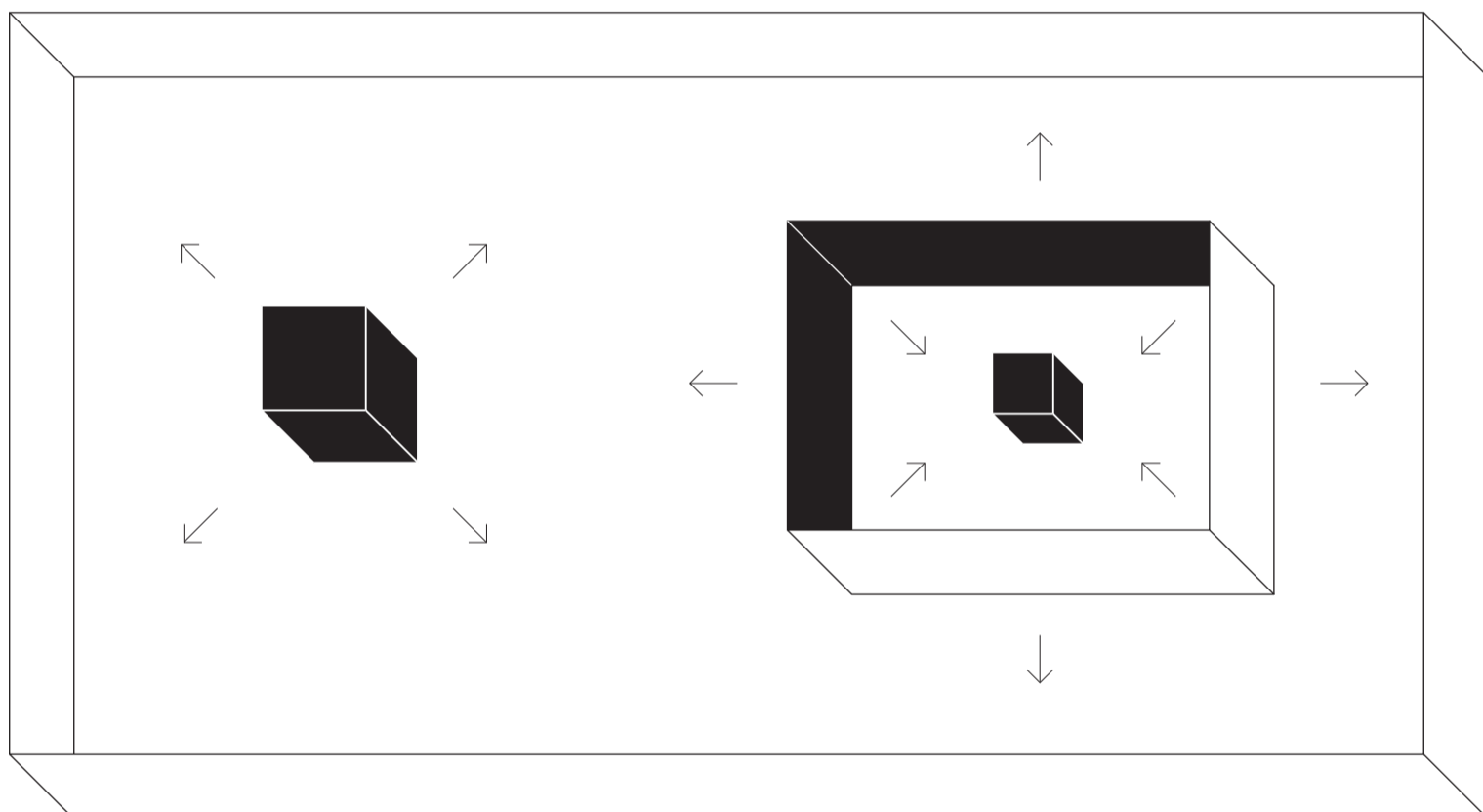

Kunst verhoudt zich op verschillende manieren tot de ruimte.  
Soms vraagt een werk om bepaalde condities, dit vraagt om een specifieke ruimte.

Soms biedt een werk een nieuwe blik op het Citroën gebouw,  
net als de nieuw toegevoegde volumes.

# Principe van de opbouw van een volume

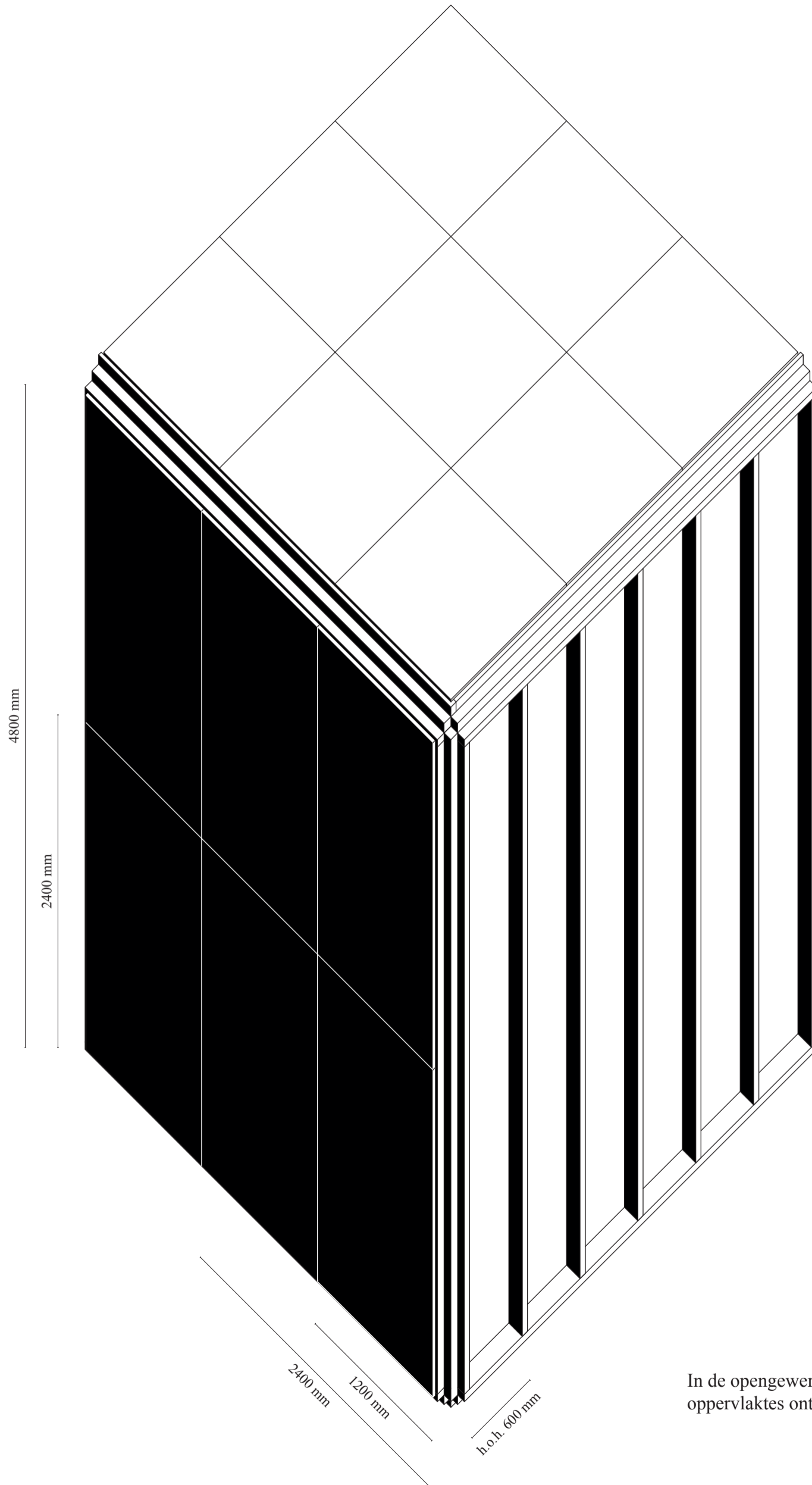

In de opengewerkte wand met spiegelende oppervlaktes ontmoeten oud en nieuw elkaar.

# De genius loci van de Citroën garage

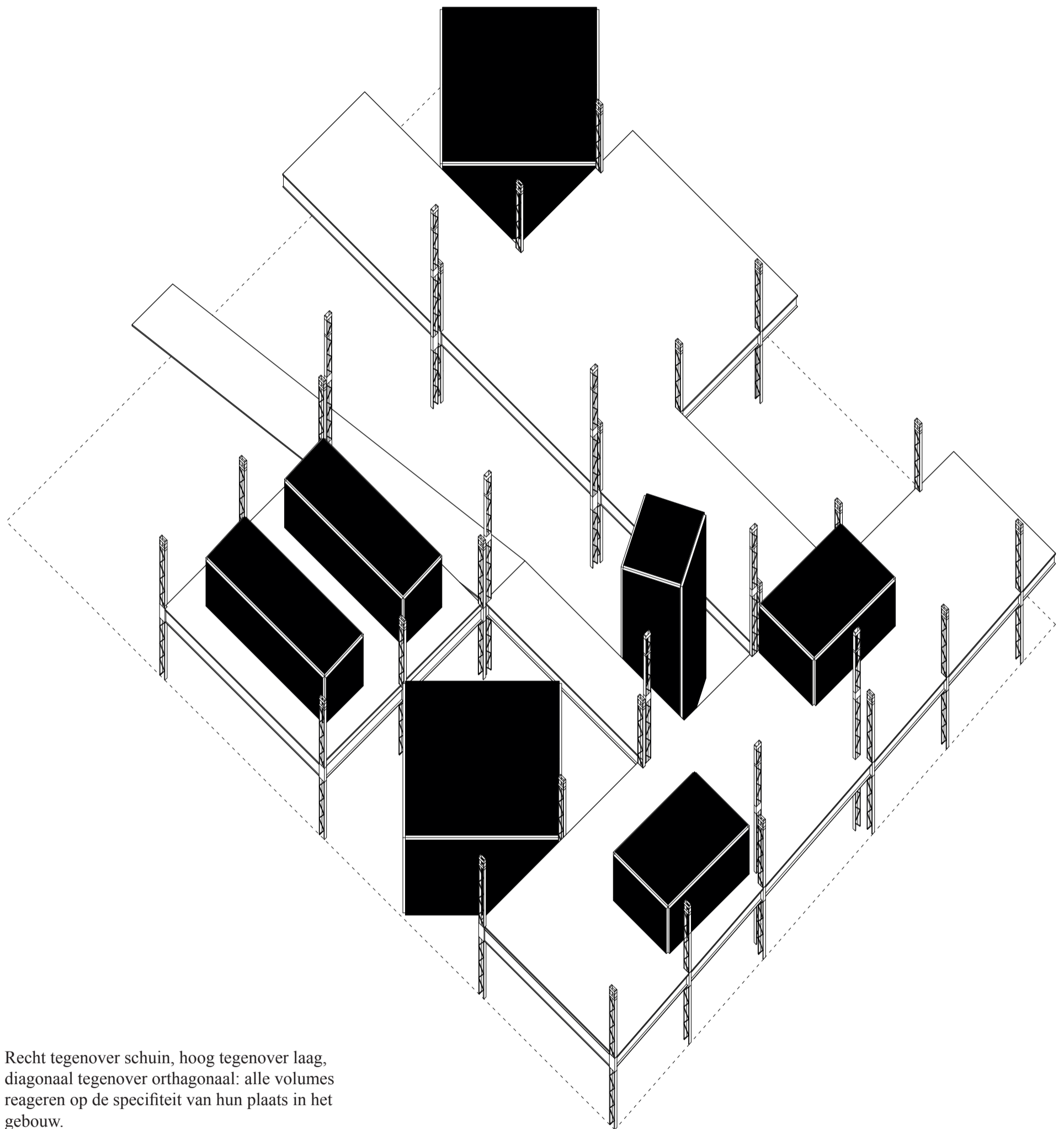

Recht tegenover schuin, hoog tegenover laag, diagonaal tegenover orthogonaal: alle volumes reageren op de specificiteit van hun plaats in het gebouw.

Tussen de volumes ontstaat ruimte voor ontmoeting. Publieke ruimte / twee publieken.